

eBike Battery Charger

BPC3400 | BPC3430



Robert Bosch GmbH
72757 Reutlingen
Germany

www.bosch-ebike.com

0 275 007 3CX (2022.07) T / 16

en Original operating instructions

ja 取扱説明書

zh 原廠操作說明書



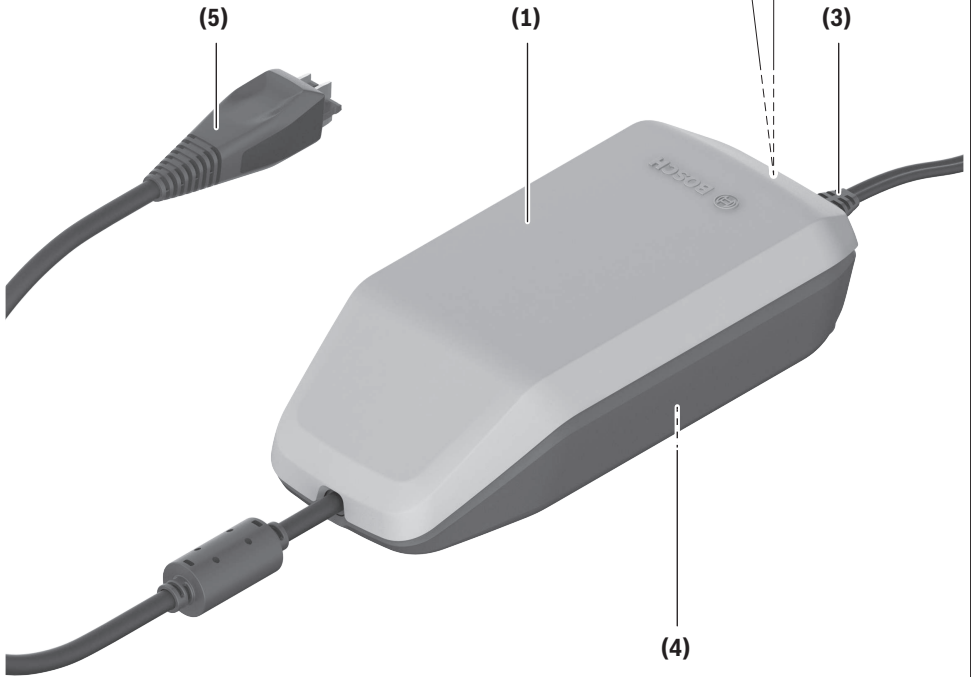
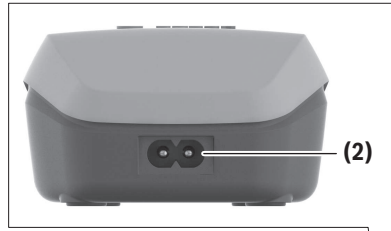

4A Charger

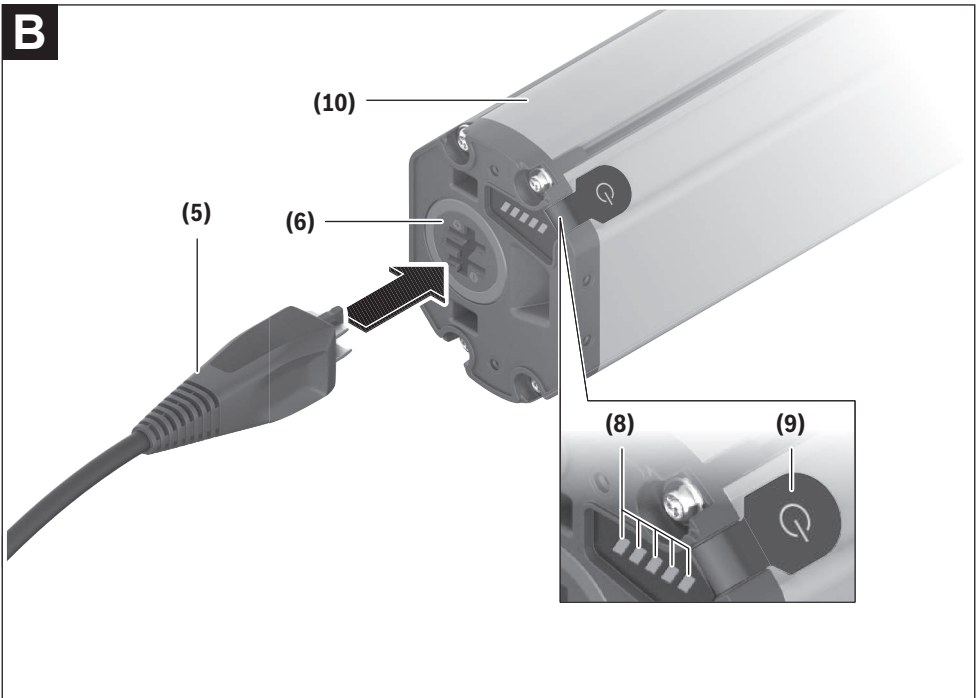
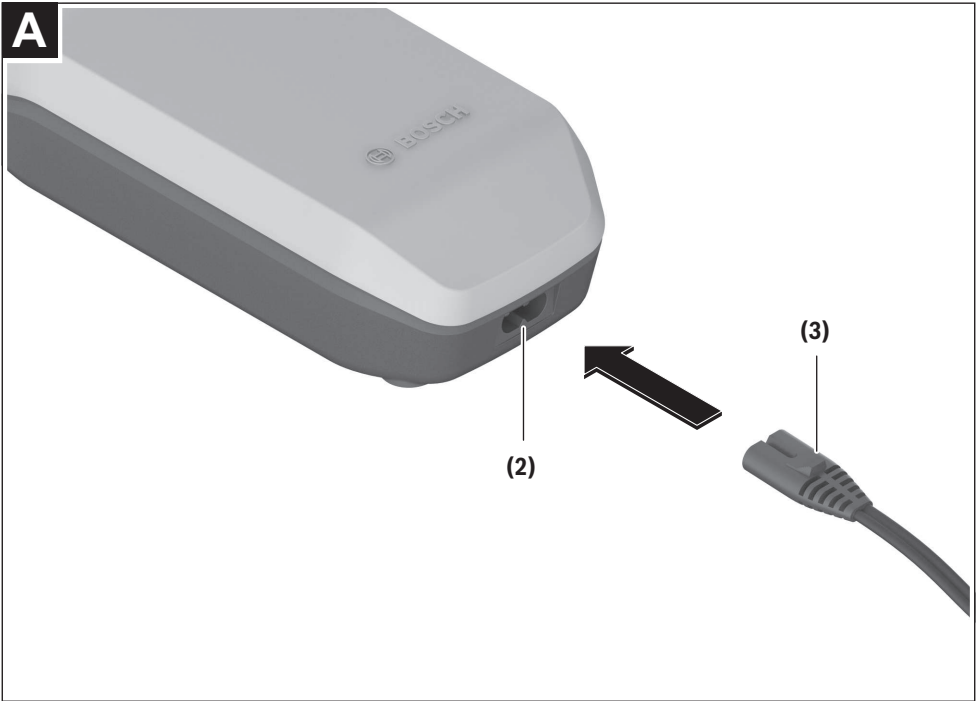

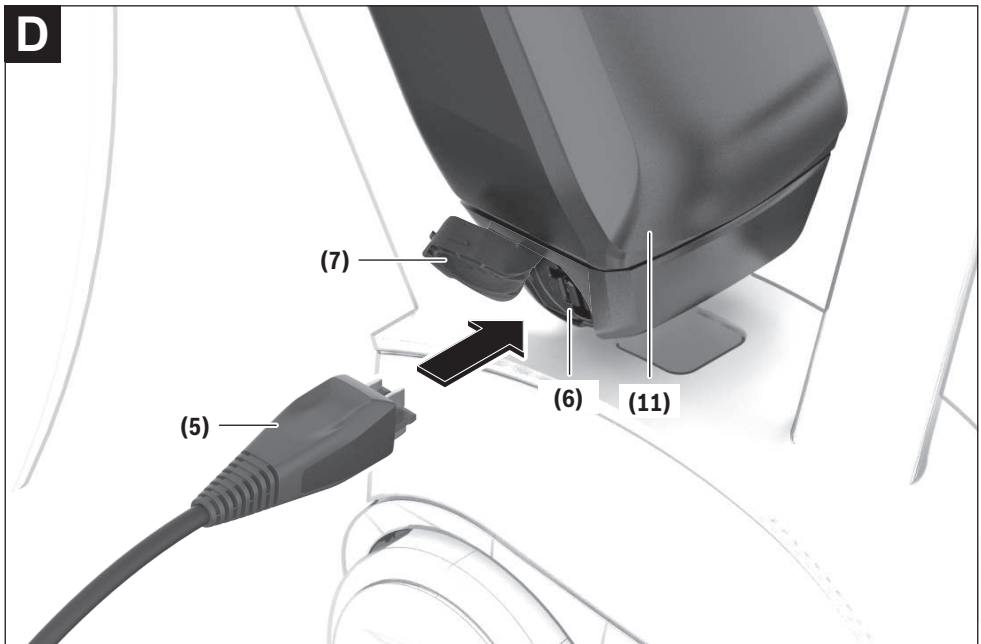
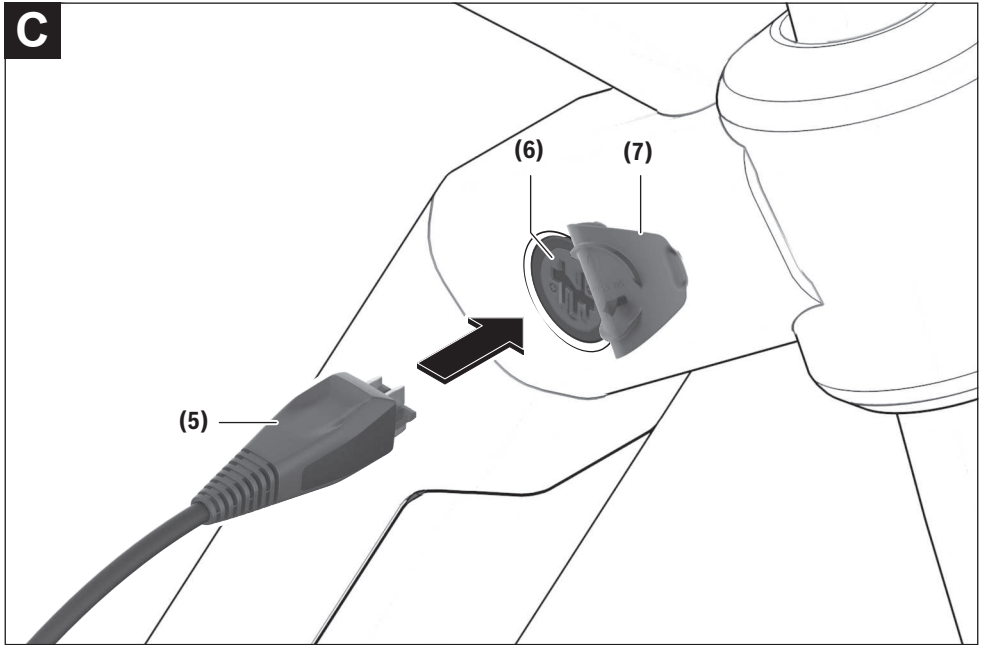

Safety instructions



Read all the safety and general instructions. Failure to observe the safety and general instructions may result in electric shock,

fire and/or serious injury.

Save all safety warnings and instructions for future reference.

The term **battery** is used in these instructions to mean all original Bosch eBike rechargeable battery packs.

- ▶ **Read and observe the safety warnings and directions contained in all the eBike system operating instructions and in the operating instructions of your eBike.**
- ▶ **Carefully cover the charging socket with the flap after charging the eBike.** This ensures that no dirt or water gets in.



Do not expose the charger to rain or wet conditions. If water enters a charger, there is a risk of electric shock.

- ▶ **Charge only Bosch lithium-ion batteries that are approved for use in eBikes. The battery voltage must match the battery charging voltage of the charger.** Otherwise there is a danger of fire and explosion.
- ▶ **Keep the charger clean.** Dirt poses a risk of electric shock.

- ▶ **Always check the charger, cable and plug before use. Stop using the charger if you discover any damage. Do not open the charger.** Damaged chargers, cables and plugs increase the risk of electric shock.
- ▶ **Do not operate the charger on an easily ignited surface (e.g. paper, textiles, etc.) or in a flammable environment.** There is a risk of fire due to the charger heating up during operation.
- ▶ **Take care if you touch the charger while it is charging. Wear protective gloves.** The charger can get very hot, especially when the ambient temperature is high.
- ▶ **The battery may give off fumes if it becomes damaged or is used incorrectly. Ensure the area is well ventilated and seek medical attention should you experience any adverse effects.** The fumes may irritate the respiratory system.
- ▶ **The eBike battery must not be left unattended while getting in.**
- ▶ **Children or persons who, owing to their physical, sensory or mental limitations or to their lack of experience or knowledge, are not capable of safely operating the charger may only use this charger under supervision or after having been instructed by a responsible person.** Otherwise, there is a danger of operating errors and injuries.
- ▶ A sticker in English is adhered to the bottom of the charger (marked **(4)** in the diagram on the graphics page). This says:

Use ONLY with BOSCH lithium-ion rechargeable batteries!

eBike Battery Charger BPC3400

4A Charger

EB12.110.001

Input: 220-240 V ~ 50-60 Hz 1.65 A

Output: 36 V $\overline{=}$ 4 A

Made in Vietnam

Robert Bosch GmbH

72757 Reutlingen, Germany

Li-Ion

Use ONLY with BOSCH Li-Ion batteries



Product description and specifications

Intended Use

In addition to the functions shown here, changes to software relating to troubleshooting and functional modifications may be introduced at any time.

The Bosch eBike chargers are intended exclusively for charging Bosch eBike batteries and must not be used for any other purpose.

The Bosch eBike charger depicted here is compatible with Bosch eBike batteries from the new system generation **the smart system**.

Product features

The numbering of the components shown refers to the illustrations on the graphics pages at the beginning of the manual.

Individual illustrations in these operating instructions may differ slightly from the actual conditions depending on the equipment of your eBike.

- (1) Charger
- (2) Device socket
- (3) Device connector
- (4) Charger safety instructions
- (5) Charging connector
- (6) Socket for charging connector
- (7) Charging socket cover

- (8) Operation/battery charge indicator
- (9) Battery on/off button
- (10) PowerTube
- (11) PowerPack

Technical Data

Charger	4A Charger	
Product code		BPC3400
Rated voltage	V~	220 to 240
Frequency	Hz	50 to 60
Battery charging voltage	V=	36
Charging current (max.)	A	4
Charging time for PowerTube 750, approx. ^{A)}	h	6
Charging time for PowerPack 400, approx. ^{A)}	h	3.5
Operating temperature	°C	0 to +40
Storage temperature	°C	+10 to +40
Weight, approx.	kg	0.7
Protection rating		IP40

A) You can find the charging times for additional batteries at: <http://www.bosch-ebike.com>

Power cable	Australia	
Article number		1 270 020 344
Rated voltage – cable	V~	300
Rated voltage – connector/plug connector	V~	250
Rated current – connector/plug connector	A	10/2.5
Material – cable		PVC
Safety standard – cable		AS/NZS 3191
Safety standard – connector/plug connector		AS/NZS 3112 AS/NZS 3109
Length, approx.	m	1.5

Operation

Start-up

Connecting the charger to the mains (see figure A)

- **Pay attention to the mains voltage.** The voltage of the power source must match the voltage specified on the rating plate of the charger. Chargers marked 230 V can also be operated at 220 V.

Plug the device connector **(3)** of the power cable into the device socket **(2)** on the charger.

Connect the power cable (country-specific) to the mains.

Charging the removed battery (see figure B)

Switch the battery off and remove it from its holder on the eBike. When doing so, read and observe the operating instructions of the battery.

- **Ensure the battery is placed on clean surfaces only.**

Avoid getting dirt, e.g. sand or soil, in the charging socket and contacts in particular.

Plug the charging connector **(5)** of the charger into the socket **(6)** on the battery.

Charging the battery on the bike (see figures C and D)

Switch the battery off. Clean the cover of the charging socket **(7)**. Avoid getting dirt, e.g. sand or soil, in the charging socket and contacts in particular. Lift the cover of the charging socket **(7)** and plug the charging connector **(5)** into the charging socket **(6)**.

- **There is a risk of fire due to the charger heating up during charging. Ensure the battery on the bike is completely dry and placed on a fireproof surface before charging.** If this is not possible, remove the battery from the holder and charge it in a more suitable location. When doing so, read and observe the operating instructions of the battery.

Charging process

The charging process begins as soon as the charger is connected to the battery or charging socket on the bike and to the mains.

Note: The charging process is only possible when the temperature of the eBike battery is within the permitted charging temperature range.

Note: The drive unit is deactivated during the charging process.

The battery can be charged with and without the on-board computer. When charging without the on-board computer, the charging procedure can be observed on the battery charge indicator.

When the on-board computer is connected, a charging notification appears on the display.

The state of charge is displayed by the battery charge indicator **(8)** on the battery and by the bars on the on-board computer.

The LEDs on the battery charge indicator **(8)** flash during the charging process. Each solid illuminated LED represents approximately 20 % of the charging capacity. The flashing LED indicates the next 20 % currently charging.

Once the eBike battery is fully charged, the LEDs go out immediately and the on-board computer is switched off. The charging process is terminated. The state of charge can be displayed for 5 seconds by pressing the on/off button **(9)** on the eBike battery.



Disconnect the charger from the mains and the battery from the charger.

When the battery is disconnected from the charger, the battery is automatically switched off.

Note: If you have charged the battery on the bike, carefully close the charging socket (6) with the cover (7) after charging, so that no dirt or water can get in.

If the charger is not disconnected from the battery after charging, after a few hours the charger will switch itself back on, check the state of charge of the battery and begin the charging procedure again if necessary.

Errors – causes and corrective measures

Cause	Corrective measures
 <p>Battery defective</p>	<p>Two LEDs flash on the battery.</p> <p>Contact an authorised bike dealership.</p>
 <p>Battery too warm or too cold</p>	<p>Three LEDs flash on the battery.</p> <p>Disconnect the battery from the charger until the charging temperature range has been reached.</p> <p>Do not reconnect the battery to the charger until it has reached the correct charging temperature.</p>
 <p>The charger is not charging.</p>	<p>No LEDs flashing (one or more LEDs will remain permanently lit depending on the state of charge of the eBike battery).</p> <p>Contact an authorised bike dealership.</p>
Charging not possible (no indicator on battery)	
Connector not attached properly	Check all connections.
Battery contacts dirty	Carefully clean the battery contacts.
Plug socket, cable or charger defective	Check the mains voltage, have the charger checked over by a bike dealership.
Battery defective	Contact an authorised bike dealership.

Maintenance and servicing

Maintenance and cleaning

If the charger fails, please contact an authorised bike dealership.

After-sales service and advice on using products

If you have any questions about the eBike system and its components, contact an authorised bicycle dealer.

For contact details of authorised bike dealerships, please visit www.bosch-ebike.com.

Disposal

Chargers, accessories and packaging should be recycled in an environmentally friendly manner.

Do not dispose of chargers along with household waste.

Check that your personal data has been deleted from the device.

Please return Bosch eBike components that are no longer usable free of charge to an authorised bicycle dealer or to a recycling facility.

Subject to change without notice.

安全上の注意事項



安全上の注意事項と指示にすべて目を通してください。安全上の注意事項と指示を守らないと、感電、火災また

は/および重傷を招くことがありますのでご注意ください。

すべての安全上の注意事項と指示をしっかりと守ってください。

本取扱説明書で使用されている用語「バッテリー」は、ポッシュ純正の電動アシスト自転車用バッテリーのことを指しています。

▶ お使いの電動アシスト自転車の取扱説明書に記載されている安全上の注意事項と指示にすべて目を通し、必ず順守してください。

▶ 自転車の充電が終わったら、充電プラグ差込口のカバーをしっかり閉じてください。これにより、汚れや水の侵入を防ぎます。



充電器に雨水などがつかないようにしてください。水分が充電器の内部に浸入してしまうと、感電する危険が高

まります。

▶ ポッシュ製電動アシスト自転車専用のリチウムイオンバッテリー以外は充電しないでください。バッテリー電圧は充電器の充電電圧と一致する必要があります。一致していない場合には、火災や爆発につながるおそれがあります。

▶ 充電器を清潔に保ってください。汚れていると、感電する危険が高まります。

▶ 充電器を使用する際は毎回、事前に電源コードと電源プラグを点検してください。充電器が損傷している場合は決して使用しないでください。充電器をご自分で分解しないでください。充電器、電源コートや電源プラグが損傷すると、感電の危険が高まります。

▶ 充電器を燃えやすいもの（紙、布など）の上に置いたり、火の気のある場所で使用しないでください。充電器の温度が作動中に高くなるため、火災が発生するおそれがあります。

▶ 充電中に充電器に触れる時は注意してください。作業時に保護手袋を着用してください。充電器は、周囲温度が高い場合には非常に高温になることがあります。

▶ バッテリーが損傷していたり、バッテリーを不適切に使用すると、煙が発生する可能性があります。その場合には新鮮な空気を取り入れ、問題がある場合には医師の診断を受けてください。煙が気道を刺激する可能性があります。

▶ 電動アシスト自転車用バッテリーを充電したまま放置しないでください。

▶ お子様、精神・知覚・知的障害のある方、ならびに経験や知識が十分でない方は、監視のもとで使用するか、または充電器の安全な取扱いに関して指導を受けている場合にのみ使用してください。これを守らないと、誤操作や負傷につながるおそれがあります。

▶ 充電器の下側に注意事項が英語で記載されたシール（図のページの(4)）があり、その内容は以下の通りとなります。

・使用前には、必ず取り扱い説明書をお読みください。

・指定のポッシュリチウムイオンバッテリー以外の充電に使用しないでください。

・屋内専用です。雨に濡らしたり、湿気の多い場所で使用しないでください。

・燃えやすい物の側で、使用しないでください。・分解や、改造をしないでください。

・使用前にはコードの損傷を確認し、コードが損傷した物は使用しないでください。

型番: eBike Battery Charger BPC3430

4A Charger

EB12.110.01D

Input / 入力: 100-110V ~ 50-60 Hz 2.5 A

Output / 輸出: 36 V --- 4 A

Made in Vietnam

Robert Bosch GmbH

72757 Reutlingen, Germany



警告 使用前には、必ず取り扱い説明書をお読みください。
 ・指定のポッシュリチウムイオンバッテリー以外の充電に使用しないでください。
 ・屋内専用です。雨に濡らしたり、湿気の多い場所で使用しないでください。
 ・燃えやすい物の側で、使用しないでください。・分解や、改造をしないでください。
 ・使用前にはコードの損傷を確認し、コードが損傷した物は使用しないでください。



警告 使用前請參閱手冊關於安全操作，有關電危險，僅限室內使用，防止接觸液體和淋雨，僅對博世電動自行車系統的鋰離子電池充電。使用非規格內的電池可能會引起爆燃導致傷人或破壞。請勿任意更換電池的接頭組件，否則可能會導致火災或電擊危險。

T5AL



製品と仕様について

用途

本書に記載された機能のほか、不具合の修正や機能の変更のためにソフトウェアが更新される場合があります。

ポッシュの電動アシスト自転車用充電器は、ポッシュの電動アシスト自転車用バッテリーを充電す

るためにのみ使用することができ、他の用途には使用できません。

記載されているポッシュの電動アシスト自転車用充電器は、ポッシュの新世代のシステムthe smart systemの電動アシスト自転車用バッテリーに対応しています。

各部の名称

記載のコンポーネントの番号は、本書冒頭のページにある構成図の番号に対応しています。

本取扱説明書に記載されている内容は、電動アシスト自転車の仕様に応じて実際の装備と異なる場合があります。

- (1) 充電器
- (2) ACプラグ差込口
- (3) ACプラグ
- (4) 充電器に関する安全上の注意事項
- (5) 充電プラグ
- (6) 充電プラグ差込口
- (7) 充電プラグ差込口のカバー
- (8) 充電レベルインジケーター
- (9) バッテリーのON/OFFスイッチ
- (10) PowerTube
- (11) PowerPack

テクニカルデータ

充電器	4Aバッテリーチャージャー	
製品コード		BPC3430
定格電圧	V~	100~110
周波数	Hz	50~60
バッテリー充電電圧	V=	36
充電電流 (最大)	A	4
PowerTube 750の充電時間、約 ^{A)}	時間	6
PowerPack 400の充電時間、約 ^{A)}	時間	3.5
使用温度範囲	°C	0~+40
保管温度範囲	°C	+10~+40
重量、約	kg	0.7
保護クラス		IP 40

A) 他のバッテリーの充電時間については以下のHPでご確認ください：<http://www.bosch-ebike.com>

電源ケーブル	日本	
部品番号	1 270 020 332	EB12.110.01E
定格電圧 - 電源コード	V~	300 300
定格電圧 - 電源プラグ / コネクター	V~	125 125
定格電流 - 電源プラグ / コネクター	A	7 7
材料 - 電源コード	PVC	PVC
安全規格 - 電源コード	JIS C3304	JIS C3306
安全規格 - 電源プラグ / コネクター	JIS C8303	JIS C8303 JIS C8306
長さ 約	m	1.5 1.5

ボッシュ純正電源コードはボッシュ純正リチウムイオンバッテリー用充電器でのみ使用可能であり、他の機器では使用できません。

操作

使用方法

充電器を電源に接続する (図Aを参照)

- ▶ **電源電圧に注意してください!** 充電器のラベルに表示されている電圧の電源を使用してください。120Vと記載されている充電器の場合は、100Vでも使用することができます。

電源コードのACプラグ(3)を充電器のACプラグ差込口(2)に差し込みます。

(個別仕様の) 電源コードを電源に接続します。

取り外したバッテリーを充電する (図Bを参照)

バッテリーをオフにし、電動アシスト自転車のホルダーからバッテリーを取り外します。その際、バッテリーの取扱説明書をよく読み、その指示を守ってください。

- ▶ **バッテリーは必ず清潔な場所に置いてください。** 充電プラグ差込口と端子が砂や土などで汚れないようにしてください。

充電器の充電プラグ(5)をバッテリーの差込口(6)に差し込みます。

バッテリーを電動アシスト自転車に搭載した状態で充電する (図CおよびDを参照)

バッテリーをオフにします。充電プラグ差込口のカバー(7)を清掃します。充電プラグ差込口と端子が砂や土などで汚れないようにしてください。充電プラグ差込口のカバー(7)を外し、充電プラグ(5)を充電プラグ差込口(6)に差し込みます。

- ▶ **充電中に充電器が発熱し、火災が発生するおそれがあります。** 自転車用バッテリーの充電は、周囲に燃えるもののない、乾燥した場所で行ってください。内容を順守できない場合には、ホルダーからバッテリーを取り外し、より適した場所で充電を行ってください。その際、バッテリーの取扱説明書をよく読み、その指示を守ってください。

充電プロセス

充電プロセスは、充電器がバッテリー、自転車の充電プラグ差込口および電源に接続されるとすぐに始まります。

注意事項: 充電プロセスは、電動アシスト自転車用バッテリーの温度が充電可能温度範囲内にある場合にのみ開始できます。

注意事項: 充電中、ドライブユニットは作動しない状態になります。

バッテリーは、オンボードコンピューターの有無に関わらず充電することができます。オンボードコンピューターが接続されていない場合、充電プロセスは充電レベルインジケーターで確認することができます。

オンボードコンピューターが接続されている場合には、対応するメッセージがディスプレイに表示されます。

充電レベルは、バッテリーの充電レベルインジケータ(8)とオンボードコンピューターのバー表示で分かります。

充電中、残量表示(8)を示すバッテリーのLEDが点灯します。点灯したLEDはそれぞれ約20%の容量が充電されたことを表しています。点滅しているLEDは、続く20%の容量が充電中であることを示しています。

電動アシスト自転車用バッテリーが完全に充電されると、すぐにLEDが消灯し、オンボードコンピューターがオフになり、充電が終わります。電動アシスト自転車用バッテリーのON/OFFスイッチ(9)を押すと、充電レベルが約5秒間表示されません。



充電器の電源を外し、充電器とバッテリーの接続を解除します。

充電器とバッテリーの接続が解除されると、バッテリーは自動的にオフになります。

注意事項：バッテリーを自転車に装着した状態で充電した場合には、充電を終えたら充電プラグ差込口(6)にカバー(7)を丁寧に被せ、汚れや水が浸入しないようにしてください。

充電し終わった後も充電器とバッテリーを接続したまましていると、数秒後に充電器が再びオンになってバッテリーの充電レベルをチェックし、状況によっては再度充電が始まります。

故障かな？と思ったら - 原因と対処

原因	対処
 <p>バッテリーが損傷している</p>	<p>バッテリーのLEDが2個点滅します。 自転車の販売店にお問い合わせください。</p>
 <p>バッテリーの温度が高すぎる、または低すぎる</p>	<p>バッテリーのLEDが3個点滅します。 充電可能温度範囲になるまで、バッテリーと充電器の接続を外してください。 バッテリーが充電に適した温度になったことを確認してから、バッテリーを再び充電器につないでください。</p>
 <p>充電器で充電できない。 充電プロセスが始まらない（バッテリーの表示もなし）</p>	<p>LEDが1つも点灯しません（電動アシスト自転車用バッテリーの充電レベルに応じて、通常は1つ以上のLEDが点灯する）。 自転車の販売店にお問い合わせください。</p>
電源プラグが正しく差し込まれていない	プラグを確認してください。
バッテリーの接続部が汚れている	バッテリーの接続部を丁寧に清掃してください。
コンセント、電源コード、または充電器が故障している	電源電圧を確認し、自転車の販売店に充電器の点検をご依頼ください。
バッテリーが損傷している	自転車の販売店にお問い合わせください。

お手入れと保管

保守と清掃

充電器に不具合が生じたときは、自転車を購入した販売店に連絡してください。

カスタマーサービス & 使い方のご相談

電動アシスト自転車とそのコンポーネントに関するご質問については自転車の販売店にお問い合わせください。

自転車の販売店の連絡先は、WEBサイトの www.bosch-ebike.com で確認することができます。

廃棄

充電器、アクセサリと梱包材は、環境に適合した方法でリサイクルしてください。

充電器を家庭用ごみとして廃棄しないでください。

個人データがシステムから消去されていることをご自身で確認してください。

使用できなくなったボッシュ電動アシスト自転車のコンポーネントは自転車の販売店にお持ちください。

予告なく変更する場合があります。

安全注意事項



請詳讀所有安全注意事項和指示。如未遵守安全注意事項與指示，可能導致火災、人員觸電及/或重傷。

請妥善保存所有安全注意事項與指示，以供日後查閱之用。

本操作說明書中所使用的**充電電池**一詞係指博世的所有原廠 eBike 充電電池。

- ▶ 請仔細詳讀並遵守所有 eBike 系統操作說明書以及您的 eBike 操作說明書中的安全注意事項和指示。
- ▶ 自行車充電後請小心地用護蓋蓋上充電插座。如此才能確保不會有髒污或水進入。



不得將電池充電器暴露在雨中或潮濕環境中。若水滲入電池充電器中，會有觸電風險。

- ▶ 僅可對核可適用於 eBike 的博世鋰離子電池進行充電。充電電池的電壓必須與電池充電器的充電電壓相符。否則有失火與爆炸之虞。
- ▶ 電池充電器請保持清潔。髒污亦有造成人員觸電之虞。

- ▶ 每次使用前，請仔細檢查電池充電器、線材及插頭。若有發現任何受損現象，請勿使用電池充電器。請勿將電池充電器拆開。已受損的電池充電器、線材和插頭，會提高觸電風險。
- ▶ 使用中的電池充電器請勿擱置在紙張、布料等易燃材料上或讓它處於易燃環境中。進行充電時電池充電器會升溫，有導致失火之虞。
- ▶ 在充電期間觸碰電池充電器時請小心。請戴上防護手套。尤其在高環境溫度下，電池充電器可能會變得非常高溫。
- ▶ 如果充電電池損壞了，或者未按照規定使用電池，電池中會散發出有毒蒸氣。工作場所必須保持空氣流通，如果身體有任何不適必須馬上就醫。充電電池散發的蒸氣會刺激呼吸道。
- ▶ 不得在無人看管的情況下為 eBike 充電電池充電。
- ▶ 兒童以及因其身體、感官或心智能力有缺陷，或是因缺乏相關經驗及知識而沒有能力安全操作本電池充電器者，不得於無負責人看管或指導的情況下使用本電池充電器。否則可能會造成操作上的錯誤，進而使人員受傷。
- ▶ 在電池充電器的底部有一張帶有英文注意事項的標籤（在詳解圖上標記為編號**(4)**），其內容如下：
- ▶ 不可使用轉接電源線組如延長線

使用前請參閱手冊關於安全操作，有觸電危險，僅限室內使用，防止接觸液體和淋雨。

僅對博世電動自行車系統的鋰離子電池充電。

使用非規格內的電池可能會引起爆裂導致傷人或破壞。

請勿任意更換電池的接頭組件，否則可能會導致火災或電擊危險。

型號: eBike Battery Charger BPC3430

4A Charger

EB12.110.01D

Input / 輸入: 100-110V ~ 50-60 Hz 2.5 A

Output / 輸出: 36 V = 4 A

Made in Vietnam

Robert Bosch GmbH

72757 Reutlingen, Germany



警告 使用前には、必ず取り扱い説明書をお読みください。
 ・指定のボッシュリチウムイオンバッテリー以外の充電に使用しないでください。
 ・屋内専用品です。雨に濡らしたり、湿気が多い場所で使用しないでください。
 ・燃やしやすい物の側で、使用しないでください。・分解や、改造をしないでください。
 ・使用前にはコードの損傷を確認し、コードが損傷した物は使用しないでください。



警告 使用前請參閱手冊關於安全操作，有觸電危險，僅限室內使用，防止接觸液體和淋雨，僅對博世電動自行車系統的鋰離子電池充電。使用非規格內的電池可能會引起爆裂導致傷人或破壞。請勿任意更換電池的接頭組件，否則可能會導致火災或電擊危險。



產品和規格性能

預定用途

除此處所示功能以外，隨時皆有可能引入軟體變更，以排除故障及更動功能。

博世 eBike 電池充電器僅設計用於為博世 eBike 充電電池充電，不得用於其他用途。

此處所示博世 eBike 電池充電器相容於新一代系統 **the smart system** 的博世 eBike 充電電池。

插圖上的機件

機件的編號和本手冊最前面的詳解圖一致。

視您 eBike 的配置而異，本操作說明書中的部分插圖可能與實際情形有些微差異。

(1) 電池充電器

- (2) 電池充電器插座
- (3) 電池充電器插頭
- (4) 電池充電器安全注意事項
- (5) 充電插頭
- (6) 充電插頭的插座
- (7) 充電插座的護蓋
- (8) 運作及充電狀態指示器
- (9) 充電電池開關按鍵
- (10) PowerTube
- (11) PowerPack

技術性數據

電池充電器		4A Charger
產品代碼		eBike Battery Charger BPC3430
額定電壓	V~	100-110
頻率	Hz	50-60
充電電池的充電電壓	V=	36
充電電流 (最大)	A	4
PowerTube 750 充電時間約 ^{A)}	h	6
PowerPack 400 充電時間約 ^{A)}	h	3.5
工作溫度	°C	0... +40
儲藏溫度	°C	+10... +40
重量約	kg	0.7
防護等級		IP 40

A) 其他充電電池的充電時間可以在網站查詢：
<http://www.bosch-ebike.com>

電源線		台灣
產品機號		EB12.110.01E
額定電壓 - 電線	V~	300
額定電壓 - 插頭/連接器	V~	125
額定電流 - 插頭/連接器	A	7
材質 - 電線		PVC
安全標準 - 電線		CNS3199 CNS 15663
安全標準 - 插頭/連接器		CNS60799 IEC60320-1 CNS15663
長度約	m	1.5

操作

開始使用

將電池充電器連接到電源 (請參考圖 A)

- ▶ **注意電源的電壓！**電源的電壓必須和電池充電器銘牌上標示的電壓數據一致。標示為 120 V 的電池充電器亦可接上 100 V 電源。

請將電源線的電池充電器插頭 (3) 插入電池充電器上的電池充電器插座 (2)。

請將電源線 (視國別而有所不同) 連接到電源。

為取下的充電電池充電 (請參考圖 B)

請將充電電池關閉並從 eBike 上的固定裝置中取出。請詳讀並遵守充電電池操作說明書中的相關事項。

- ▶ **請僅將充電電池置放於乾淨的表面上。**請尤其避免如沙子或土造成充電插座及觸點髒汙。

請將電池充電器的充電插頭 (5) 插入充電電池的插座 (6) 中。

為自行車上的充電電池充電 (請參考圖 C 和 D)

請關閉充電電池。請清潔充電插座的護蓋 (7)。請尤其避免如沙子或土造成充電插座及觸點髒汙。請掀起充電插座的護蓋 (7) 並將充電插頭 (5) 插入充電插座 (6) 中。

- ▶ **電池充電器在充電時升溫會有起火危險。請僅在防火處及乾燥狀態下為自行車上的充電電池充電。**若無法做到這一點，請將充電電池從固定裝置中取出並於適合的地點為其充電。請詳讀並遵守充電電池操作說明書中的相關事項。

充電

一旦電池充電器與充電電池或自行車上的充電插座以及電源連接，就會開始充電。

提示：僅當 eBike 充電電池的溫度介於許可的充電溫度範圍時，才能進行充電。

提示：充電期間驅動單元將停用。

有無車載電腦皆可為充電電池充電。沒有車載電腦時，可以從電池充電狀態指示器上觀察充電程序。連接車載電腦時，螢幕上會出現相應的訊息。

充電狀態會藉由充電電池上的電池充電狀態指示器 (8) 和車載電腦上的充電條顯示。



充電期間充電電池上充電狀態指示器 (8) 的 LED 會亮起。每個持續亮起的 LED 對應約 20 % 的充電容量。閃爍的 LED 表示充電中的下一個 20 %。

當 eBike 充電電池完全充飽時，LED 會立即熄滅且車載電腦將關閉。隨即結束充電。透過按壓 eBike 充電電池上的開關按鍵 (9) 即可顯示電量 5 秒鐘。請斷開電池充電器與電源並將充電電池與電池充電器斷開。

將充電電池與電池充電器斷開時充電電池會自動關閉。

提示：若您是在自行車上充電，充電後請小心地用護蓋 (7) 蓋上充電插座 (6)，以免髒汙或水進入。若充電後未將電池充電器與充電電池斷開，電池充電器會自行於幾小時後再次打開並檢查充電電池的電量，必要時會再次開始充電。

故障 - 原因和補救措施

原因	補救措施
 <p>充電電池損壞</p>	<p>充電電池上閃爍兩個 LED。</p> <p>洽詢授權自行車經銷商。</p>
 <p>充電電池溫度過高或過低</p>	<p>充電電池上閃爍三個 LED。</p> <p>將充電電池從電池充電器斷開，直到回到充電溫度範圍。</p> <p>請待充電電池溫度回復到充電溫度範圍時再將其重新連接到電池充電器。</p>
 <p>電池充電器未充電。</p>	<p>沒有任何 LED 閃爍（不論 eBike 充電電池的充電狀態為何，皆會持續亮起一個或多個 LED）。</p> <p>洽詢授權自行車經銷商。</p>
無法進行充電（充電電池上無顯示）	
未正確插入插頭	檢查所有插頭連接。
充電電池上的觸點髒污	小心地清潔充電電池上的觸點。
插座、電線或電池充電器故障	檢查電源電壓，將電池充電器交由自行車經銷商檢查。
充電電池損壞	洽詢授權自行車經銷商。

保養和服務

保養和清潔

若電池充電器發生故障，請洽詢授權的自行車經銷商。

顧客服務處和顧客諮詢中心

若有任何 eBike 系統及其機件的相關問題，請洽詢授權的自行車經銷商。

授權自行車經銷商的聯絡資訊可於網頁
www.bosch-ebike.com 取得。

台灣羅伯特博世股份有限公司

地址：台灣台北市10491中山區建國北路一段90號6樓

電話：+886-2-77342580

廢棄物處理

必須以符合環保的方式，回收再利用損壞的電池充電器、配件和廢棄的包裝材料。

不可以把電池充電器丟入一般的家庭垃圾中！

請您自行確保個人資料均已從設備上刪除。

請將無法再使用的博世 eBike 機件交給授權的自行車經銷商處理。

保留修改權。

設備名稱：電池充電器，型號（型式）：eBike Battery Charger BPC3430

單元	限用物質及其化學符號					
	鉛 (Pb)	汞 (Hg)	鎘 (Cd)	六價鉻 (Cr ⁶⁺)	多溴聯苯 (PBB)	多溴二苯醚 (PBDE)
塑膠外殼	○	○	○	○	○	○
電源線組	-	○	○	○	○	○
印刷電路板	○	○	○	○	○	○
產品內部零件	-	○	○	○	○	○

備考1. “超出0.1 wt %”及“超出0.01 wt %”係指限用物質之百分比含量超出百分比含量基準值。

備考2. “○”係指該項限用物質之百分比含量未超出百分比含量基準值。

備考3. “-”係指該項限用物質為排除項目。