

Nyon

Online Version (BUI350)



fi Alkuperäinen käyttöopas



Sisällysluettelo

Turvallisuusohjeet	6
Navigointiin liittyvät turvallisuusohjeet	7
Tietosuojajohe	8
Onnittelut.....	9
Tuotteen ja ominaisuuksien kuvaus	9
Määräyksenmukainen käyttö.....	9
Kuvatut osat	11
Tekniset tiedot.....	12
Vaatimustenmukaisuusvakuutus.....	13
Asennus.....	14
Ajotietokoneen asennus ja irrotus (katso kuvat A–B)	16
Käyttö.....	17
eBike-järjestelmän käyttöönotto.....	17
Vaatimukset	17
eBike-järjestelmän käynnistäminen ja sammuttaminen	17
Valmiustila	18
Ajotietokoneen virransyöttö.....	18
Akun lataustilan näyttö.....	19
Ajotietokoneen käyttöönotto	20
Käyttäjätunnuksen luominen	20
Ajotietokoneen ja portaalin välisen yhteyden muodostaminen	20
Ajotietokoneen ja Bosch eBike Connect -sovelluksen välisen yhteyden muodostaminen	21
Tehostustason asetus	21
Talutusavun kytkeminen päälle ja pois	22
Polkupyörän valojen päälle-/poiskytkentä.....	23
Lock (Premium-toiminto)	23
Yhteensopivuus	23
Lock-toiminnon asentaminen	24
Toimintaperiaate	24
eBike-komponenttien ja Lock-toiminnon vaihtaminen	25

Activity tracking (Aktiivisuuden seuranta)	25
eShift (valinnainen)	26
ABS – lukkiutumisen estojärjestelmä (valinnainen)	26
Ohjelmistopäivitykset	26
eBike-järjestelmän kanssa ajoa koskevia huomautuksia	26
eBike-pyörän huolellinen käsittely.....	26
Nyon-ohjausjärjestelmä	27
Premium-toiminnot	28
Käyttäjähallinta	28
Ajotietokoneen näytöt ja asetukset	30
<Status Screen (Tilanäkymä)>	31
<Settings (Asetukset)>	32
<Ride Screen (Ride-näkymä)>	34
<Trip Data (Ajomatkan tiedot)>	36
<Map Screen (Map-näkymä)>	37
Aktivoitu navigointi	41
<AutoZoom 2D>	42
<Rerouting (Uudelleenreititys)>	42
Toimintasäteen näyttö	42
<Trip Analysis (Ajomatkan analyysi)>	43
<Savings (Säästöt)>	43
Omien näkymien luominen	44
<Fitness (Kuntoilu)> (esimääritetty näkymä).....	45
Tavoitteiden määrittäminen	46
<eMTB (eMTB-näkymä)> (esimääritetty näkymä)	46
<Basic (Perustaso)> (esimääritetty näkymä)	47
<Quick Menu (Pikavalikko)>	48
Vikakoodin näyttö	49
Bosch eBike Connect -älypuhelinsovelluksen näytöt ja asetukset	55
Bosch eBike Connect -sovelluksen aktivointi	55
Rekisteröinti älypuhelimien kautta	55
Bosch eBike Connectin päävalikko	56

Valikkokohta <Aktiviteetit>	57
Valikkokohta <Kartta>	57
Valikkokohta <Oma eBike>	58
Valikkokohta <Kauppa>	58
Online-portaalin näytöt ja asetukset	60
Online-rekisteröinti	60
Online-portaalin päävalikko	61
Valikkokohta <Reittisuunnittelu>	61
Valikkokohta <Aktiviteetit>	64
Valikkokohta <Oma eBike>	65
Valikkokohta <Ohje>	65
Profiili-valikkokohta 	65
Hoito ja huolto	65
Huolto ja puhdistus	66
Asiakaspalvelu ja käyttöneuvonta	66
Kuljetus	66
Hävitys	66

Turvallisuusohjeet



Lue kaikki turvallisuus- ja käyttöohjeet. Turvallisuus- ja käyttöohjeiden noudattamatta jättäminen voi johtaa sähköiskuun, tulipaloon ja/tai vakavaan loukkaantumiseen.

Säilytä kaikki turvallisuus- ja käyttöohjeet tulevaa käyttöä varten.

Tässä käyttöohjekirjassa käytetty nimitys **akku** tarkoittaa kaikkia alkuperäisiä Boschin eBike-akkuja.

- ▶ **Lue eBike-järjestelmän kaikissa käyttöoppaissa ja eBike-pyörän käyttöoppaassa annetut turvallisuus- ja käyttöohjeet ja noudata niitä.**
- ▶ **Älä anna ajotietokoneen viedä huomiotasi liikenteestä.** Onnettomuusvaara, jos et keskity yksinomaan tieliikenteeseen. Jos haluat tehdä tehostustason vaihtoa pidemmälle meneviä syöttöjä ajotietokoneeseen, pysähdy ja syötä asiaankuuluvat tiedot.
- ▶ **Säädä näytön kirkkaus niin, että pystyt näkemään tärkeät tiedot (esimerkiksi nopeuden tai varoitusmerkit) helposti.** Väärin säädetty näytön kirkkaus voi johtaa vaaratilanteisiin.
- ▶ **Tiedustele ennen harjoitteluohjelman aloittamista lääkäriltä, millaisille rasituksille saat altistaa itsesi.** Vain näin voit välttää mahdollisen yllirasituksen.
- ▶ **Jos käytät sykeanturia, sen näyttämä syke voi olla virheellinen sähkömagneettisten häiriöiden takia.** Ilmoitetut sykkeet ovat vain viitteellisiä. Emme vastaa virheellisen sykenäytön aiheuttamista seurauksista.
- ▶ **Nyon ei ole lääketekninen tuote.** Fitness-näkymän ilmoittamat arvot saattavat poiketa todellisista arvoista.
- ▶ **Älä avaa ajotietokonetta.** Ajotietokone saattaa rikkoutua avaamisen takia ja sen takuu raukeaa.
- ▶ **Älä käytä ajotietokonetta kahvana.** Jos nostat eBike-pyörää ajotietokoneen avulla, ajotietokone voi rikkoutua korjauskelvottomaksi.
- ▶ **Talutusaputoimintoa saa käyttää vain eBike-pyörän taluttamiseen.** Loukkaantumisaara, jos eBiken pyörät eivät kosketa talutusapua käytettäessä maata.

- ▶ **Polkimet pyörivät mahdollisesti mukana, kun talutusapu on kytketty päälle.** Varmista aktivoitun talutusavun yhteydessä, että jalkasi ovat riittävän etäällä pyörivistä polkimista. Loukkaantumisvaara.
- ▶ **Varmista käyttäessäsi talutusapua, että pystyt jatkuvasti hallitsemaan ja pitämään eBike-pyörää tukevassa otteessa.** Talutusavun toiminta voi keskeytyä tietyissä olosuhteissa (esim. jos poljin törmää esteeseen tai sormi luiskahtaa vahingossa käyttöyksikön painikkeelta). eBike saattaa yhtäkkiä liikkua taaksepäin sinua kohti tai kaatua. Tämä on vaarallista pyörän käyttäjälle, etenkin jos pyörä on kuormattu. Älä ohjaa talutusavulla eBike-pyörää sellaisiin tilanteisiin, joissa et pysty pitämään omin voimin eBike-pyörää paikallaan!
- ▶ **Varoitus! Bluetooth®- ja/tai WiFi-yhteydellä varustetun ajotietokoneen käyttö voi aiheuttaa häiriöitä muille laitteille ja järjestelmille, lentokoneille ja lääketieteellisille laitteille (esim. sydämentahdistin ja kuulolaitteet).** Lisäksi on mahdollista, että se aiheuttaa haittaa välittömässä läheisyydessä oleville ihmisille ja eläimille. Älä käytä Bluetooth®-yhteydellä varustettua ajotietokonetta lääketieteellisten laitteiden, huoltoasemien, kemianlaitosten, räjähdysvaarallisten tilojen tai räjäytysalueiden läheisyydessä. Älä käytä Bluetooth®-yhteydellä varustettua ajotietokonetta lentokoneissa. Vältä pitkäaikaista käyttöä kehon välittömässä läheisyydessä.
- ▶ **Bluetooth®-tuotenimi ja myös kuvamerkit (logot) ovat rekisteröityjä tavaramerkkejä, jotka omistaa Bluetooth SIG, Inc. Bosch eBike Systems käyttää näitä tuotenimiä/kuvamerkkejä lisenssillä.**

Navigointiin liittyvät turvallisuusohjeet

- ▶ **Älä suunnittele ajoreittejä ajon aikana. Pysähdy ja syötä uusi kohde vain, kun pyörä seisoo paikallaan.** Onnettomuusvaara, jos et keskity yksinomaan tieliikenteeseen.
- ▶ **Keskeytä reitin ajaminen, jos navigointi ehdottaa tietä, joka on ajotaitojesi suhteen liian vaativa tai vaarallinen.** Anna navigointilaitteen ilmoittaa vaihtoehtoinen reitti.
- ▶ **Älä laiminlyö liikennemerkkien noudattamista, vaikka navigointi ohjaisi tietylle tielle kielto-merkkejä huomioimatta.** Navigointijärjestelmä ei pysty huomioimaan tietyitä maita tai ajallisesti rajoitettuja kiertoteitä.
- ▶ **Älä käytä navigointia epäturvallisissa tai epäselvissä tilanteissa (tie-sulut, kiertotiet, jne.).** Pidä lisäksi aina karttoja ja puhelinta mukana.

Tietosuojahje

Kun lähetät ajotietokoneen huoltoa varten Bosch-huoltopisteeseen, ajotietokoneeseen tallentamasi tiedot välitetään mahdollisesti Boschille.

Onnittelut

Onnittelut hankkimasi eBike-ajotietokoneen johdosta.

Nyon ohjaa eBike-pyörän toimintoja ja tiedottaa kaikista tärkeistä ajotiedoista.

- eBike-ajotietokone ja erillinen käyttöyksikkö
- eBike-, navigointi-, kunto- ja internet-toiminnot
- *Bluetooth*[®]-yhteysmahdollisuus sykevyöhön
- WLAN-yhteys portaaliin **Bosch eBike Connect**

Päivitykset

Nyonin toimintovalikoimaa laajennetaan jatkuvasti. Pidä älypuhelinsovelluksesi **Bosch eBike Connect** ajan tasalla.

Tässä esiteltujen toimintojen lisäksi on mahdollista, että ohjelmistoon tehdään milloin tahansa virheiden korjausta ja toimintojen laajentamista koskevia muutoksia.

Eri toimintojen verkkopohjaiset opetusohjelmat ovat saatavilla seuraavasta linkistä: <http://www.bosch-ebike.com/en/help-center/nyon-bui350>.

Tuotteen ja ominaisuuksien kuvaus

Määräyksenmukainen käyttö

Nyon (BUI350) -ajotietokone on tarkoitettu Boschin eBike-järjestelmän ohjaukseen ja ajotietojen näyttöön.

Tässä kuvattujen toimintojen lisäksi ohjelmistoon saatetaan koska tahansa tehdä muutoksia virheiden poistamiseksi ja toimintojen muuttamiseksi.

Tähän liittyviä lisätietoja saat verkko-osoitteesta www.Bosch-eBike.com.

Sovelluksen ja portaalin käyttöohjeet ovat online-käyttöoppaassa verkko-osoitteessa www.Bosch-eBike.com.

Nyon (BUI350) ei sovellu ilman polkupyörää tehtävään navigointiin (vaeltajat tai autoilijat).

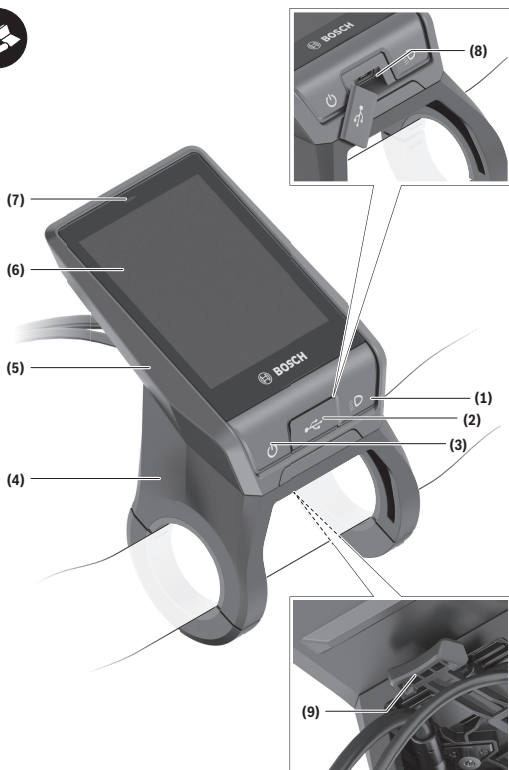

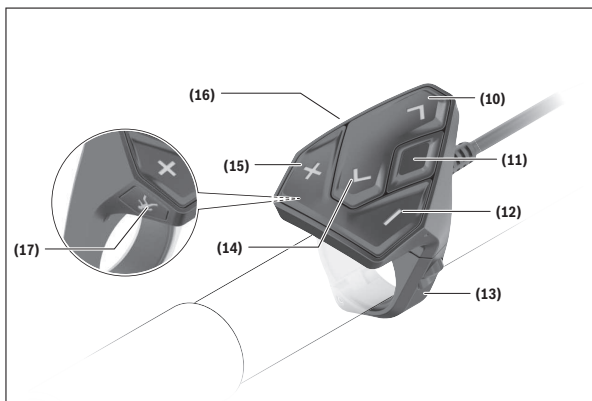

Kuvatut osat

Kaikki polkupyörän osien kuvat (moottoriyksikköä, ajotietokonetta, käyttöyksikköä, nopeusanturia sekä niihin kuuluvia pidikkeitä lukuun ottamatta) ovat kaaviomaisia ja ne saattavat poiketa oman eBike-pyöräsi versiosta.

- (1)** Polkupyörän ajovalopainike
- (2)** USB-portin suojakansi
- (3)** Ajotietokoneen käynnistystypainike
- (4)** Ajotietokoneen pidike^{a)}
- (5)** Ajotietokone
- (6)** Näyttö (kosketusnäyttö)
- (7)** Kirkkausanturi
- (8)** USB-portti
- (9)** Vapautusmekanismi
- (10)** Eteenpäin selauksen painike
- (11)** Valintapainike
- (12)** Tehostuksen vähennyspainike
- (13)** Käyttöyksikön pidike

(14) Taaksepäin selauksen painike

(15) Tehostuksen lisäspainike

(16) Käyttöyksikkö

(17) Liikkeellelähtöavustimen/talutusavun painike **WALK**

- a) Ohjaustankoon kiinnitykseen voi käyttää myös omia kiinnitysratkaisuja ilman ohjaustangon puristuskiinnikkeitä.

Tekniset tiedot

Ajotietokone		Nyon
Tuotekoodi		BUI350
Sisäinen muisti yhteensä	Gt	8
USB-liitännän maks. latausvirta ^{A)}	mA	1 500
USB-liitännän maks. latausjännite	V	5
USB-latausjohto		1 270 016 360
Käyttölämpötila	°C	-5...+40
Säilytyslämpötila	°C	+10...+40
Latauslämpötila	°C	0...+40
Sisäinen litiumioniakku	V mAh	3,7 1 000
Suojausluokka		IP x5
Tuetut WLAN-standardit		802.11b/g/n (2,4 GHz)
Paino n.	kg	0,2
WLAN		
- Taajuus	MHz	2 400-2 480
- Lähetysteho	mW	< 100
Bluetooth®		
- Taajuus	MHz	2 400-2 480
- Lähetysteho	mW	< 10

A) Latausvirta Nyonin lataamiseen. Ulkoisia kulutuslaitteita ei voi ladata.

Vaatimustenmukaisuusvakuutus

Täten Robert Bosch GmbH, Bosch eBike Systems, vakuuttaa, että radiolaitetyyppi **Nyon** täyttää direktiivin 2014/53/EU vaatimukset. EU-vaatimustenmukaisuusvakuutuksen koko teksti on saatavana seuraavassa verkko-osoitteessa: <https://www.bosch-ebike.com/conformity>.

Ajotietokoneessa on erilliset sisäiset antennit *Bluetooth*[®]-, WLAN- ja GPS-yhteydelle virtalähteen kanssa. Antennit eivät ole käyttäjän ulottuvilla. Jokainen käyttäjän tekemä muutos katsotaan tämän tuotteen laillisen hyväksynnän vastaiseksi.

Asennus

- ▶ **Deaktivoi ja irrota ajotietokone, kun asennat pidikkeen tai teet pidikkeeseen liittyviä töitä.** Tällä tavalla vältät toiminta-/käyttövirheet.
- ▶ **Deaktivoi ja irrota ajotietokone, kun asennat tai irrotat lukitusruuvin.** Tällä tavalla vältät toiminta-/käyttövirheet.

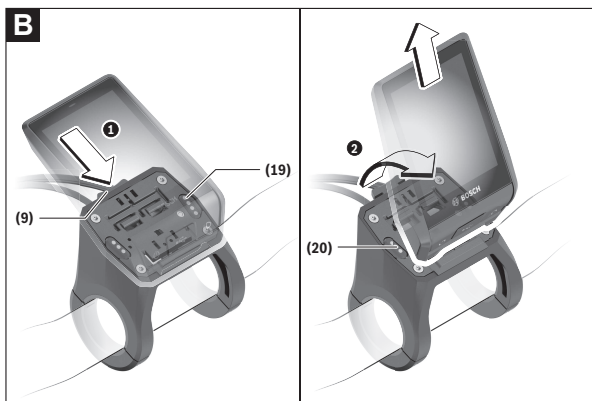
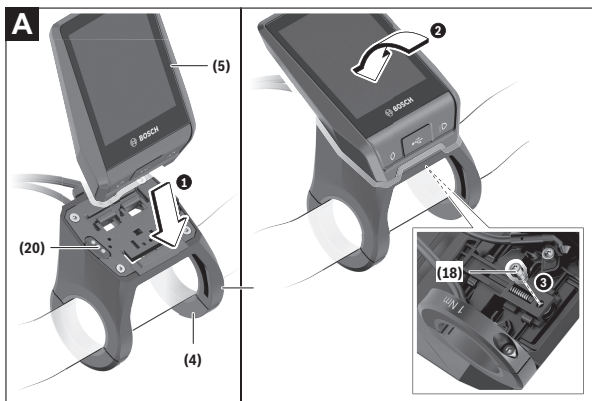

- (18)** Ajotietokoneen lukitusruuvi
(19) Moottoriyksikön koskettimet
(20) Käyttöyksikön koskettimet

Ajotietokoneen asennus ja irrotus (katso kuvat A–B)

Asenna ensin ajotietokoneen **(5)** alaosa pidikkeeseen **(4)** ja paina ajotietokonetta eteenpäin, kunnes se lukittuu tuntuvasti paikalleen. Varmista, että ajotietokone lukittuu kunnolla paikalleen.

Kun haluat **irrottaa** ajotietokoneen **(5)**, paina vapautusmekanismia **(9)** ja ota ajotietokone yläkautta pois.

► **Kun pysäköit eBike-pyörän, irrota sen ajotietokone.**

Vapautusmekanismin voi lukita ruuvilla. Irrota sitä varten pidike **(4)** ohjaustangosta. Aseta ajotietokone pidikkeeseen. Ruuvaa mukana toimitettu lukitusruuvi **(18)** (kierre M3, pituus 5 mm) alakautta pidikkeen asiaankuuluvaan kierteeseen. Asenna pidike takaisin ohjaustankoon.

Huomautus: lukitusruuvi ei toimi varkaudenestona.

Käyttö

eBike-järjestelmän käyttöönotto

Vaatimukset

eBike-järjestelmän voi aktivoida vain, kun seuraavat vaatimukset on täytetty:

- Riittävän täyteen ladattu eBike-akku on asennettu paikalleen (katso akun käyttöohjeet).
- Ajotietokone on asennettu oikein pidikkeeseen.
- Ajotietokoneen akku on ladattu riittävän täyteen.

eBike-järjestelmän käynnistäminen ja sammuttaminen

Voit **käynnistää** eBike-järjestelmän seuraavilla tavoilla:

- Kun ajotietokone ja eBike-akku on asennettu paikoilleen, paina lyhyesti ajotietokoneen käynnistuspainiketta **(3)**.
- Kun ajotietokone on asennettu paikalleen, paina eBike-akun käynnistuspainiketta (tiettyjen valmistajien polkupyörissä on mahdollista, ettei akun käynnistuspainikkeeseen voi päästä käsiksi; katso polkupyörän valmistajan toimittamat käyttöohjeet).

Moottori kytkeytyy päälle heti kun alat polkea polkimilla (paitsi talutusavun toiminnossa tai tehostustasossa **OFF**). Moottoriteho määräytyy laitteeseen säädetyistä tehostustasosta.

Heti kun lopetat normaalikäytössä polkemisen, tai heti kun vauhti kasvaa **25/45 km/h** nopeuteen, eBike-moottorilla tehostus kytkeytyy pois päältä.

Moottori kytkeytyy automaattisesti uudelleen päälle heti kun alat polkea polkimilla ja nopeus on alle **25/45 km/h**.

Voit **sammuttaa** eBike-järjestelmän seuraavilla tavoilla:

- Paina ajotietokoneen käynnistuspainiketta **(3)** vähintään 3 sekunnin ajan.
- Kytke eBike-akku pois päältä akun käynnistuspainikkeella (joidenkin valmistajien pyörissä on mahdollista, ettei akun käynnistuspainikkeeseen päästä käsiksi; katso polkupyörän valmistajan toimittama käyttöohjekirja).

Huomautus: Nyon (BUI350) kytkeytyy tällöin valmiustilaan.

- Ota ajotietokone pois pidikkeestä.

Jos et käytä noin **10** minuutin aikana eBike-moottoria (esim. kun eBike seisoo paikallaan) etkä paina ajotietokoneen tai käyttöyksikön painikkeita, eBike-järjestelmä sammuu automaattisesti.

Nyon (BUI350) kytkeytyy tällöin valmiustilaan.

Valmiustila

Voit kytkeä ajotietokoneen valmiustilaan, mikä mahdollistaa ajotietokoneen ja järjestelmän nopeamman käynnistämisen.

Valmiustilan voi kytkeä seuraavilla toimenpiteillä:

- Paina ajotietokoneen käynnistyspainiketta **(3)** vähintään 1 sekunnin ja enintään 3 sekunnin ajan.
- Odota 10 minuuttia, kunnes järjestelmä sammuu.
- Kytke akku päälle akun käynnistyspainikkeella.

Valmiustila loppuu, kun painat ajotietokoneen käynnistyspainiketta **(3)** 1 sekunnin ajan.

Valmiustila loppuu ja ajotietokone sammuu automaattisesti, jos ajotietokoneen lataustila on alle 75 %. Ajotietokone sammuu joka tapauksessa viimeistään keskiyöllä (klo 0).

Jos **Nyon (BUI350)** ei sammu tai toimi asianmukaisesti, paina pitkään (n. 15 s) käynnistyspainiketta. Tällä tavalla voit poistaa toimintavirheen.

Ajotietokoneen virransyöttö

Ajotietokoneen akku saa sähköä eBike-akulta, kun ajotietokone on pidikkeessään **(4)**, riittävän täyteen ladattu eBike-akku on asennettu eBike-pyörään ja eBike-järjestelmä on kytketty päälle.

Jos ajotietokone otetaan pois pidikkeestä **(4)**, tällöin virransyöttö tapahtuu ajotietokoneen akusta. Ajotietokoneen akun lataustila näkyy tilarivin vasemmassa yläkulmassa.

Merkkivalon väri	Selitys
Vihreä	Ajotietokoneen akun lataustila on yli 30 %.
Oranssi	Ajotietokoneen akun lataustila on 15-30 %.
Punainen	Ajotietokoneen akun lataustila on enintään 15 %.

Jos ajotietokoneen akun varaustila on heikko, näyttöön tulee varoitus.

Asenna ajotietokone takaisin pidikkeeseen **(4)** ajotietokoneen akun lataamiseksi. Huomautus: mikäli et parhaillaan lataa eBike-akkua, eBike-järjestelmän toiminta katkeaa automaattisesti, jos sitä ei käytetä 10 minuuttiin.

Tässä tapauksessa myös ajotietokoneen akun lataus loppuu.

Voit ladata ajotietokoneen myös USB-liitännän **(8)** välityksellä. Avaa sitä var-
ten suojakansi **(2)**. Kytke ajotietokoneen USB-portti Micro-USB-johdon väli-
tyksellä tavanomaiseen USB-latauslaitteeseen (ei kuulu vakiovarustukseen)
tai tietokoneen USB-liitäntään (maks. **5 V** latausjännite; maks. **1500 mA** la-
tausvirta).

Jos ajotietokoneen akkua ei ladata uudelleen, päivämäärä ja kellonaika pysy-
vät ajassaan n. 6 kuukauden ajan.

Huomautus: akun pitkän käyttöiän varmistamiseksi ajotietokoneen akkua
kannattaa ladata tunnin ajan kolmen kuukauden väliajoin.

Käytön jälkeen USB-liitännän suojakansi **(2)** täytyy sulkea huolellisesti.

► **USB-liitos ei ole vedenpitävä kytkentä. Jos ajat sateella, liitäntään ei
saa kytkeä ulkoista laitetta ja USB-liitäntä pitää sulkea huolellisesti
suojakannella (2).**

USB-liitännän kautta ei voi ladata ulkoisia laitteita.

Akun lataustilan näyttö

eBike-akun lataustilan näytön **g** (katso "**<Ride Screen (Ride-näkymä)>**",
Sivu Suomi – 34) voi katsoa tilariviltä. eBike-akun lataustilan voi katsoa
myös eBike-akun omista LED-merkkivaloista.

Merkkivalon väri	Selitys
Vihreä	eBike-akun lataustila on yli 30 %.
Oranssi	eBike-akun lataustila on 15–30 %.
Punainen	eBike-akun lataustila on 0–15 %.
Punainen + !	Kapasiteetti moottorin avulla tehos- tamiseen on käytetty loppuun ja te- hostus kytkeytyy pois päältä. Jäljellä oleva kapasiteetti annetaan polku- pyörän valojen ja ajotietokoneen käyttöön.

Jos eBike-akku ladataan paikallaan polkupyörässä, näyttö antaa vastaavan il-
moituksen.

Jos ajotietokone irrotetaan pidikkeestä **(4)**, eBike-akun lataustilan viimeisin
ilmoitus jää muistiin.

Ajotietokoneen käyttöönotto

- **Poista näytön suojakalvo ennen ensikäyttöä, jotta ajotietokone voi toimia kaikilla ominaisuuksillaan.** Jos et poista näytön suojakalvo, ajotietokoneen toiminta/suorituskyky saattaa heikentyä.
- **Ajotietokoneen kunnollista toimintaa ei voida taata, jos sen näytössä käytetään suojakalvoja.**

Nyon toimitetaan osittain ladatulla akulla. Ennen ensikäyttöä Nyon-akku täytyy ladata täyteen USB-liitännän tai eBike-järjestelmän kautta.

Kun käynnistät ajotietokoneen, voit lähteä melkein heti liikkeelle (n. 4 sekunnin kuluttua). Tämän jälkeen ajotietokone lataa taustalla koko käyttäjäjärjestelmän toimintaan.

Huomautus: kun käynnistät ensimmäisen kerran ajotietokoneen, se tarvitsee pidemmän ajan, ennen kuin se on käyttövalmis pyörämatkaa varten. Kun ajotietokoneella on WLAN-yhteys, käyttäjä saa tarvittaessa ilmoituksen uudesta tarjolla olevasta päivityksestä. Lataa päivitys laitteeseen ja asenna uusin versio.

Käyttäjätunnuksen luominen

Ajotietokoneen kaikkien toimintojen käyttämiseksi on tehtävä online-rekisteröinti.

Käyttäjätunnuksen avulla voit katsella esim. ajotietoja, suunnitella reittejä offline-tilassa ja siirtää kyseiset reitit ajotietokoneeseen.

Voit laatia käyttäjätunnuksen älypuhelimien **Bosch eBike Connect** -sovelluksella tai suoraan verkko-osoitteessa www.ebike-connect.com. Ilmoita rekisteröintiin tarvittavat tiedot. Älypuhelimien **Bosch eBike Connect** -sovelluksen voit ladata ilmaiseksi App Storesta (Applen iPhone-puhelimet) tai Google Play Storesta (Android-puhelimet).

Ajotietokoneen ja portaalin välisen yhteyden muodostaminen

Ajotietokoneen ja portaalin välinen tietoliikenne tapahtuu WLAN-yhteydellä.

Huomautus: ajotietokone ei tue reitittimen kanavien 12 ja 13 käyttöä. Mikäli reitittimesi on asetettu kiinteästi kanavalle 12 tai 13, näitä kanavia ei näytetä ajotietokoneen käytettävissä olevien verkkojen luettelossa. Säädä tarvittaessa reitittimen asetuksia asiaankuuluvasti, jotta voit kytkeä ajotietokoneen verkkoosi.

Toimi tällöin seuraavasti:

- Paina näkyvässä **<Status Screen (Tilanäkymä)>** olevaa painiketta **<Login (Sisäänkirjaus)>**.
- Valitse **<WiFi>**.
- Valitse verkko.
- Syötä käyttäjätunnus ja salasana.

Kun yhteys on muodostettu portaaliin, kaikki profiilissasi hyväksymäsi tiedot synkronoidaan ajotietokoneen kanssa.

Ajotietokoneen ja Bosch eBike Connect -sovelluksen välisen yhteyden muodostaminen

Yhteys älypuhelimeen muodostetaan seuraavasti:

- Käynnistä sovellus.
- Valitse välilehti **<Oma eBike>**.
- Valitse **<Lisää uusi eBike-laite>**.
- Lisää puhelimeen **Nyon (BUI350)**.

Sovellus ilmoittaa, että ajotietokoneessa olevaan polkupyörän ajoalopainiketta **(1)** täytyy painaa 5 sekunnin ajan.

Paina painiketta **(1)** 5 sekunnin ajan. Ajotietokone aktivoi automaattisesti *Bluetooth® Low Energy* -yhteyden ja vaihtaa parikytkentätilaan.

Noudata näytöllä annettavia ohjeita. Kun parikytkentä on saatu tehdyksi, käyttäjätiedot synkronoidaan.

Huomautus: *Bluetooth®*-yhteyttä ei tarvitse aktivoida manuaalisesti.

Tehostustason asetus

Voit säätää käyttöyksiköstä **(16)**, kuinka voimakkaasti eBike-moottori tehostaa polkemista. Tehostustasoa voi muuttaa milloin tahansa, myös ajon aikana.

Huomautus: eräissä versioissa on mahdollista, että tehostustaso on säädetty kiinteään arvoon, jota ei voi muuttaa. On myös mahdollista, että valitavissa on tässä esitettyä vähemmän tehostustasoja.

Käytettävissä on korkeintaan seuraavat tehostustasot:

- **OFF:** moottorin tehostus on kytketty pois päältä, eBike-pyörällä voi ajaa normaalin polkupyörän tapaan pelkästään poljentavoimalla. Talutusapua ei voi aktivoida tässä tehostustasossa.
- **ECO:** sähköä säästävä tehostus tarpeen mukaan, pitkälle toimintasäteelle

– **TOUR/TOUR+:**

TOUR: tasainen tehostus, pitkille ajoretkille

TOUR+: dynaaminen tehostus tavalliseen ja urheilulliseen ajoon (vain **eMTB**) kanssa

– **SPORT/eMTB:**

SPORT: voimakas tehostus, mäkisten reittien urheilulliseen ajamiseen ja kaupunkiliikenteeseen

eMTB: optimaalinen tehostus kaikissa maastoissa, urheilullinen kiihdytys, entistä parempi dynamiikka, paras mahdollinen suorituskyky (**eMTB** on käytettävissä vain moottoriyksiköiden BDU250P CX, BDU365, BDU450 CX ja BDU480 CX kanssa. Vaatii mahdollisesti ohjelmiston päivittämisen.)

– **TURBO:** suurin tehostus myös nopeaan poljentaan, urheilulliseen ajoon

Lisää tehostusta painamalla toistuvasti käyttöyksikön painiketta **+** (**15**), kunnes näyttöön tulee haluamasi tehostustaso. **Vähennä** tehostusta painamalla painiketta **-** (**12**).

Asetettu moottoriteho tulee näyttöön **j**. Suurin mahdollinen moottoriteho riippuu valitusta tehostustasosta.

Jos irrotat ajotietokoneen pidikkeestä (**4**), viimeisin näytössä ilmoitettu tehostustaso jää muistiin ja moottoritehon näyttö **j** jää tyhjäksi.

Talutusavun kytkeminen päälle ja pois

Talutusapu helpottaa eBike-pyörän taluttamista. Nopeus riippuu tätä toimintoa käytettäessä valitusta vaihteesta ja on enimmillään **6 km/h**.

► **Talutusaputoimintoa saa käyttää vain eBike-pyörän taluttamiseen.**

Loukkaantumisvaara, jos eBiken pyörät eivät kosketa talutusapua käytettäessä maata.

Aktivoi talutusapu painamalla lyhyesti ajotietokoneen **WALK**-painiketta.

Paina aktivoinnin jälkeen **+**-painike 10 sekunnin kuluessa pohjaan ja pidä se painettuna. eBike-pyörän moottori käynnistyy.

Huomautus: talutusapua ei voi käyttää tehostustasolla **OFF**.

Talutusapu **kytketty välittömästi pois päältä** seuraavissa tilanteissa:

- vapautat painikkeen **+**,
- eBike-pyörän vanteet lukkiutuvat (esim. jarrutuksen tai törmäyksen takia),
- nopeus on yli **6 km/h**.

Talutusavun toimintatapa riippuu maakohtaisista määräyksistä. Siksi se saattaa poiketa yllä olevasta kuvauksesta tai se voi olla kytketty pois toiminnasta.

Polkupyörän valojen päälle-/poiskytkentä

Mallissa, jossa ajovalot saavat sähköä eBike-järjestelmästä, voit kytkeä ajotietokoneen kautta polkupyörän ajovalopainikkeella **(1)** etuvalon ja takavalon samanaikaisesti päälle tai pois päältä.

Tarkasta polkupyörän valojen kunnollinen toiminta ennen jokaista ajokertaa. Kun valot on kytketty päälle, ajovalojen näyttö **f** palaa näytön tilarivillä.

Polkupyörän valojen päälle- ja poiskytkennällä ei ole mitään vaikutusta näytön taustavalaistukseen.

Lock (Premium-toiminto)

Tämän Lock-toiminnon voi ostaa eBike-Connect-sovelluksen **<Kauppa>**-verkkokaupasta. Lock-toiminnon asennuksen ja ajotietokoneen irrotuksen myötä tapahtuneen Lock-toiminnon aktivoinnin jälkeen eBike-moottoriyksikön tehostus on deaktivoitu. Aktivointi on mahdollista vain eBike-pyörään kuuluvalla ajotietokoneella.

Lock-toiminto kuuluu **käyttäjätiliin**, jonka olet rekisteröinyt **eBike-Connect-App**-sovelluksessa. Tilin kanssa voit käyttää Lock-toimintoa ajotietokoneessa ja aktivoida kyseisen ajotietokoneen kautta toiminnon enintään 4:ssä eBike-pyörässä.

Lock-toiminnon 2 lukituskerran välillä täytyy odottaa vähintään 2 tunnin ajan.

Huomio! Jos teet sovelluksessa, ajotietokoneessa tai portaalissa sellaisia asetuksen, joka on epäedullinen Lock-toiminnon yhteydessä (esim. poistaa eBike-pyörän tai käyttäjätilin), järjestelmä varoittaa siitä ennalta. **Lue varoitukset huolellisesti ja huomioi ne asiaankuuluvasti (esim. jotta et poista vahingossa eBike-pyörää tai käyttäjätiliä).**

Yhteensopivuus

Lock-toiminto on yhteensopiva tämän Bosch-eBike-tuotemalliston kanssa:

Moottoriyksikkö	Tuotemallisto
BDU3xx	Active Line, Active Line Plus, Performance Line

Moottoriyksikkö	Tuotemallisto
BDU4xx	Performance Line Speed, Cargo Line, Cargo Line Speed, Performance Line CX

Lock-toiminnon asentaminen

Lock-toiminnon asentamista varten täytyy täyttää seuraavat vaatimukset:

- Olet hankkinut Lock-toiminnon.
- Ajotietokone on paikallaan eBike-pyörän pidikkeessä.
- Ajotietokone on parikytketty *Bluetooth*[®]-yhteydellä älypuhelimeen.
- Älypuhelin on kytketty Internet-verkkoon.

Avaa eBike-Connect-sovelluksen valikkokohta **<Oma eBike>** ja asenna Lock-toiminto eBike-pyörään siirtämällä säädintä **<Lock-toiminto>** oikealle.

Sen jälkeen voit deaktivoida moottoriyksikön tehostuksen ottamalla ajotietokoneen pois pyörästä. Deaktivoinnin voi kumota vain asennukseen käytetyllä ajotietokoneella.

Voit käyttää myös aktivoidun Lock-toiminnon yhteydessä eBike-pyörää edelleen, mutta ilman moottoriyksikön tekemää tehostusta.

Toimintaperiaate

Lock-toiminnon yhteydessä ajotietokone toimii moottoriyksikön avaimen tavoin. Lock-toiminto aktivoidaan ja deaktivoidaan ajotietokoneen asennuksen ja irrotuksen myötä. Lock-toiminnon tila ilmoitetaan asennuksen jälkeen noin 3 sekunnin kuluttua ajotietokoneen näytön lukkosymbolilla.

Irrota ajotietokone pidikkeestä, kun poistut eBike-pyörän luota, jotta Lock-toiminto aktivoituu.

Jos Lock-toiminnon asetukseen käytetty ajotietokone ei ole paikallaan eBike-pyörässä, moottori ei tehosta polkemista. Voit kuitenkin ajaa edelleen eBike-pyörällä ilman tehostusta.

Huomautus: Lock-toiminto ei ole varkaussuoja, vaan se täydentää mekaanista lukkoa! Lock-toiminto ei lukitse eBike-pyörää tms. mekaanisesti. Se deaktivoi vain moottoriyksikön tehostuksen.

Jos annat eBike-pyörän toisten käyttöön tilapäisesti tai pidemmäksi ajaksi, deaktivoi tällöin Lock-toiminto eBike-Connect-sovelluksessa.

Jos irrotat ajotietokoneen, moottoriyksiköstä kuuluu lukitusääni (**yksi** äänimerkki), mikä tarkoittaa, että moottorin tehostus on kytketty pois toiminnasta.

Huomautus: merkkiäni voi kuulua vain järjestelmän ollessa päällä.

Kun asennat ajotietokoneen takaisin, moottoriyksiköstä kuuluu kaksi lukituksen avausääntä (**kaksi** äänimerkkiä), mikä tarkoittaa, että moottorin tehoksen voi jälleen kytkeä toimintaan.

Lukitusäänestä tunnistat, onko Lock-toiminto aktivoitu eBike-pyörässä. Äänimerkki on aktivoitu vakioasetuksissa, mutta sen voi kuitenkin myös deaktivoida **<Oma eBike>** -valikon kautta eBike-kohdan lukitussymbolin valinnan jälkeen.

eBike-Connect-sovelluksessa Lock-toiminto näkyy **<Oma eBike>** -valikossa lukitussymbolin kanssa polkupyörien yhteydessä.

Huomio: lukitussymboli näytetään vain sellaisille eBike-pyörille, jotka soveltuvat Lock-toiminolle. Huomio Yhteensopivuus-luvussa olevat tiedot.

Käänny polkupyöräkauppiaan puoleen:

- jos et pysty enää asentamaan tai poistamaan Lock-toimintoa,
- jos eBike-Connect-tilisi on poistettu tai deaktivoitu ja Lock-toiminto on vielä asennettuna.

eBike-komponenttien ja Lock-toiminnon vaihtaminen

Älypuhelimien vaihtaminen

1. Asenna eBike-Connect-sovellus uuteen älypuhelimeen.
2. Kirjadu sisään **samaan** tiliin, jonka kanssa olet aktivoinut Lock-toiminnon.
3. Muodosta älypuhelimien ja ajotietokoneen välinen yhteys, kun ajotietokone on asennettu paikalleen.
4. eBike-Connect-sovellus ilmoittaa Lock-toiminnon asennetuksi.

Ajotietokoneen vaihtaminen

1. Muodosta älypuhelimien ja ajotietokoneen välinen yhteys, kun ajotietokone on asennettu paikalleen.
2. eBike-Connect-sovellus ilmoittaa Lock-toiminnon asennetuksi.

Moottoriyksikön vaihtaminen

1. eBike-Connect-sovellus ilmoittaa Lock-toiminnon deaktivoiduksi.
2. Aktivoi Lock-toiminto siirtämällä **Lock-toiminto**-säädintä oikealle.

Activity tracking (Aktiivisuuden seuranta)

Käyttötapahtumien taltiointi edellyttää rekisteröintiä/sisäänkirjautumista eBike-Connect-portaaliin tai eBike-Connect-sovellukseen.

Käyttötapahtumien taltiointia varten sinun täytyy hyväksyä sijaintitietojen tallentaminen portaalissa/sovelluksessa. Vain siinä tapauksessa käyttötapahtumat ilmoitetaan portaalissa ja sovelluksessa. Sijaintipaikka taltioidaan vain, jos olet käyttäjänä kirjautunut sisään ajotietokoneeseen.

Synkronoinnin jälkeen käyttötapahtumat ilmoitetaan jo ajon aikana sovelluksessa ja portaalissa.

eShift (valinnainen)

eShift tarkoittaa elektronisten vaihteistojärjestelmien ja eBike-järjestelmän välistä yhteyttä. Valmistaja on tehnyt eShift-osien sähköliitännän moottoriyksikköön. Elektronisten vaihteistojärjestelmien käyttö on kuvattu erillisessä käyttöohjekirjassa.

ABS – lukkiutumisen estojärjestelmä (valinnainen)

Jos eBike-pyörässä on Boschin eBike-ABS-järjestelmä, ajotietokoneen näyttöön syttyy merkkivalo järjestelmän käynnistyksen sekä vian yhteydessä. Merkkivalo sammuu heti kun eBike-pyörän ajonopeus on yli **6 km/h** ja ABS ei havaitse mitään vikaa. Jos ajon aikana ilmenee ABS-vika, näytön merkkivalo varoittaa ABS:n deaktivoinnista. Kun kuittaa vian, näyttöön tulee lataustilan sijasta teksti **<ABS>**. Voit jatkaa ajamista ja näyttö muistuttaa edelleen deaktivoitua ABS-järjestelmästä.

ABS-järjestelmää koskevat lisätiedot ja sen toiminnan kuvauksen voit katsoa ABS-käyttöohjeista.

Ohjelmistopäivitykset

Kun **Nyon (BUI350)** on muodostanut WiFi-yhteyden, se tarkastaa automaattisesti, onko laitetta varten saatavilla uudempi ohjelmisto. Jos ohjelmistopäivitys on saatavilla, käyttäjälle ilmoitetaan siitä. Vaihtoehtoisesti käyttäjä voi hakea päivityksiä manuaalisesti kohdan **<System Settings (Järjestelmäasetukset)>** kautta.

eBike-järjestelmän kanssa ajoa koskevia huomautuksia

eBike-pyörän huolellinen käsittely

Huomioi eBike-osien suositellut käyttö- ja säilytyslämpötilat. Älä altista moottoriyksikköä, ajotietokonetta tai akkua äärimmäisille lämpötiloille (esim. voimakas auringonpaiste ilman samanaikaista tuuletusta). Osat (erityisesti akku) saattavat vaurioitua äärimmäisten lämpötilojen takia.

Pidä Nyon-näyttö puhtaana. Lika voi aiheuttaa kirkkaudentunnistuksen toimintavirheitä. Navigointimoodissa päivä-/yötilan vaihto voi toimia väärin. Näytön lasin sisäpuoli saattaa huurtua nopeiden säävaihteluiden yhteydessä. Huurre poistuu hetken kuluttua lämpötilan tasaannuttua.

Nyon-ohjausjärjestelmä

Nyon-ohjausjärjestelmä koostuu kolmesta osasta:

1. Ajotietokoneesta ja sen käyttöyksiköstä
2. älypuhelinsovelluksesta **Bosch eBike Connect**
3. Online-portaalista www.ebike-connect.com

Kaikissa osissa voi hallinnoida ja käyttää monia eri asetuksia ja toimintoja. Joitakin asetuksia ja toimintoja voi käyttää vain tiettyjen osien välityksellä. Tietojen synkronointi tapahtuu *Bluetooth*[®]-/Internet-yhteydessä automaattisesti. Yleiskatsauksen mahdollisista toiminnoista saat seuraavasta taulukosta.

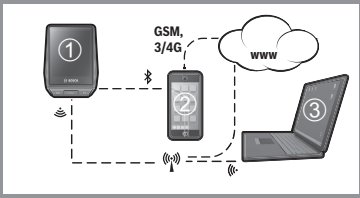
Online-portaalin toiminnot	③		
Älypuhelinsovelluksen toiminnot	②		
Ajotietokoneen toiminnot	①		
			
Sisäänkirjautuminen	✓	✓	✓
Rekisteröinti		✓	✓
Asetusten muuttaminen	✓	✓	✓
Ajotietojen kerääminen	✓		
Ajotietojen tosiaikainen näyttö	✓		
Ajotietojen editointi/analysointi		✓	✓
Käyttäjakohtaisten näyttöjen laadinta	✓		
Nykyisen sijaintipaikan näyttö	✓ ^{A)}	✓ ^{A)}	✓

Online-portaalin toiminnot

③

Älypuhelinsovelluksen toiminnot

②

Ajotietokoneen toiminnot

①

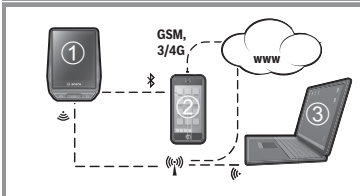

Navigointi	✓		
Reitin suunnittelu	✓	✓	✓
Jäljellä olevan toimintamatkan näyttö (toimintasäde nykyisestä sijaintipaikasta)	✓		
Harjoitteluteho tosiaikaisena	✓		
Ajokatsaus		✓	✓
Premium-toimintojen ostaminen		✓	

A) Vaatii GPS:n

Premium-toiminnot

Nyon (BUI350) -ohjausjärjestelmän vakio-toimintoja voi laajentaa ostamalla **Premium-toimintoja** Apple iPhone -puhelimien App Store-kaupasta tai Android-laitteiden Google Play Store -kaupasta.

Ilmaisen **Bosch eBike Connect** -sovelluksen ohella on saatavana useita maksullisia Premium-toimintoja. Yksityiskohtaisen listan saatavilla olevista lisäsovelluksista voit katsoa online-käyttöohjeista verkko-osoitteesta www.Bosch-eBike.com.

Käyttäjähallinta

Ensimmäisestä ajotietokoneeseen sisäänkirjautuvasta käyttäjästä tulee automaattisesti omistaja. Jos hän kirjautuu ulos ja toinen käyttäjä kirjautuu sisään, uusi käyttäjä saa vierailijaroolin.

Uuden omistajan nimeämiseksi ajotietokone on palautettava tehdasetuksiin. Ensimmäinen käyttäjä, joka kirjautuu sisään palautuksen jälkeen, on uusi omistaja.

Omistajan oikeudet

Vaikka omistaja kirjautuisi ulos, hänen ajosuoritetietonsa pysyvät muistissa seuraavaan synkronointiin asti.

Lukitusta koskeva huomautus: vain Nyonin omistaja voi aktivoida ja deaktivoida lukitustoiminnon. Kun Lock-toiminto on aktivoitu, vierailija voi yhä käyttää polkupyörää tällä omistajan Nyonilla.

Vierailijan oikeudet

Kun omistaja on määritetty Nyonissa, jokaisesta sisäänkirjautuvasta käyttäjästä tulee automaattisesti vieras.

Jos vieras kirjautuu ulos, kaikki ajosuoritetiedot, joita ei voitu synkronoida ennen uloskirjautumista, poistetaan automaattisesti.

Ajotietokoneen näytöt ja asetukset

Huomautus: kaikki seuraavien sivujen käyttöliittymäkuvat ja -tekstit vastaavat ohjelmiston julkaisuhetkeä. Ohjelmiston päivitys saattaa hieman muuttaa käyttöliittymän kuvia ja/tai tekstejä.

Nyon on varustettu kosketusnäytöllä. Yksittäisiä näkymiä voi selata edestakaisin pyyhkäisemällä pintaa oikealle tai vasemmalle. Tilanäkymien toiminnot tai alivalikot voi avata painamalla näyttöpainikkeita.

Nyon on varustettu vakionäkymillä ja esimääritetyillä näkymillä. Käyttäjä voi kuitenkin luoda myös omia näkymiä. Käyttäjä voi hallinnoida näkymien järjestystä ja määrää. Näkymissä voi käyttää maks. 25 ruutua. Tässä käyttöoppaassa olevien näkymien kuvaus on tehty ajotietokoneen toimitushetken perusasetusten mukaan.

Kun Nyon sammutetaan, viimeksi näytetty näkymä tallennetaan ja näytetään uudelleen seuraavalla käynnistyskerralla.

Nyonin ensikäytössä sekä joissakin näkymissä esittely tulee automaattisesti näkyviin. Voit katsoa ne milloin tahansa uudelleen kohdasta **<Settings (Asetukset)>** → **<Information (Tiedot)>** → **<Introduction to Nyon (Nyonin esittely)>**.

Vakionäkymiä ovat:

- **<Status Screen (Tilanäkymä)>**
- **<Ride Screen (Ride-näkymä)>**
- **<Trip Data (Ajomatkan tiedot)>**
- **<Map Screen (Map-näkymä)>**
- **<Trip Analysis (Ajomatkan analyysi)>**

Esimääritettyihin näkymiin kuuluvat:

- **<Fitness (Kuntoilu)>**
- **<eMTB (eMTB-näkymä)>**
- **<Basic (Perustaso)>**

Esimääritettyihin suuriin näkymiin kuuluvat:

- **<Savings (Säästöt)>**
- **<Weather (Sää)>**
- **<Goals (Tavoitteet)>**
- **<Altitude Graph (Korkeuskäyrä)>**

Painikkeiden **< (14)** ja **> (10)** avulla voit avata erilaisia näyttönäkymiä ja katsoa niiden ajomatkatietoja myös pyöräilyn aikana. Näin voit ajaessa pitää molempia käsiä ohjaustangolla.

Painikkeiden + (15) ja - (12) avulla voit lisätä tai vähentää tehostustasoa. Pyöräilyn aikana ei voi säätää <Settings (Asetukset)> -asetuksia, jotka voi avata <Status Screen (Tilanäkymä)> -näytymän kautta.

<Status Screen (Tilanäkymä)>

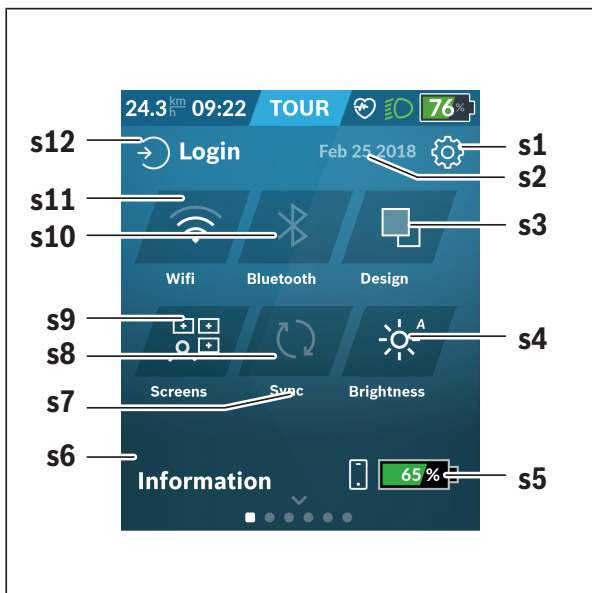

- s1 Näyttöpainike <Settings (Asetukset)>
- s2 Päivämäärä
- s3 <Design (Värikaavio)>
Tässä voi tehdä vaihdon vaalean ja tumman taustan välillä.
- s4 Näyttöpainike <Brightness (Kirkkaus)>
Tässä voi valita seuraavia kirkkausportaita: 25 % | 50 % | 75 % | 100 % | Autom.

Siirry kirkkausvalikkoon pitämällä näyttöpainiketta **<Brightness (Kirkkaus)>** painettuna. Tässä voit säätää automaattisen tilan yksilöllisesti.

s5 Älypuhelimien akun lataus

s6 **<Information (Tiedot)>**

Tässä näytetään viimeisimmät tapahtumat (esim. karttojen lataus).

s7 Viimeisimmän synkronoinnin ajankohta

s8 Synkronoinnin näyttöpainike

s9 Näyttöpainike **<Screens (Näkymät)>**

Tämän näyttöpainikkeen avulla voi säätää näkymien järjestystä ja siältöjä.

s10 Näyttöpainike **<Bluetooth>**

Kosketus: aktivointi/deaktivointi

Painettuna pitäminen: nopea pääsy *Bluetooth*[®]-valikkoon

s11 Näyttöpainike **<WiFi>**

Kosketus: aktivointi/deaktivointi

Painettuna pitäminen: nopea pääsy Wi-Fi-valikkoon

s12 **<Login (Sisäänkirjaus)>**

Tässä käyttäjä voi muodostaa yhteyden tunnuksellaan.

<Settings (Asetukset)>

Pääset asetusvalikkoon näyttöpainikkeella **<Settings (Asetukset)>**. **<Settings (Asetukset)>** -valikon avaaminen ja säätäminen ei ole mahdollista pyöräilyn aikana.

Paina näyttöpainiketta **<Settings (Asetukset)>** ja valitse haluamasi asetus/alivalikko. Painamalla ylärivin takaisin-nuolta pääset edellisen valikkoon. Painamalla **x**-symbolia (ylärivin oikealla puolella) suljet asetusvalikon.

Ensimmäiselle asetustasolle on merkitty seuraavat ylemmän tason alueet:

– <Map Settings (Kartta-asetukset)>

Valikon **<Map Settings (Kartta-asetukset)>** kautta voit valita karttojen esitystavan (2D/3D), tarkastaa ladatut kartat ja karttapäivitykset sekä ladata suositellut kartat. Järjestelmä tarkistaa automaattisesti, mikä kartta vastaa nykyistä sijaintiasi, ja ehdottaa välittömässä läheisyydessä olevia alueita ja maakarttoja.

- **<My eBike (Oma eBike)>** – eBiken asetukset:
 Voit nollata mittarit (esim. osamatka ja keskiarvot) automaattisesti tai manuaalisesti sekä nollata toimintasäteen. Voit muuttaa valmistajan esiasettamaa renkaan ympärysmittaa $\pm 5\%$ verran. Tässä voit konfiguroida myös eShift-järjestelmän, jos eBike-pyörässäsi on **eShift**. Polkupyöräkauppias voi asettaa huoltoajankohdan perustaksi tietyn pituisen ajomatkan ja/tai aikavälin. Polkupyörän komponenttien sivulla näytetään kunkin komponentin sarjanumero, laitteistoversio, ohjelmistoversio ja muut olennaiset kyseistä komponenttia koskevat tiedot.
- **<Screen Management (Näkymien hallinta)>**
 Tämän valikkokohdan kautta voit säätää näkymät ja ruutujen sisällöt mieleisiksesi.
- **<Connections (Langattomat yhteydet)>**
 Tässä voit tehdä *Bluetooth*[®]- ja Wi-Fi-yhteysasetukset. Käyttääksesi sykenäyttöä sinun pitää lisätä **<Fitness (Kuntoilu)>** esimääritetyistä näkymistä tai sykeruutu vakionäkymistä. Kun yhteys on muodostettu, ruudun sydänsymboli muuttuu siniseksi.
 Suosittelemme seuraavia sykemittareita:
 - Polar H7
 - Polar H10 Heart Rate Sensor
 - Runtastic Heart Rate Combo Monitor
 - Wahoo TICKR Heart Rate Monitor
 - BerryKing Heartbeat -rintahihna
 - BerryKing Sportbeat -käsihihna
 Yhteensopivuus muiden laitteiden kanssa saattaa olla mahdollista.
- **<My Profile (Oma profiili)>**
 Tässä voit katsoa aktiivisen käyttäjän tiedot.
- **<System Settings (Järjestelmäasetukset)>**
 Voit asettaa nopeuden ja etäisyyden näytettäväksi kilometreinä tai mailleina, määrittää kellonajalle 12 tunnin tai 24 tunnin näyttömuodon, valita kellonajan, päivämäärän ja aikavyöhykkeen sekä valita haluamasi kielen. Voit palauttaa Nyonin tehdasasetuksiin, käynnistää ohjelmistopäivityksen (mikäli saatavilla) sekä valita mustan tai valkoisen näyttömuodon välillä. Heti kun yhteys on muodostettu, kellonaika ja aikavyöhyke päivittyvät automaattisesti satelliittisignaalin kautta.

– <Information (Tiedot)>

Usein esitettyjä kysymyksiä (FAQ), todistuksia, yhteystietoja ja lisenssi-tietoja koskevat ohjeet. Tarkan kuvauksen erillistä parametreista saat on-line-käyttöoppaasta verkko-osoitteesta www.Bosch-eBike.com.

<Ride Screen (Ride-näkymä)>

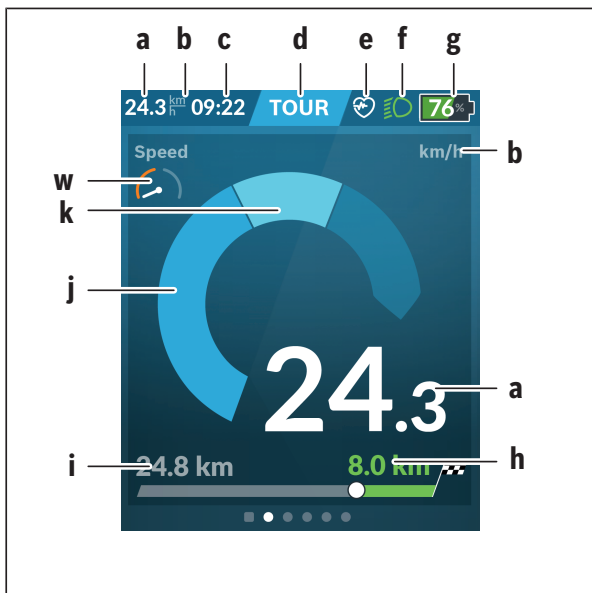

- a** Nopeus
- b** Nopeuden mittayksikkö
- c** Kellonaika^{a)}
Nykyinen kellonaika ilmoitetaan valitun aikavyöhykkeen mukaan. Sääto tapahtuu automaattisesti GPS:n välityksellä.

- d** Tehostustaso
Näytön väri muuttuu tehostustason mukaan.
- e** Yhteys sykeanturiin
Toimii myös paikanpitäjänä muille tapahtumille. Näyttö aktivoituu tapahtuman yhteydessä (esim. yhteyden muodostaminen älypuheliin).
- f** Ajovalot
Symboli näkyy, kun ajovalot on kytketty päälle.
- g** eBike-akun lataustilan näyttö
- h** Toimintasäteen ilmoitus^{b)c)}
- i** Ajettu matka
- j** Moottoriteho
- k** Oma poljentateho
- w** Kuntoilumotivaattori
- a) ABS-järjestelmällä varustetuissa eBike-pyörissä teksti **((ABS))** korvaa kellonajan järjestelmän käynnistyksen tai ABS-järjestelmässä havaitun vian yhteydessä.
- b) **Aktivoidun** navigoinnin yhteydessä asteikon lopussa näkyy maalilippu ja jäljellä oleva etäisyys päämäärään. Asteikon oikea puoli on vihreä, kun eBike-akun varausaste on riittävä. Jos asteikon oikea puoli muuttuu oranssiksi tai punaiseksi, päämäärään pyöräily nykyisellä tehostustasolla on epävarmaa tai mahdotonta. Päämäärään voidaan mahdollisesti päästä akun jäljellä olevalla varausasteella, kun valitaan matalampi tehostustaso.
- c) Kun navigointia **ei ole aktivoitu**, vasemmalla ilmoitetaan ajettut kilometrit ja oikealla toimintasäde.

Näytöt **a ... g** muodostavat tilarivin ja ne näytetään jokaisessa näkymässä.

Tilarivi muuttuu, jos ajotietokone otetaan pois pidikkeestä:



- l** Ajotietokoneen akun lataus
Toimivan *Bluetooth*[®]- ja/tai Wi-Fi-yhteyden aikana näytön keskellä näkyvät asiaankuuluvat kuvakkeet.
- g** eBike-akun latausasteen näyttö
eBike-akun viimeisin latausaste

<Trip Data (Ajomatkan tiedot)>



- i** <Trip Distance (Ajettu matka)>
Ajetun matkan näyttö
- m** <Trip Time (Ajoaika)>
Ajomatkan keston näyttö
- n** <Avg. Speed (Keskinopeus)>
Keskinopeuden näyttö
- o** <Altitude (Korkeus)>
Korkeuden näyttö (merentason yläpuolella)

<Map Screen (Map-näkymä)>

Navigointi tapahtuu karttamateriaalilla, joka perustuu Open Street Map (OSM) -karttapohjiin.

Kun kytket Nyonin päälle, Nyon alkaa etsiä satelliitteja GPS-signaaleiden vastaanottamiseksi. Heti kun laite löytänyt riittävästi satelliitteja, sijaintipaikan väri muuttuu harmaasta siniseksi. Epäedullisissa sääolosuhteissa tai sijaintipaikoissa satelliittien etsintä voi kestää normaalia kauemmin. Mikäli satelliitteja ei löydy pitkänkään ajan jälkeen, käynnistä Nyon uudelleen.

Satelliittien ensimmäinen etsintäkerta voi kestää muutamia minuutteja.

Parhaan paikannustarkkuuden takaamiseksi satelliittien ensimmäinen etsintäkerta kannattaa suorittaa ulkona. Odota mieluiten pysähdyksissä muutama minuutin ajan, vaikka sijainti olisi jo löytynyt.

Heti kun Nyon on määrittänyt sijaintisi, se näytetään kartalla. **Suurena** karttakuvaa levittämällä **kahta** sormea kosketusnäytön pinnalla. **Pienennä** karttakuvaa siirtämällä kahta sormea yhteen. **Siirrä** karttaa liikuttamalla kahta sormea näytön pinnalla. **Valitse kohde** pitämällä sormea pitkän aikaa paikallaan kartan pinnassa.

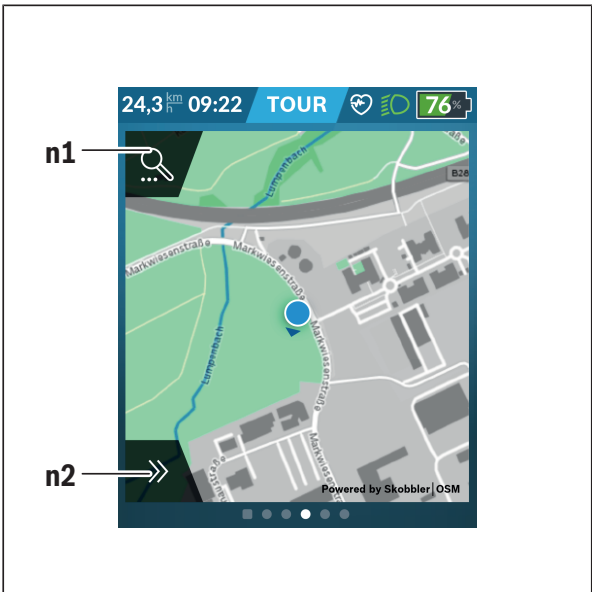

n1 Navigoinnin hakutoiminto

n2 Navigointitoiminnot

Navigointitoiminnoissa **n2** voit valita ajokohteet niin, että niihin pystyt ajamaan tämän hetkiselällä lataustilalla.

Aktivoidun navigoinnin aikana käyttäjälle tiedotetaan, pystyykö hän ajamaan kohteeseen nykyisen tehostustason ja eBike-akun nykyisen lataustilan kanssa.

Omaa sijaintikohtaasi ympäröivä piiri ilmoittaa asettamasi tehostustason ja ajettavan maaston mukaan, kuinka pitkälle pystyt ajamaan akun nykyisellä lataustilalla. Jos muutat tehostustasoa, piiri muuttuu sitä vastaavasti.

Jos valitset navigoinnin hakutoiminnon **n1**, saat näyttöön seuraavan valikon:

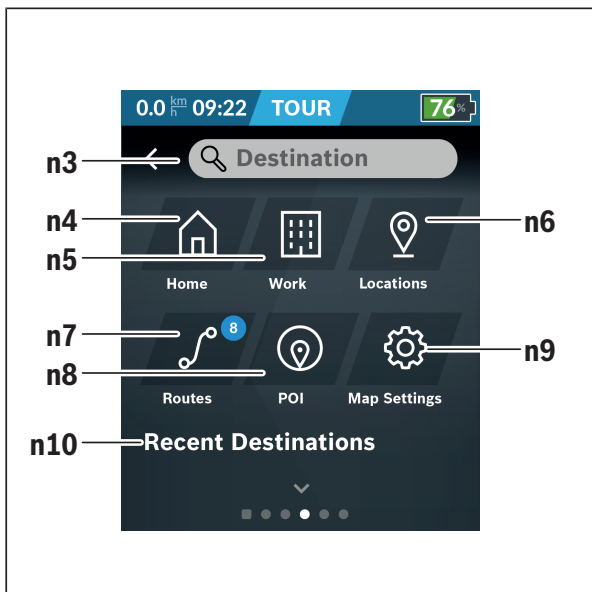

n3 Syöttökenttä **<Destination (Ajokohde)>**

Syötä kohteen osoite tai POI (esim. ravintola). Näyttö ilmoittaa tekemäsi syötön mukaan kaikki mahdolliset osoitteet 100 km:n säteellä.

Hakutulokset näkyvät aina kartan lähialueella. Tämä auttaa sinua määrittämään sijainnin nopeammin samankaltaisten osumien yhteydessä.

n4 Näyttöpainike **<Home (Koti)>**

Kun valitset tämän näyttöpainikkeen, laite ohjaa sinut kotiosoitteeseen.^{a)}

n5 Näyttöpainike **<Work (Työpaikka)>**

Kun valitset tämän näyttöpainikkeen, laite ohjaa sinut työpaikkaasi.^{a)}

n6 Näyttöpainike <Locations (Paikkakunnat)>

Kun valitset tämän näyttöpainikkeen, löydät tallentamasi paikkakunnat, jotka on synkronoitu sovelluksesta tai portaalista.

n7 Näyttöpainike <Routes (Reitit)>

Laite näyttää portaalin tallennetut ja sen kanssa synkronoidut reitit.

n8 Näyttöpainike <POI>

Kun valitset tämän näyttöpainikkeen, löydät lähiympäristön yleisesti kiinnostavia kohteita, kuten ravintoloita tai ostoskeskuksia. Tulokset näytetään luettelona.



Kosketa symbolia nähdäkseksi tulokset kartalla.

n9 Näyttöpainike <Map Settings (Kartta-asetukset)>

Kun valitset tämän näyttöpainikkeen, voit muuttaa karttojen esitystapaa tai hallinnoida karttoja.

Toiminto **<Map Color Style (Kartan värityyli)>** on kohdassa **<Map Settings (Kartta-asetukset)>**.

- **<Auto (Autom.)>**: karttanäyttöä säädetään automaattisesti kirkkausanturin kautta.
- **<Day Mode (Päivätila)>**: karttanäyttö on aina kirkas.
- **<Night Mode (Yöttila)>**: karttanäyttö on aina tumma.
- **<As Background (Taustalla)>**: karttanäyttö muuttuu valitun väriskeeman mukaan.

n10 <Recent Destinations (Viimeisimmät ajokohteet)>

Tässä ilmoitetaan viimeksi ajatut reitit ja paikkakunnat.

a) Laite ottaa tiedot sovelluksesta ja portaalista ja näyttää ne.

Jos olet syöttänyt ajokohteen, laite näyttää ensiksi nopeimman reitin (**<Fast (Nopea)>**). Lisäksi voit valita myös kauneimman reitin (**<Scenic (Kaunis)>**) tai MTB-reitin (**<MTB>**). Vaihtoehtoisesti voit antaa laitteen ohjata sinut kotiin (mikäli olet tallentanut kotiosoitteesi portaaliin), valita jonkin viimeisimmistä ajokohteista tai käyttää tallennettuja paikkakuntia ja reittejä.

Akun jäljellä oleva toimintamatka lasketaan ja näytetään topografiset olosuhteet huomioiden. Topografian huomioivan toimintasäteen laskenta tehdään maks. 100 km matkalle.

Jos olet tuonut tai laatinut GPX-reittejä online-portaalin kautta, nämä välitetään Nyoniin Bluetooth®- tai WLAN-yhteydellä. Voit käynnistää nämä reitit

tarpeen mukaan. Jos olet reitin lähellä, voit antaa laitteen ohjata sinut lähtöpisteeseen tai voit käynnistää navigoinnin suoraan reittiä pitkin.

Alle 0 °C lämpötiloissa on todennäköistä, että korkeudenmittauksessa ilmenee normaalia suurempia poikkeamia.

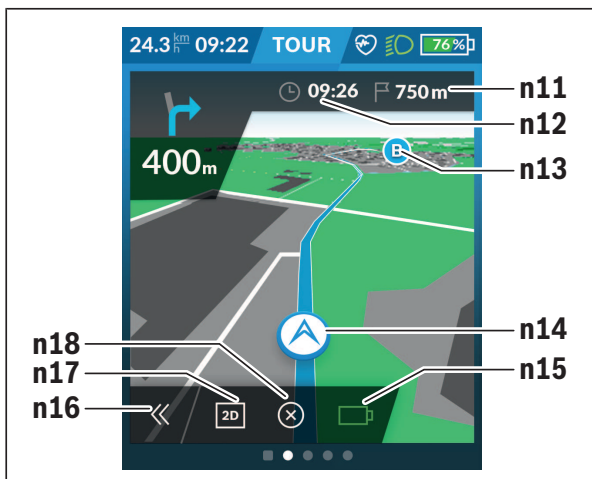

Aktivoitu navigointi

Seuraavassa kuvassa on esimerkki aktivoituneesta navigoinnista ja esitettyjen symbolien selitykset.



- n11** Etäisyys kohteeseen
- n12** Saapumisaika
- n13** Ajokohde
- n14** Nykyinen sijainti
- n15** Akun toimintamatkan ilmaisin
- n16** Paneelin avaaminen ja sulkeminen (takaisin hakutoimintoon)
- n17** Vaihto 2D- ja 3D-esitystavan välillä
- n18** Aktivoidun navigoinnin lopettaminen

Myös seuraavat toiminnot ovat käytettävissä:

-  Näkymän keskittäminen (näkyv vain, jos karttaa on siirretty tai zoomattu)
-  Reittipisteiden ohittaminen (näkyv vain, jos reitti on suunniteltu reittipisteillä verkkoportaalissa)

<AutoZoom 2D>



Zoomaustoiminto **<AutoZoom 2D>** on kohdassa **<Map Settings (Kartta-asetukset)>**. Karttakuva mukautuu optimaalisesti nopeuden mukaan.

<Rerouting (Uudelleenreititys)>

Jos haluat seurata tarkasti määriteltyä reittiä tai aiemmin suunniteltua GPX-reittiä (esim. metsäpoluilla), voit deaktivoida reitin uudelleenlaskennan. Toiminnon aktivoinnin tai deaktivoinnin voi tehdä valikkokohtaan **<Rerouting (Uudelleenreititys)>** kautta valikossa **<Map Settings (Kartta-asetukset)>**.

Toimintasäteen näyttö

Kun olet käynnistänyt navigoinnin, sinulle näytetään, riittääkö akun nykyinen latausaste määränpäähän asti. Toimintamatkan ilmaisimen **n15** väri ja ulkonäkö muuttuu sen mukaan, mikä on eBike-akun laskettu latausaste määränpäässä. Seuraava taulukko antaa yleiskuvan mahdollisista näytöistä, jotka liittyvät eBike-akun latausasteeseen.

Ulkonäkö	Väri	eBike-akun laskettu latausaste määränpäässä
	Vihreä	> 30 %
	Oranssi	15–30 %
	Punainen	0–15 %

<Trip Analysis (Ajomatkan analyysi)>

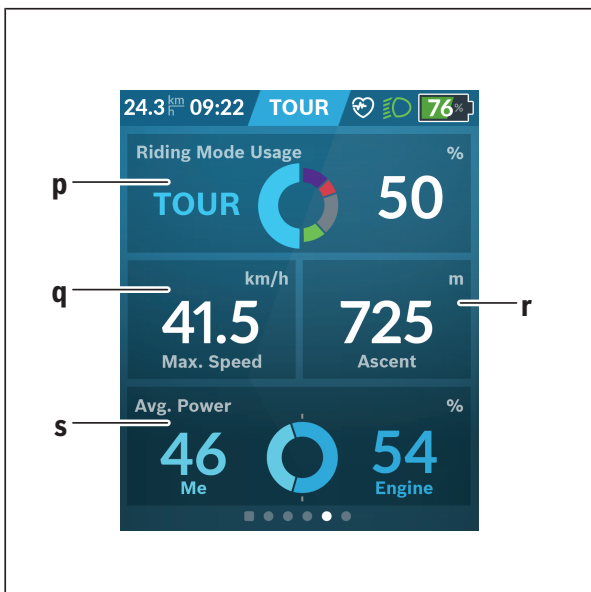
**p** <Riding Mode Usage (Ajomoodien käyttö)>

Erilaisten ajomoodien käytön näyttö

q <Max. Speed (Suurin nopeus)>

Maksiminopeuden näyttö

r <Ascent (Nousu)>

Nousuasteen näyttö

s <Avg. Power (Keskimääräinen teho)>

Oman poljentatehon ja moottorin tehostuksen keskinäisen suhteen näyttö

<Savings (Säästöt)>

Tässä voit verrata säästöjä autolla ajamiseen verrattuna.

Koskettamalla ruutua näkymää voi vaihtaa rahallisen säästön ja CO₂-päästöjen vähennyksen välillä. Ajomatkan kaikki arvot kumuloidaan. Nykyisen viikon ja edellisen viikon arvot kumuloidaan ja näytetään. Kun palautat matkatiedot alkutilaan, arvot nollaan. Asetuksia voi säätää yksilöllisesti asetusvalikon kautta.

Omien näkymien luominen

Kun haluat liittää esimääritettyjä näkymiä tai luoda uusia näkymiä, siirry tilanäkymään ja valitse näyttöpainike **<Screens (Näkymät)> s9**. Alarivillä näet 4 kuvaketta säädön tekemiseen.

Valinnaisesti voi käynnistää toiminnon myös valikon **<Settings (Asetukset)>** → **<Screens (Näkymät)>** kautta.

Käytettävissäsi ovat seuraavat vaihtoehdot:

- Näkymien siirtäminen
- Uusien näkymien luominen
- Näkymien poistaminen
- Esimääritettyjen näkymien lisääminen

Kun luot omia näkymiä, voit halutessasi lisätä kuvakkeet **<Speed (Nopeus)>**, **<Cadence (Poljentataajuus)>** ja **<My Power (Oma poljentateho)>** integroidun kuntoilumotivaattorin kanssa.

Kun kuntoilumotivaattorin osoitin on vasemmalla, tausta muuttuu oranssiksi. Oma poljentatehosi on alle keskiarvon.

Kun kuntoilumotivaattorin osoitin on oikealla tai keskellä, tausta muuttuu vihreäksi. Tämä tarkoittaa, että oma poljentatehosi on vähintään keskimääräisellä tasolla.

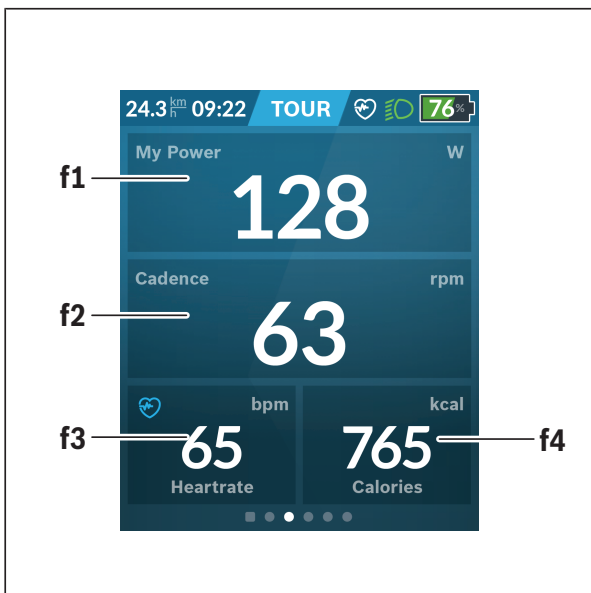
<Fitness (Kuntoilu)> (esimääritetty näkymä)

- f1 <My Power (Oma poljentateho)>**
Oman poljentatehon näyttö
- f2 <Cadence (Poljentataajuus)>**
Poljentataajuuden näyttö
- f3 <Heart Rate (Syke)>**
Sykenäyttö
- f4 <Calories (Kalorit)>**
Kulutetun kilokalorimäärän näyttö

Tavoitteiden määrittäminen

Tässä voit määrittää ja seurata viikoittaisia ja kuukausittaisia tavoitteitasi. Koskettamalla ruutua **<Goals (Tavoitteet)>** voit vaihtaa viikoittaisten tavoitteiden, kuukausittaisten tavoitteiden ja vuosittaisen yleiskatsauksen välillä.

Seuraavat tavoitteet voi määrittellä yksilöllisesti:

- **<Calories (Kalorit)>**
- **<Distance (Etäisyys)>**
- **<Ascent (Nousu)>**
- **<Riding Time (Ajoaika)>**

<eMTB (eMTB-näkymä)> (esimääritetty näkymä)

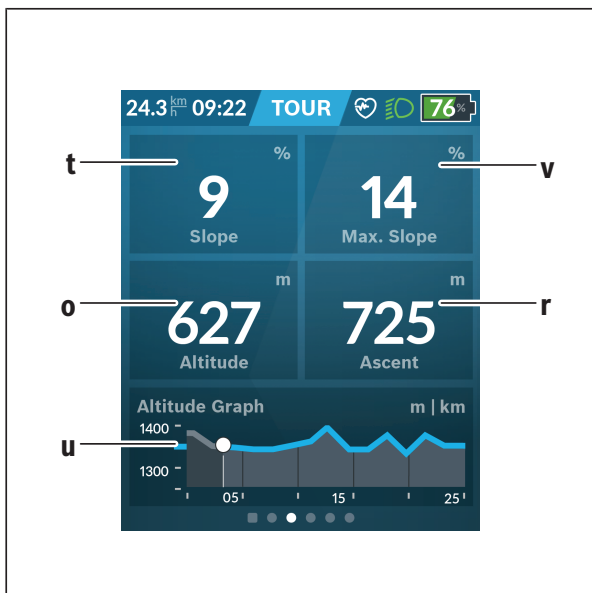

t **<Slope (Nousu)>**
Nousuasteen näyttö

- o** <Altitude (Korkeus)>
Korkeuden näyttö (merentason yläpuolella)
- u** <Altitude Graph (Korkeusprofiili)>
Korkeusprofiilin näyttö
- v** <Max. Slope (Maksiminousu)>
Maksiminousun näyttö
- r** <Ascent (Nousu)>
Nousuasteen näyttö

<Basic (Perustaso)> (esimääritetty näkymä)



- i** <Trip Distance (Ajettu matka)>
Ajetun matkan näyttö

- m** **<Trip Time (Ajoaika)>**
Ajomatkan keston näyttö
- a** **<Avg. Speed (Keskinopeus)>**
Keskinopeuden näyttö

<Quick Menu (Pikavalikko)>

Pikavalikossa näytetään tietyt asetukset, joita voi säätää myös pyöräilyn aikana.

Pikavalikkoon pääsee valintapainikkeen **(11)** avulla. Painikkeilla **< (14)** ja **> (10)** voit vaihtaa alivalikosta toiseen. Alivalikkokohtien valinta tehdään painikkeilla **+ (15)** ja **- (12)**.

<Status Screen (Tilanäkymä)> -näkymän kautta ei voi siirtyä **<Quick Menu (Pikavalikko)>** -valikkoon.

<Quick Menu (Pikavalikko)> -valikon kautta pääset seuraaviin alivalikoihin:

- **<Trip Data (Ajotiedot)>**
Tämän alivalikon kautta voit nollata kaikki tiedot, joka koskevat tähän asti ajamaasi matkaa.
- **<Select Destination (Valitse ajokohde)>**
Tämän alivalikon kautta voi tallentaa nykyisen sijainnin, ajaa takaisin muistissa olevaan kohteeseen tai antaa laitteen ohjata sinut kotiin.
- **<Map Zoom (Kartan zoomaus)>**
Tämän alivalikon kautta voit suurentaa tai pienentää karttakuvaa.
- **<Brightness (Kirkkaus)>**
Tämän alivalikon kautta voit valita erilaisia kirkkausportaita: 25 % | 50 % | 75 % | 100 % | Autom.
- **<Design (Värikaavio)>**
Tämän alivalikon kautta voit valita vaalean tai tumman taustan.
- **<eShift>** (valinnainen)
Tämän alivalikon kautta voit säätää poljentataajuuden.
- **<Custom Riding Modes (Yksilölliset ajomoodit)>** (Premium-toiminto, voidaan tilata App Storen tai Google Play Storen kautta)
Tämän alivalikon kautta voit valita yksilöllisiä ajomoodeja.
- **<Quick Menu (Pikavalikko)>**
Tämän alivalikon kautta voit poistua **<Quick Menu (Pikavalikko)>** -valikosta.

Vikakoodin näyttö

eBike-järjestelmän osia valvotaan jatkuvasti automaattisesti. Jos järjestelmässä havaitaan vika, vastaava vikakoodi tulee ajotietokoneen näyttöön.

Vian laadusta riippuen moottori kytkeytyy tarvittaessa automaattisesti pois päältä. Matkan jatkaminen ilman moottorilla tapahtuvaa tehostusta on kuitenkin aina mahdollista. eBike kannattaa tarkastaa ennen seuraavaa ajomatkaa.

► Anna kaikki korjaustyöt vain valtuutetun polkupyöräkaupiaan tehtäväksi.

Koodi	Syy	Korjaustoimenpide
410	Ajotietokoneen yksi tai useampi painike on jumissa.	Tarkasta jumiutuneiden painikkeiden varalta (esim. painikkeisiin tarttunut lika). Puhdista painikkeet tarvittaessa.
414	Käyttöyksikön liitäntäongelma	Tarkistuta liitokset ja kytkennät
418	Käyttöyksikön yksi tai useampi painike on jumissa.	Tarkasta jumiutuneiden painikkeiden varalta (esim. painikkeisiin tarttunut lika). Puhdista painikkeet tarvittaessa.
419	Konfigurointivirhe	Käynnistä järjestelmä uudelleen. Mikäli ongelma ei poistu, ota yhteys Boschin eBike-jälleenmyyjään.
422	Moottoriyksikön liitäntäongelma	Tarkistuta liitokset ja kytkennät
423	eBike-akun liitäntäongelma	Tarkistuta liitokset ja kytkennät
424	Osien keskinäinen tietoliikennevirhe	Tarkistuta liitokset ja kytkennät
426	Sisäinen ajanylitysvirhe	Käynnistä järjestelmä uudelleen. Mikäli ongelma ei poistu, ota yhteys Boschin eBike-jälleenmyyjään. Tässä virhetilassa ei voi näyttää tai säätää renkaan vierintäkehää perusasetusvalikossa.

Koodi	Syy	Korjaustoimenpide
430	Ajotietokoneen sisäinen akku on tyhjä (ei mallissa BUI350)	Lataa ajotietokone (pidikkeessä tai USB-liitännän välityksellä)
431	Ohjelmiston versiovirhe	Käynnistä järjestelmä uudelleen. Mikäli ongelma ei poistu, ota yhteys Boschin eBike-jälleenmyyjään.
440	Moottoriyksikön sisäinen vika	Käynnistä järjestelmä uudelleen. Mikäli ongelma ei poistu, ota yhteys Boschin eBike-jälleenmyyjään.
450	Sisäinen ohjelmistovirhe	Käynnistä järjestelmä uudelleen. Mikäli ongelma ei poistu, ota yhteys Boschin eBike-jälleenmyyjään.
460	Vika USB-liitännässä	Irrota johto ajotietokoneen USB-liitännästä. Mikäli ongelma ei poistu, ota yhteys Boschin eBike-jälleenmyyjään.
490	Ajotietokoneen sisäinen vika	Tarkastuta ajotietokone
500	Moottoriyksikön sisäinen vika	Käynnistä järjestelmä uudelleen. Mikäli ongelma ei poistu, ota yhteys Boschin eBike-jälleenmyyjään.
502	Vika polkupyörän valoissa	Tarkasta valot ja niihin kuuluva johdotus. Käynnistä järjestelmä uudelleen. Mikäli ongelma ei poistu, ota yhteys Boschin eBike-jälleenmyyjään.
503	Nopeusanturin vika	Käynnistä järjestelmä uudelleen. Mikäli ongelma ei poistu, ota yhteys Boschin eBike-jälleenmyyjään.
504	Tunnistettu nopeussignaalia koskeva manipulointi.	Tarkasta ja tarvittaessa säädä pinnamagneetin asento. Tarkasta manipuloinnin (virityksen) varalta. Moottorin tehostusta vähennetään.
510	Sisäinen anturivirhe	Käynnistä järjestelmä uudelleen. Mikäli ongelma ei poistu, ota yhteys Boschin eBike-jälleenmyyjään.

Koodi	Syy	Korjaustoimenpide
511	Moottoriyksikön sisäinen vika	Käynnistä järjestelmä uudelleen. Mikäli ongelma ei poistu, ota yhteys Boschin eBike-jälleenmyyjään.
530	Akkuvika	Kytke eBike pois päältä, irrota eBike-akku ja asenna eBike-akku uudelleen paikalleen. Käynnistä järjestelmä uudelleen. Mikäli ongelma ei poistu, ota yhteys Boschin eBike-jälleenmyyjään.
531	Konfigurointivirhe	Käynnistä järjestelmä uudelleen. Mikäli ongelma ei poistu, ota yhteys Boschin eBike-jälleenmyyjään.
540	Lämpötilavirhe	eBike-pyörän lämpötila on sallittujen rajojen ulkopuolella. Kytke eBike-järjestelmä pois päältä, jotta moottoriyksikkö saa jäähtyä tai lämmitä sallittuun lämpötilaan. Käynnistä järjestelmä uudelleen. Mikäli ongelma ei poistu, ota yhteys Boschin eBike-jälleenmyyjään.
550	Kielletty virrankuluttaja tunnistettu.	Poista virrankuluttaja. Käynnistä järjestelmä uudelleen. Mikäli ongelma ei poistu, ota yhteys Boschin eBike-jälleenmyyjään.
580	Ohjelmiston versiovirhe	Käynnistä järjestelmä uudelleen. Mikäli ongelma ei poistu, ota yhteys Boschin eBike-jälleenmyyjään.
591	Todennusvirhe	Kytke eBike-järjestelmä pois päältä. Irrota akku ja asenna se jälleen paikalleen. Käynnistä järjestelmä uudelleen. Mikäli ongelma ei poistu, ota yhteys Boschin eBike-jälleenmyyjään.
592	Yhteensopimaton osa	Asenna yhteensopiva näyttö. Mikäli ongelma ei poistu, ota yhteys Boschin eBike-jälleenmyyjään.

Koodi	Syy	Korjaustoimenpide
593	Konfigurointivirhe	Käynnistä järjestelmä uudelleen. Mikäli ongelma ei poistu, ota yhteys Boschin eBike-jälleenmyyjään.
595, 596	Tietoliikennevirhe	Tarkasta vaihteiston johdotus ja käynnistä järjestelmä uudelleen. Mikäli ongelma ei poistu, ota yhteys Boschin eBike-jälleenmyyjään.
602	Sisäinen akkuvika	Käynnistä järjestelmä uudelleen. Mikäli ongelma ei poistu, ota yhteys Boschin eBike-jälleenmyyjään.
603	Sisäinen akkuvika	Käynnistä järjestelmä uudelleen. Mikäli ongelma ei poistu, ota yhteys Boschin eBike-jälleenmyyjään.
605	Akun lämpötilavirhe	Akun lämpötila on sallittujen rajojen ulkopuolella. Kytke eBike-järjestelmä pois päältä, jotta akku saa jäähtyä tai lämmitä sallittuun lämpötilaan. Käynnistä järjestelmä uudelleen. Mikäli ongelma ei poistu, ota yhteys Boschin eBike-jälleenmyyjään.
606	Ulkoinen akkuvika	Tarkasta johdotus. Käynnistä järjestelmä uudelleen. Mikäli ongelma ei poistu, ota yhteys Boschin eBike-jälleenmyyjään.
610	Akun jännitevirhe	Käynnistä järjestelmä uudelleen. Mikäli ongelma ei poistu, ota yhteys Boschin eBike-jälleenmyyjään.
620	Latauslaitteen vika	Vaihda latauslaite. Ota yhteys Boschin eBike-jälleenmyyjään.
640	Sisäinen akkuvika	Käynnistä järjestelmä uudelleen. Mikäli ongelma ei poistu, ota yhteys Boschin eBike-jälleenmyyjään.
655	Akun moninkertainen vika	Kytke eBike-järjestelmä pois päältä. Irrota akku ja asenna se jälleen paikal-

Koodi	Syy	Korjaustoimenpide
		leen. Käynnistä järjestelmä uudelleen. Mikäli ongelma ei poistu, ota yhteys Boschin eBike-jälleenmyyjään.
656	Ohjelmiston versiovirhe	Ota yhteys Boschin eBike-jälleenmyyjään ohjelmistopäivityksen tekemiseksi.
7xx	Toisen valmistajan komponentin vika	Noudata kyseisen komponentin valmistajan toimittamien käyttöohjeita.
800	Sisäinen ABS-virhe	Ota yhteys Boschin eBike-jälleenmyyjään.
810	Epäuskottavia signaaleita pyörän nopeusanturista	Ota yhteys Boschin eBike-jälleenmyyjään.
820	Vika pyörän etumaiseen nopeusanturiin johtavassa sähköjohdossa	Ota yhteys Boschin eBike-jälleenmyyjään.
821 ... 826	Epäuskottavia signaaleita pyörän etumaisesta nopeusanturista Mahd. puuttuva, viallinen tai väärin asennettu anturilevy; etupyörän ja takapyörän rengashalkaisijat poikkeavat huomattavasti toisistaan; äärimäinen ajotilanne, esim. ajaminen takapyörän varassa	Käynnistä järjestelmä uudelleen ja tee vähintään 2 minuuttia kestävä koeajo. ABS-merkkivalon tulee sammua. Mikäli ongelma ei poistu, ota yhteys Boschin eBike-jälleenmyyjään.
830	Vika pyörän taampaan nopeusanturiin johtavassa sähköjohdossa	Ota yhteys Boschin eBike-jälleenmyyjään.
831 833 ... 835	Epäuskottavia signaaleita pyörän taemmasta nopeusanturista	Käynnistä järjestelmä uudelleen ja tee vähintään 2 minuuttia kestävä koeajo. ABS-merkkivalon tulee sammua. Mikäli

Koodi	Syy	Korjaustoimenpide
	Mahd. puuttuva, viallinen tai väärin asennettu anturilevy; etupyörän ja takapyörän rengashalkaisijat poikkeavat huomattavasti toisistaan; äärimäinen ajotilanne, esim. ajaminen takapyörän varassa	ongelma ei poistu, ota yhteys Boschin eBike-jälleenmyyjään.
840	Sisäinen ABS-virhe	Ota yhteys Boschin eBike-jälleenmyyjään.
850	Sisäinen ABS-virhe	Ota yhteys Boschin eBike-jälleenmyyjään.
860, 861	Virtalähteen vika	Käynnistä järjestelmä uudelleen. Mikäli ongelma ei poistu, ota yhteys Boschin eBike-jälleenmyyjään.
870, 871 880 883 ... 885	Tietoliikennevirhe	Käynnistä järjestelmä uudelleen. Mikäli ongelma ei poistu, ota yhteys Boschin eBike-jälleenmyyjään.
889	Sisäinen ABS-virhe	Ota yhteys Boschin eBike-jälleenmyyjään.
890	ABS-merkkivalo on viallinen tai puuttuu, ABS on mahdollisesti epäkunnossa.	Ota yhteys Boschin eBike-jälleenmyyjään.
Ei näyttöä	Ajotietokoneen sisäinen vika	Käynnistä eBike-järjestelmä uudelleen niin, että sammutat järjestelmän ja kytket sen taas päälle.

Bosch eBike Connect -älypuhelinsovelluksen näytöt ja asetukset

Älypuhelin ei kuulu vakiovarustukseen. Älypuhelimien kanssa rekisteröintiin tarvittavat Internet-yhteyden, jonka käytöstä voi syntyä kustannuksia palveluntarjoajastasi riippuen. Myös tietojen synkronointi älypuhelimien ja online-portaalin välillä edellyttää Internet-yhteyttä.

Huomautus: kaikki seuraavien sivujen käyttöliittymäkuvat ja -tekstit vastaavat ohjelmiston julkaisuhetkeä. Koska ohjelmistoon saatetaan tehdä ajan myötä päivityksiä, käyttöliittymän asetukset ja/tai tekstit saattavat vaihdella. Seuraava eBike Connect -sovelluksen kuvaus koskee ajotietokoneita Kiox (BUI330) ja Nyon (BUI27x ja BUI350).

Bosch eBike Connect -sovelluksen aktivointi

Tarvitset älypuhelimien ja **Bosch eBike Connect** -sovelluksen, jotta voit käyttää kaikkia eBike-Connect-toimintoja.

Suurita aktivointi seuraavalla tavalla:

1. Avaa Google Play Store (Android) tai App Store (iOS) älypuhelimessasi.
2. Etsi **Bosch eBike Connect**.
3. Asenna **Bosch eBike Connect** -sovellus ja avaa se.
4. Rekisteröidy seuraavan kohdan ohjeiden mukaisesti.

Mikäli olet jo rekisteröitynyt online-portaalissa (www.ebike-connect.com), voit kirjautua sisään myös suoraan kirjautumistiedoillasi.

Rekisteröinti älypuhelimien kautta

- Käynnistä **Bosch eBike Connect** -sovellus.
- Valitse **<Rekisteröidy>**.
- Lue ja hyväksy yleiset kauppaehdot ja tietosuojaseloste.
- Vahvistuksen jälkeen saat ilmoittamaasi sähköpostiosoitteeseen sähköpostiviestin, joka sisältää sopimusmääräykset.
- Aktivoi käyttäjätili painamalla sähköpostiviestissä olevaa näyttönäppäintä.

Kun **Bosch eBike Connect** -sovellus on aktivoitu ja *Bluetooth*[®]-yhteys on muodostettu ajotietokoneeseen, tiedot synkronoidaan automaattisesti ajotietokoneen ja älypuhelimien välillä.

Bosch eBike Connectin päävalikko

Symboli	Valikkokohta	Toiminta
	<Syöte>	Tässä valikkokohdassa on yleiskatsaus, joka ilmoittaa viimeisimmän kuukauden aikana ajamasi kilometrimäärän, parhaillaan ajettavan matkan ja ajankohtaiset viestit.
	<Aktiviteetit>	Tässä valikkokohdassa näytetään ajamasi reitit.
	<Kartta>	Tämän valikkokohdan kautta voit suunnitella reittejä. Tallennetut reitit synkronoidaan automaattisesti sovelluksen ja ajotietokoneen (ei mallissa BUI330) välillä.
	<Oma eBike>	Tämän valikkokohdan kautta voi valita ajotietokoneen ja säätää eBike-asetuksia.
	<Lisää>	Tämän näyttönäppäimen avulla voit avata näyttöön muita valikkokohtia.
	<Kauppa>	Tämän valikkokohdan kautta voit ostaa Premium-toimintoja, jotka sopivat tuotteeseesi.
	<Asetukset>	Tässä valikkokohdassa voit tarkastella ja muokata henkilötietojasi sekä tietosuoja- ja sovellusasetuksia, ja ladata karttoja sovelluksen offline-käyttöön.
	<Ohje>	Tässä valikkokohdassa ovat <FAQs (Usein esitettyjä kysymyksiä)> -tiedot, eli vastaukset usein esitettyihin kysymyksiin.
	<Järjestelmän tilasivu>	Tässä valikkokohdassa on linkki, joka johdattaa sovellusten ja portaalien tilakatsaukseen.
	<Julkaisutiedot>	Tässä valikkokohdassa ovat valmistajan yhteystiedot.
	<Käyttöehdot>	Tässä valikkokohdassa ovat yleiset kauppaehdot.

Symboli	Valikkokohta	Toiminta
	<Tietosuojaikäytäntö>	Tämän valikkokohdan kautta saat tietoa tietosuojaehdoista.
	<Palvelukuvaus>	Tässä valikkokohdassa on erilaisten palveluiden kuvaukset.
	<Tietoja>	Tässä valikkokohdassa on ilmoitettu muun muassa sovellusversio, sopimuskumppanit, kehittäjät ja lisenssitiedot.

Valikkokohta <Aktiviteetit>

Valikkokohdassa **<Aktiviteetit>** näet ajettut reitit, joita ei ole suunniteltu aikaisemmin verkkoportaalissa (esim. Komootin kautta).

Synkronoinnin jälkeen ajotapahtumat näytetään portaalin kartalla. Synkronoinnin tila ilmoitetaan ajotietokoneessa.

Kun valitset tietyn ajomatkan, sinulle näytetään reitin pituuden, ajoajan ja keskinopeuden ohella myös ajamasi reitti kartalla. Lisäksi käytettävissä on kolme ajotilastotietoja sisältävää lisäsivua.

Valikkokohta <Kartta>

Tässä näytetty kartta on tarkoitettu sijainnin katsomiseen ja määränpään syöttämiseen – se ei tarjoa kuitenkaan navigointimahdollisuutta, kuten esimerkiksi Google-navigointi.

Kun valitset tämän valikkokohdan, nykyinen sijaintisi näytetään älypuheliimen GPS-toiminnon kautta.

Voit valita tallennettuja sijainteja hakutoiminnon kautta. Kohteen voi syöttää myös klikkaamalla karttaa.

Syötettyäsi kohteen sinulle tarjotaan korkeusprofiilin näytön alla kolme erilaista reittiä (**<Nopea>**, **<Kauniit maisemat>** ja **<Retkipyörä>**).

- Reitti **<Nopea>** näyttää nopeimman, jyrkkiä ylämäkiä välttävän reitin sijaintipaikastasi valittuun kohteeseen.
- Reitti **<Kauniit maisemat>** näyttää maisemallisesti kauneimman, päällykenneväyliä välttävän reitin sijaintipaikastasi valittuun kohteeseen.
- Reitti **<Retkipyörä>** ohjaa mahdollisuuksien mukaan päällystämättömille teille ja tarjoaa optimaalisen reitin maastopyörille (ei eBike-pyörille, joiden nopeus on maks. 45 km/h).

Huomautus: lyhyillä matkoilla erilaiset reitit **<Nopea>**, **<Kauniit maisemat>** ja **<Retkipyörä>** saattavat olla identtisiä.

Jos käytät **Nyonia**, suunniteltu reitti siirretään automaattisesti **Nyoniin** heti kun sovelluksen ja Nyonin välinen yhteys on muodostettu.

Kun käytät **Kioxia**, siirrä suunniteltu reitti painamalla reitin käynnistyspainiketta ja luettuasi turvallisuushuomautuksen vahvista valinta painamalla OK-painiketta.

Reittisuunnittelun ohella löydät hakutoiminnolla aiemmin tallentamasi kohteet ja reitit.

Tallennettujen reittien kohdassa käytettävissäsi ovat myös Komoot-sovelluksella suunnitellut reitit, jos olet aiemmin muodostanut yhteyden Komootiin.

Voit antaa laitteen ohjata sinut kotiin tai työpaikkaan myös nykyisestä sijainnista.

Valikkokohta <Oma eBike>

Sovelluksen ensiasennuksessa tämän valikkokohdan kautta muodostetaan sovelluksen ja ajotietokoneen välinen yhteys.

Valitse sitä varten **<Lisää uusi eBike-laite>** ja noudata ohjeita.

Onnistuneen parikytkennän jälkeen näytössä ilmoitetaan tällä hetkellä yhdistetty ajotietokone sekä siihen kuuluvat eBike-komponentit.

Näyttö ilmoittaa sellaiset eBike-pyörät, joilla on ollut yhteys Kioxin tai Nyonin kanssa.

Jos ajotietokone on ollut asennettuna jo vähintään kahdessa eri eBike-pyörässä, ne näytetään tässä ja ne ovat valittavissa. Muuten ei voi tehdä mitään valintaa. Verkkoportaalisissa on mahdollista muuttaa jokaisen eBiken nimeä tai poistaa eBike valintalistasta.

Valikkokohta <Kauppa>

Jos käytät **Nyon (BUI350)**-ajotietokonetta, voit laajentaa valikkokohdan **<Kauppa>** kautta ajotietokoneen toimintovalikoimaa Premium-toiminnoilla.

Lock

Kun olet asentanut ja aktivoinut Lock-toiminnon, eBike-moottoriyksikön tehostus deaktivoidaan, kun irrotat ajotietokoneen. Moottoriyksikön aktivointi on mahdollista vain eBike-pyörään kuuluvalla ajotietokoneella (katso "Lock (Premium-toiminto)", Sivut Suomi – 23).

<Omat ajotilat>

Tällä laajennuksella voidaan konfiguroida neljä erilaista ajomoodia. Tämä tarkoittaa, että voit asettaa jokaisen neljän ajomoodin neljässä pisteessä nopeuskohtaisen moottorin tehotuen tason.

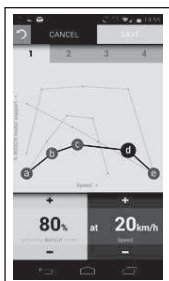

Voit vapaasti muodostaa neljä erilaista ajomoodia.

Asetusta varten käytettävissäsi on viisi määritettävää **kontrollipistettä** tai tasoa. Keskimmäisille kolmelle pisteelle voidaan vapaasti valita haluttu tehotuki tiettyä nopeutta varten. Vasemmassa ulommassa pisteessä voi muuttaa vain tehotukea (nopeus on kiinteästi 0 km/h). Oikeassa ulommassa pisteessä voi muuttaa vain huippunopeutta (tehotuki on kiinteästi 0 %). Tällöin vaakasuoralle x-akselille on merkittävä nopeus ja pystysuoralle y-akselille tehotuki prosentteina. Tallenna ajomoodi, kun olet tyytyväinen määrityksiin. Tämän jälkeen ajomoodi siirretään kytketyn *Bluetooth*[®]-yhteyden kautta automaattisesti Nyoniin.

Online-portaalin näytöt ja asetukset

Huomautus: kaikki seuraavien sivujen käyttöliittymäkuvat ja -tekstit vastaavat ohjelmiston julkaisuhetkeä. Koska ohjelmistoon saatetaan tehdä ajan myötä päivityksiä, käyttöliittymän asetukset ja/tai tekstit saattavat vaihdella. Seuraava online-portaalin kuvaus koskee **Kioxia** ja **Nyonia**.

Online-rekisteröinti

Online-rekisteröintiin tarvitaan Internet-pääsy.

- Avaa selaimella online-portaali **Bosch eBike Connect** verkko-osoitteesta www.ebike-connect.com.
- Lue ja hyväksy yleiset kauppaehdot ja tietosuojaseloste.
- Noudata ohjeita ja suorita kirjautuminen loppuun.

Kun olet rekisteröinyt portaaliin, voit siitä lähtien kirjautua sisään sähköpostiviestin ja salasanan avulla. Vaihtoehtoisesti voit kirjautua sisään myös kohdan **Facebook login** kautta. **Facebook login** -kirjautumiseen tarvitaan voimassa oleva Facebook-profiili. Online-portaalin kirjautumistiedot vastaavat **Bosch eBike Connect** -älypuhelinsovelluksen kirjautumistietoja.

Online-portaalin päävalikko

Valikkokohta	Toiminta
<Ohjaustaulu>	Tässä valikkokohdassa näytetään viimeisimmät ajo- matkasi, tilastotiedot, uutuudet ja vihjeet.
<Reittisuunnittelu>	Tämän valikkokohdan kautta voit suunnitella uusia reittejä.
<Aktiviteetit>	Tässä valikkokohdassa näytetään ajamasi reitit.
<Oma eBike>	Tässä valikkokohdassa voit hallinnoida eBike-kom- ponentteja ja laatia käyttäjäkohtaisia näkymiä.
<Ohje>	Tästä valikosta löydät usein kysytyt kysymykset, yh- teystiedot ja muita tietoja.
	Tässä valikkokohdassa voit hallinnoida profiiliasi.

Valikkokohta <Reittisuunnittelu>

Valikkokohta <Reittisuunnittelu> koostuu seuraavista alivalikoista:

- <Muodosta reitti>
- <Tutki>
- <Omat reitit>
- <Tuo GPX-reittiseuranta>

<Muodosta reitti>





Voit suunnitella uuden reitin syöttämällä aloituskohdan ja määränpään. Tarvittaessa voit lisätä mukaan välietappeja osoitteiden syötön avulla.

Voit syöttää osoitteita tai desimaalimuotoisia koordinaatteja aloituskohdaksi, määränpääksi tai välietapiksi. Vaihtoehtoisesti voit valita haluamasi sijaintikohdan viime kohteiden listasta, tallennetuista paikkakunnista tai mielenkiintoisista kohteista.

Kartassa voit lisätä välietappeja vetämällä reitistä osoittimen haluamaasi kohtaan. Klikkaamalla oikeanpuoleista painiketta voit lisätä uuden välietapin tai poistaa ennestään olevat kohdat. Voit siirtää kartalla aloituskohtaa, määränpäättä ja välietappeja.

Verkoportaalissa suunnitellut reittipisteet näkyvät Nyonissa. Edessä olevia reittipisteitä voi ohittaa. Saavuttaessasi tai ohittaessasi reittipisteitä saat viestin. Reittipisteitä ei ole mahdollista suunnitella suoraan Nyonilla.

Reittityypin osoittamiseen käytetään seuraavia symboleja:

Symboli	Selitys
	<Planned route without waypoints (Suunniteltu reitti ilman reittipisteitä)>
	<Planned route with waypoints (Suunniteltu reitti reittipisteineen)>
 GPX	<GPX with active guidance (incl. turn-by-turn advices) (GPX aktiivisella opastuksella (ml. kääntymisohjeilla))>
 GPX	<GPX without active guidance (no turn-by-turn advices) (GPX ilman aktiivista opastusta (ei kääntymisohjeita))>

Voit valita kolmen erilaisen reitin (<Nopea>, <Kauniit maisemat> ja <MTB>) välillä.

- Reitti <Nopea> näyttää nopeimman, jyrkkiä ylämäkiä välttävän reitin sijaintipaikastasi valittuun kohteeseen.
- Reitti <Kauniit maisemat> näyttää maisemallisesti kauneimman, päällykenneväyliä välttävän reitin sijaintipaikastasi valittuun kohteeseen.
- Reitti <MTB> ohjaa mahdollisuuksien mukaan päällystämättömille teille ja tarjoaa optimaalisen reitin maastopyörille (ei eBike-pyörille, joiden nopeus on maks. 45 km/h).

Lyhyillä matkoilla erilaiset reitit <Nopea>, <Kauniit maisemat> ja <MTB> saattavat olla identtisiä.

Parhaillaan valittuna oleva reitti näkyy kartalla. Lisäksi näet valitun reitin ylä- ja alamäet, etäisyyden ja arvioidun ajoajan.

Kun olet suunnitellut haluamasi reitin, tallenna se painamalla painiketta <Tallenna>.

Tallennetut reitit ja paikkakunnat synkronoidaan tallennuksen jälkeen eBike Connect -sovelluksen kanssa.

Lisäksi voit suunnitella reitin kiertomatkaksi (<Suunnittele ympyräreitti-nä>).

Jos sinulla on S-Pedelec, verkkoportaali tarjoaa vain sellaisia reittejä, jotka soveltuvat tälle eBike-tyypille.

Jos olet liittänyt tiliin normaalin Pedelec:n ja lisäksi S-Pedelec:n, voit vaihtaa reitin suunnittelussa näiden kahden eBike-tyyppin välillä.

Jos käytät **Nyonia**, suunniteltu reitti siirretään automaattisesti **Nyoniin** heti kun sovelluksen ja Nyonin välinen yhteys on muodostettu.

<Tutki>

Valikkokohdassa <Tutki> "Outdooractive"-yhteistyökumppanimme tarjoaa retkiehtotuksia lähiympäristöön.

Voit valita yhden tai useamman pyöräretken, jotka voi tallentaa kohtaan

<Omat reitit>.

<Omat reitit>

Tässä kaikki tallentamasi reitit ovat saatavilla ja muutettavissa.

Kun käytät **Nyon**-ajotietokonetta, voi käynnistää reitin suoraan. Et tarvitse siihen älypuhelinia.

Kun käytät **Kiox**-ajotietokonetta, reitin voi käynnistää vain älypuhelimien kautta.

Reitti synkronoidaan automaattisesti, jos ajotietokone on kytketty langattomaan verkkoon (vain Nyon) tai eBike Connect -älypuhelinsovellukseen.

<Tuo GPX-reittiseuranta>

GPX-tiedostot sisältävät useita paikkakoordinaatteja (reittipisteitä), joiden järjestys kuvaa reitin. Näitä GPX-tietoja voidaan käyttää navigointiin Kiox- ja Nyon-ajotietokoneiden kanssa. Asiaankuuluvilla ohjelmilla voi luoda ja muokata GPX-tiedostoja.

<Tuo GPX-reittiseuranta> -painikkeella voit tuoda maks. 5 Mt:n kokoiset GPX-tiedostot verkkoportaaliiin. GPX-tiedostot tallennetaan taustalla. Ajotietokone ei voi tuoda itse mitään GPX-tiedostoja suoraan USB-yhteyden kautta.

GPX-reittien reitityskelpoisuus riippuu OSM-karttojen tarkkuudesta. Seuraavat tulokset ovat mahdollisia ajettavissa olevista teistä ja poluista riippuen.

Kun käytät **Kioxia**:

- GPX-reitti synkronoidaan älypuhelimessa.
- GPX-reitti on täysin reititettävissä.

Navigointi on mahdollista vain, kun ilmoitat jäljellä olevan etäisyyden. Jos Kiox on lähellä reitin aloituspistettä, voit käynnistää navigoinnin suoraan. Jos Kiox on kaukana reitin aloituspisteestä, sinun täytyy ensin syöttää reitin aloituspiste.

- GPX-reitti ei ole reititettävissä.
Reitti näytetään Kiox-järjestelmällä staattisesti ja kuljettaja voi ajaa sitä pitkin. Etäisyyttä ei voida näyttää.
- GPX-reitti on osittain reititettävissä.
Jos käytät muutettua versiota, reitti konvertoidaan täysin reititettäväksi reitiksi ja tallennetaan. Jos säilytät alkuperäisen version, tällöin reittiä käsitellään reitituskelvottoman Track-reitin tapaan.

Kun käytät **Nyonia**:

- Kun Nyon on yhteydessä Internetiin, GPX-reitti synkronoidaan. Jos Nyonilla ei ole Internet-yhteyttä, mutta se on yhdistetty älypuhelimeen *Bluetooth®*-yhteydellä, GPX-reitti synkronoidaan älypuhelimien kautta.
- GPX-reitti on täysin reititettävissä.
Navigointi on mahdollista tavanomaiseen tapaan sisältäen kääntymisohjeet ja tiedot jäljellä olevasta etäisyydestä ja arvioidusta saapumisajasta. Kääntymisohjeet voi kytkeä pois toiminnasta oikean yläkulman näyttöpainikkeella. Jos Nyon on lähellä reitin aloituspistettä, voit käynnistää navigoinnin suoraan. Jos Nyon on kaukana aloituspisteestä, voit antaa sen ohjata sinut kyseiseen aloituspaikkaan.
- GPX-reitti ei ole reititettävissä.
Reitti näytetään Nyon-järjestelmällä staattisesti ja kuljettaja voi ajaa sitä pitkin. Järjestelmä ei voi antaa navigointitietoja eikä suorittaa aikalaskelmia.
- GPX-reitti on osittain reititettävissä.
Jos käytät muutettua versiota, reitti konvertoidaan täysin reititettäväksi reitiksi ja tallennetaan. Jos säilytät alkuperäisen version, tällöin reittiä käsitellään reitituskelvottoman Track-reitin tapaan.

Valikkokohta <Aktiviteetit>

Yleisnäkymässä on yhteenveto tähän asti ajamistasi matkoista. Valikkokohdasta **<Aktiviteetit>** voit katsoa yksittäisten ajosuoritteiden lisätiedot.

Synkronoinnin jälkeen ajotapahtumat näytetään portaalin kartalla. Synkronoinnin tila ilmoitetaan ajotietokoneessa.

Kun valitset ajomatkan, näyttö tarjoaa reitin pituuden ja ajoajan lisäksi myös muita tilastotietoja. Ajettu reitti näytetään kartassa. Kaavion avulla voi havainnollistaa jopa kaksi erilaista ajamisen mittasuureta.

Käyttäessäsi rintahihnaa sinulle näytetään myös syke.

Myös kesken olevat ajosuoritukset näytetään synkronoinnin jälkeen.

Kohdassa **<Asetukset>** voit viedä ajosuoritteesi eri formaateissa toiseen tietovälineeseen tai muuttaa ajosuoritteen reitiksi.

Jos olet tilisi kautta yhteydessä Facebookiin, voit jakaa ajomatkan kavereillesi Facebookissa.

Valikkokohta <Oma eBike>

Kohdassa **<Oma eBike>** voit hallinnoida eBike-komponentteja sekä laatia ja säätää yksilöllisiä ajomoodeja (vain Nyonissa).

Valikkokohta <Ohje>

Valikkokohdassa **<Ohje>** käytettävissäsi ovat usein esitettyjen kysymysten lista (FAQ), yhteystiedot, oikeudelliset huomautukset sekä järjestelmää ja li-senssejä koskevat tiedot.

Profiili-valikkokohta

Kohdassa **<Oma profiili>** voit säätää omaa profiiliäsi:

- Kohdassa **<Oma profiili>** voit vaihtaa sähköpostiosoitteen ja salasanan sekä muuttaa kunto- ja henkilötietoja.
- Tässä voit myös valita haluamasi kielen portaalin käyttöliittymälle.
- Voit poistaa **eBike Connect** -sovelluksessa olevan tilisi.

Kohdassa **<Tietosuoja-asetukset>** voit vaikuttaa henkilötietojesi keräämiseen ja hallintaan. Käytettävissäsi ovat seuraavat asetusmahdollisuudet:

- **<Sijaintitiedot>**
Tässä voit kytkeä sijaintitietojen tallennuksen pois päältä.
- **<Uutiskirje>**
Tässä voit rekisteröityä sähköpostiuutiskirjeen tilaajaksi.
- **<Poista kaikki eBike-aktiiviteettisi>**
Tässä voit poistaa kaikki eBike-ajosuoritteet.

Kohdassa **<Yhdistetyt sovellukset>** voit muodostaa yhteyden Bosch-yhteistyökumppanien sovelluksiin ja tämän jälkeen synkronoida ajosuoritteet näiden sovellusten kanssa.

Hoito ja huolto

- ▶ **Deaktivoi ajotietokone, jos suoritat pidikkeeseen tai ajotietokoneeseen liittyviä puhdistus-, kunnossapito- tai huoltotöitä.** Vain tällä tavalla pystyt estämään toiminta-/käyttövirheet.

Huolto ja puhdistus

Kaikkia polkupyörän osia ei saa puhdistaa painepesurilla.

Pidä ajotietokoneen näyttö puhtaana. Lika voi aiheuttaa kirkkaudentunnistuksen toimintavirheitä.

Käytä ajotietokoneen puhdistamiseen pehmeää ja vain vedellä kostutettua liinaa. Älä käytä pesuaineita.

Tarkistuta eBike-järjestelmän tekniikka vähintään kerran vuodessa (mm. mekaniikka ja järjestelmän ohjelmistoversio).

Lisäksi polkupyöräkauppias voi asettaa huoltoajankohdan perustaksi tietyn pituisen ajomatkan ja/tai aikavälin. Tässä tapauksessa ajotietokone ilmoittaa jokaisen käynnistyksen yhteydessä seuraavan huoltoajankohdan.

Teetä eBike-pyörän huolto ja korjaukset valtuutetussa polkupyöräkaupassa.

► **Anna kaikki korjaustyöt vain valtuutetun polkupyöräkauppiaan tehtäväksi.**

Asiakaspalvelu ja käyttöneuvonta

Käänny valtuutetun polkupyöräkauppiaan puoleen kaikissa eBike-järjestelmää ja sen osia liittyvissä kysymyksissä.

Valtuutettujen polkupyöräkauppioiden yhteystiedot voit katsoa verkkosivulta www.bosch-ebike.com.

Kuljetus

► **Jos kuljetat eBike-pyörää auton ulkopuolella esim. kattotelineellä, irrota ajotietokone ja eBike-akku, jotta ne eivät vaurioidu.**

Hävitys



Moottoriyksikkö, ajotietokone, käyttöyksikkö, akku, nopeusanturi, tarvikkeet ja pakkaukset tulee toimittaa ympäristöä säästävää uusiokäyttöön.

Varmista itse, että henkilökohtaiset tiedot on poistettu laitteesta.

Älä heitä eBike-pyörää tai sen osia talousjätteisiin!



Eurooppalaisen direktiivin 2012/19/EU mukaan käyttökelvottomat sähkötyökalut ja eurooppalaisen direktiivin 2006/66/EY mukaan vialliset tai loppuun käytetyt akut/pa-ristot täytyy kerätä erikseen ja toimittaa ympäristöystävälliseen kierrätykseen.

Bosch eBiken käytöstä poistetut osat voit toimittaa ilmaiseksi valtuutetulle polkupyöräkauppiaille tai kierrätyskeskukseen.

Oikeus teknisiin muutoksiin pidätetään.

Robert Bosch GmbH

72757 Reutlingen

Germany

www.bosch-ebike.com

1 270 020 Nfi (2022.07) T / 68