



Návod k použití palubního počítače Nyon

On-line verze

cs Původní návod k používání



Obsahový rejstřík

Bezpečnostní upozornění	5
Všeobecná bezpečnostní upozornění	5
Bezpečnostní upozornění pro systémy eBike	6
Bezpečnostní pokyny ve spojení s navigací	8
Srdečně blahopřejeme	9
Aktualizace	9
První kroky	10
Řídicí systém „Nyon“	12
Prémiové funkce	13
Kompatibilita s chytrým telefonem	14
Princip ovládání	15
Hlavní nabídka	16
Uvedení do provozu	17
Předpoklady	17
Zapnutí/vypnutí systému eBike	17
Nasazení a vyjmutí palubního počítače	18
Zapnutí/vypnutí palubního počítače	18
Napájení externích přístrojů pomocí přípojky USB	19
Uvedení palubního počítače do provozu	19
Přihlášení do palubního počítače	20
Spojení pásu se snímačem srdeční frekvence s počítačem Nyon	21

Provoz	22
Zobrazení a nastavení palubního počítače	22
Provozní režim „Dashboard“	22
Provozní režim „Ride“	24
Provozní režim „Map & Navigation“ (Mapa a navigace)	26
Provozní režim „Fitness“	31
Provozní režim „Settings“ (Nastavení)	33
Stavové ukazatele	35
Napájení palubního počítače	36
Resetování palubního počítače Nyon	36
Ukazatel stavu nabití akumulátoru	37
Nastavení úrovně podpory	38
Zapnutí/vypnutí pomoci při vedení	40
Zapnutí/vypnutí osvětlení jízdního kola	40
eShift (volitelně)	41
Ukazatele a nastavení aplikace chytrého telefonu	
„Bosch eBike Connect“	42
Aktivace aplikace „Bosch eBike Connect“	43
Registrace pomocí chytrého telefonu a přes Bluetooth®	44
Hlavní nabídka „Bosch eBike Connect“	45
Položka nabídky „Dashboard“	46
Položka nabídky „Activities“ (Aktivity)	47
Položka nabídky „Map“ Mapa	48
Položka nabídky „Shop“ (Obchod)	49
Položka nabídky „Settings“ (Nastavení)	50
Přenesení map do palubního počítače Nyon	52
Položka nabídky „Help“ (Nápověda)	53

Zobrazení a nastavení on-line portálu	54
On-line registrace	54
Hlavní nabídka on-line portálu	55
Položka nabídky „Dashboard“	55
Položka nabídky „Route Planning“ (Plánování trasy)	56
Import tracků GPX	57
Položka nabídky „Activities“ (Aktivity)	58
Položka nabídky „eBike System“ (Systém eBike)	59
Položka nabídky „Help“ (Nápověda)	59
Položka nabídky „Profile“ (Profil)	59
Informace o přístroji	60
Technická data	60
Prohlášení o shodě	60
Zobrazený chybový kód	61
Údržba a čištění	66
Zákaznická a poradenská služba	67
Převrava	67
Zpracování odpadů	68

Bezpečnostní upozornění

Všeobecná bezpečnostní upozornění



Přečtěte si všechna bezpečnostní upozornění a pokyny.

Nedodržování bezpečnostních upozornění a pokynů může mít za následek úraz elektrickým proudem, požár a/nebo těžká poranění.

Všechna bezpečnostní upozornění a pokyny uschovejte pro budoucí potřebu.

Pojem „akumulátor“ používaný v tomto návodu k obsluze se vztahuje na všechny originální akumulátory Bosch eBike.

- ▶ **Dbejte na to, aby informace na palubním počítači neodváděly vaši pozornost.** Pokud se nesoustředíte výhradně na provoz, riskujete, že se stanete účastníkem dopravní nehody. Pokud chcete zadávat do palubního počítače údaje nad rámec změny úrovně podpory, zastavte a zadejte příslušné údaje.
- ▶ **Před zahájením tréninkového programu konzultujte s lékařem, jaké zatížení je pro vás přípustné.** Jenom tak zabráníte případnému přetížení.
- ▶ **Při použití pásu se snímačem srdeční frekvence může být zobrazená srdeční frekvence zkreslená elektromagnetickým rušením.** Zobrazená srdeční frekvence slouží jen jako orientační hodnota. Neodpovídáme za důsledky nesprávně zobrazené srdeční frekvence.
- ▶ **Pozor! Při používání palubního počítače s *Bluetooth*® může docházet k rušení jiných přístrojů a zařízení, letadel a lékařských přístrojů (např. kardiostimulátorů, naslouchadel).** Rovněž nelze zcela vyloučit újmu pro lidi a zvířata v bezprostřední blízkosti. Nepoužívejte palubní počítače s *Bluetooth*® v blízkosti lékařských přístrojů, čerpacích stanic, chemických zařízení, oblastí s nebezpečím výbuchu a v oblastech, kde se používají trhaviny. Nepoužívejte palubní počítač s *Bluetooth*® v letadlech. Vyhněte se delšímu používání v bezprostřední blízkosti hlavy.

- ▶ **Slovní ochranná známka *Bluetooth*[®] a grafická označení (loga) jsou zaregistrované ochranné známky a vlastnictví společnosti Bluetooth SIG, Inc. Na jakékoli používání této slovní ochranné známky/těchto grafických označení společností Bosch eBike Systems se vztahuje licence.**
- ▶ **Palubní počítač je vybavený rádiovým rozhraním. Je nutné dodržovat místní omezení provozu, např. v letadlech nebo nemocnicích.**

Bezpečnostní upozornění pro systémy eBike

- ▶ **Pohonnou jednotku sami neotevírejte. Pohonnou jednotku smí opravovat pouze kvalifikovaný odborný personál při použití originálních náhradních dílů.** Tím je zaručeno, že bude zachována bezpečnost pohonné jednotky. Při neoprávněném otevření pohonné jednotky zaniká nárok na záruku.
- ▶ **Nyon neotevírejte.** V případě otevření se Nyon může zničit a zaniká nárok na záruku.
- ▶ **Všechny součásti namontované na pohonné jednotce a všechny ostatní součásti pohonu eBike (např. řetězové kolo, upevnění řetězového kola, pedály) se smí vyměňovat pouze za součásti stejné konstrukce nebo za součásti schválené výrobcem jízdního kola speciálně pro váš eBike.** Pohonná jednotka je tak chráněná před přetížením a poškozením.
- ▶ **Vyjměte ze systému eBike akumulátor, než na systému eBike začnete provádět jakékoli práce (např. servisní prohlídku, opravu, montáž, údržbu, práce na řetěze atd.), než ho budete přepravovat autem nebo letadlem nebo ho uložíte.** Při neúmyslné aktivaci systému eBike hrozí nebezpečí poranění.
- ▶ **Systém eBike se může zapnout, když eBike vedete dozadu nebo se pedály točí dozadu.**
- ▶ **Funkce pomoci při vedení/pomoci při rozjíždění se smí používat výhradně při vedení nebo rozjíždění elektrokola.** Pokud se kola elektrokola při používání pomoci při vedení/pomoci při rozjíždění nedotýkají země, hrozí nebezpečí poranění.

- ▶ **Používejte pouze originální akumulátory Bosch, které jsou výrobcem schválené pro váš systém eBike.** Při používání jiných akumulátorů může dojít k poranění a hrozí nebezpečí požáru. Při používání jiných akumulátorů nepřebírá firma Bosch záruku ani odpovědnost.
- ▶ **Neprovádějte na systému eBike žádné změny ani na něj nemontujte další výrobky, které by byly schopné zvýšit výkonnost systému eBike.** Zpravidla se tím zkrátí životnost systému a riskujete poškození pohonné jednotky a kola. Kromě toho hrozí nebezpečí, že ztratíte u zakoupeného kola nárok na záruku a odpovědnost za vady. Při neodborném zacházení se systémem navíc ohrožujete svou bezpečnost i bezpečnost ostatních účastníků silničního provozu a riskujete tím v případě nehod způsobených touto manipulací vysoké náklady v důsledku osobní odpovědnosti a případně dokonce i nebezpečí trestněprávního stíhání.
- ▶ **Dodržujte všechny národní předpisy pro registraci a používání elektrokola.**
- ▶ **Palubní počítač nepoužívejte k držení.** Pokud byste elektrokolo zvedli za palubní počítač, mohlo by dojít k neopravitelnému poškození palubního počítače.
- ▶ **Nyon není výrobek lékařské techniky.** Zobrazené hodnoty v provozním režimu „Fitness“ se mohou od skutečných hodnot lišit.
- ▶ **Palubní počítač Nyon používejte pouze s příslušnou ovládací jednotkou, která má vlastní joystick.** Joystick na ovládací jednotce má stejné funkce jako joystick na vlastním palubním počítači.
- ▶ **Přečtěte si a dodržujte všechny bezpečnostní upozornění a instrukce ve všech návodech k použití systému eBike a v návodu k použití vašeho elektrokola.**

Bezpečnostní pokyny ve spojení s navigací

- ▶ **Během jízdy neplánujte trasy. Zastavte a nový cíl zadávejte, pouze když stojíte.** Pokud se nesoustředíte výhradně na provoz, riskujete, že se stanete účastníkem dopravní nehody.
- ▶ **Pokud vám navigace navrhuje trasu, která je vzhledem k vašim cyklistickým schopnostem odvážná, riskantní nebo nebezpečná, přerušte jízdu.** Nechte si navigací nabídnout alternativní trasu.
- ▶ **Dodržujte dopravní značení, i když vám navigace stanoví určitou cestu.** Navigace nedokáže zohledňovat stavby nebo dočasné objížďky.
- ▶ **Nepoužívejte navigaci v situacích, které jsou kritické z hlediska bezpečnosti nebo nejasné (uzavírky, objížďky atd.).** Vždy si s sebou vezte další mapy a komunikační prostředky.

Srdečně blahopřejeme

Srdečně vám blahopřejeme k zakoupení prvního počítače all-in-one eBike. Nyon je řízení pro eBike, navigace a fitness trenér v jednom přístroji a přebírá zároveň funkce chytrého telefonu.

- První palubní počítač all-in-one eBike se samostatnou ovládací jednotkou
- Funkce eBike, navigace, fitness a internetu
- Navigace optimalizovaná pro jízdní kolo s Moving Map ve 2D a 3D
- Je možné spojení přes Bluetooth® s pásem se snímačem srdeční frekvence
- WLAN spojení s portálem „**Bosch eBike Connect**“

Aktualizace

Rozsah funkcí počítače Nyon se neustále rozšiřuje. Udržujte si aplikaci pro chytrý telefon „**Bosch eBike Connect**“ v nejaktuálnějším stavu. Pomocí této aplikace si můžete stahovat nové funkce a přenášet je na Nyon.

Kromě zde popsaných funkcí mohou být kdykoli zavedeny změny softwaru pro odstranění chyb a rozšíření funkcí.

První kroky



- 1 Joystick
- 2 Tlačítko „Home“
- 3 Palubní počítač
- 4 Držák palubního počítače
- 5 Tlačítko zapnutí/vypnutí palubního počítače
- 6 Tlačítko osvětlení jízdního kola
- 7 Senzor jasu
- 8 Rozhraní USB
- 9 Ochranná krytka zdiřky USB

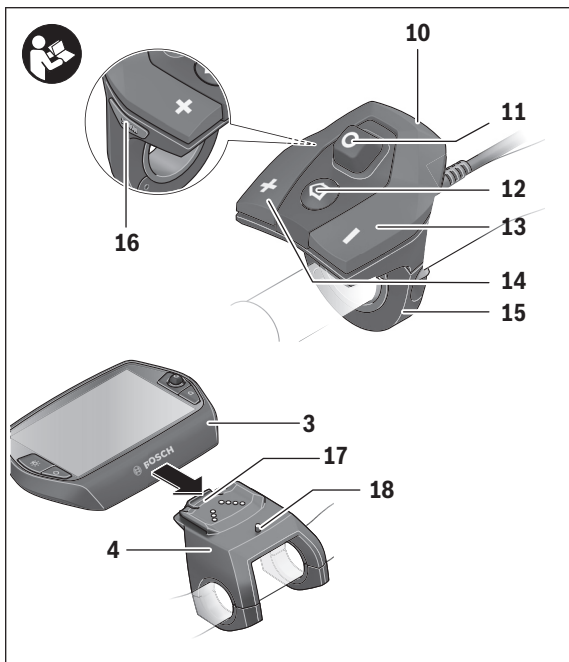

- 10** Ovládací jednotka
- 11** Joystick na ovládací jednotce
- 12** Tlačítko „Home“ na ovládací jednotce
- 13** Tlačítko zvýšení podpory
- 14** Tlačítko snížení podpory
- 15** Držák ovládací jednotky
- 16** Tlačítko pomoci při rozjíždění/pomoci při vedení „WALK“
- 17** Aretace palubního počítače
- 18** Zajišťovací šroub palubního počítače

Řídicí systém „Nyon“

Řídicí systém Nyon se skládá ze tří součástí:

- palubního počítače Nyon s ovládací jednotkou,
- aplikace pro chytré telefony „**Bosch eBike Connect**“,
- on-line portálu „**www.eBike-Connect.com**“



Standardní funkce a ukazatel	Rozšířené funkce	Shromažďování a vyhodnocování dat
Přihlášení na počítači Nyon	Registrace na on-line portálu	Registrace na on-line portálu
Obsluha systému eBike	Uživatelská nastavení	Uživatelská nastavení
Zaznamenávání a vizualizace údajů o jízdě	Zakoupení a stažení prémiových funkcí	Import a vyhodnocení ujetých tras
Navigace	Komfortní plánování trasy	Rozšířené zobrazení se statistikou
		Komfortní plánování trasy

Velké množství nastavení a funkcí můžete spravovat, resp. používat ve všech součástech. Některá nastavení a některé funkce jsou dostupné a lze je ovládat pouze pomocí určitých součástí. Synchronizace dat probíhá při funkčním spojení přes Bluetooth®/připojení k internetu automaticky. Přehled možných funkcí je uvedený v následující tabulce.

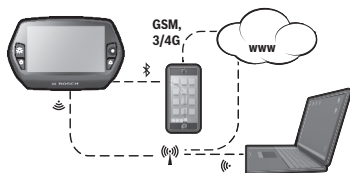

	Palubní počítač	Aplikace pro chytré telefony	On-line portál
Přihlášení/registrace	✓	✓	✓
Změna nastavení	✓	✓	✓
Zaznamenávání údajů o jízdě	✓		
Zobrazení údajů o jízdě v reálném čase	✓		
Zpracování/analýza údajů o jízdě		✓	✓
Vytváření uživatelsky definovaných zobrazení		✓	✓
Zobrazení aktuálního místa pobytu*	✓	✓	✓
Navigace	✓		
Plánování trasy	✓	✓	✓
Zobrazení dojezdu (okruh okolo aktuálního stanoviště)	✓	✓	
Tréninkový efekt v reálném čase	✓		
Přehled jízd		✓	✓
Statistika „Dashboard“	✓	✓	✓
Zakoupení „prémiových funkcí“		✓	

* zapotřebí GPS

Prémiové funkce

Standardní funkce řídicího systému „Nyon“ lze rozšířit dokoupením „prémiových funkcí“ prostřednictvím App Store pro Apple iPhone, resp. Google Play Store pro přístroje Android.

Kromě bezplatné aplikace „**Bosch eBike Connect**“ jsou k dispozici placené prémiové funkce.

- Uživatelské přizpůsobení úrovně podpory
- „**Topo operating range**“ (**Topo dojezd**) (pro zobrazení zbývajících dojezdu akumulátoru při zohlednění geografických podmínek)

Kompatibilita s chytrým telefonem

Chytrý telefon není součástí dodávky. Pro registraci pomocí chytrého telefonu je nutné připojení k internetu, které může v závislosti na smlouvě znamenat náklady ze strany poskytovatele telefonních služeb. Také pro synchronizaci dat mezi chytrým telefonem a on-line portálem je nutné připojení k internetu.

Abyste mohli využívat kompletní rozsah funkcí svého palubního počítače, potřebujete chytrý telefon s operačním systémem Android verze 4.0.3 a vyšší nebo iOS 8 a vyšší.

Kompatibilní chytré telefony jsou uvedené v následující tabulce.

Výrobce	Kompatibilní chytré telefony	Operační systém
Apple	iPhone 5, 5S, 5C, 6, 6+, 6S, 6S+	iOS ≥8
Apple	iPod Touch (5. generace)	iOS ≥8
Google	Nexus 4	Android ≥4.0.3
HTC	Desire X	Android ≥4.0.3
HTC	One	Android ≥4.0.3
HTC	One X	Android ≥4.0.3
Huawei	Ascend P2	Android ≥4.0.3
LG	Optimus L7	Android ≥4.0.3
Motorola	Razr HD	Android ≥4.0.3
Samsung	Galaxy S3	Android ≥4.0.3
Samsung	Galaxy S3 mini	Android ≥4.0.3
Samsung	Galaxy S4, S5, S6, S7	Android ≥4.0.3
Sony	Xperia arc S	Android ≥4.0.3
Sony	Xperia Z	Android ≥4.0.3

Za určitých podmínek lze s palubním počítačem spojit také chytré telefony s výše uvedenými operačními systémy, které nejsou uvedené v tomto seznamu. Úplnou kompatibilitu palubního počítače s chytrými telefony, které nejsou uvedené v seznamu, ale nelze zaručit.

Stáhněte si z App Store pro Apple iPhone, resp. z Google Play Store pro přístroje Android aplikaci „**Bosch eBike Connect**“ do svého chytrého telefonu.

Princip ovládání

Zobrazení lze za jízdy změnit pomocí ovládací jednotky **10**. Tak mohou obě ruce zůstat za jízdy na řídicích.

Pomocí ovládacích prvků na palubním počítači máte následující možnosti:

- Pomocí tlačítka zapnutí/vypnutí **5** palubní počítač zapnete a vypnete.
- Pomocí tlačítka „Home“ (**2** nebo **12**) přejdete na provozní režim nastavený v „Settings“ (**Nastavení**) > „My Nyon“ (**Můj Nyon**).
- Pomocí tlačítka osvětlení jízdního kola **6** lze zapnout a vypnout osvětlení jízdního kola.
- Pomocí joysticku **1** se můžete pohybovat v příslušných provozních režimech. Stisknutím joysticku **1** provedete výběr.

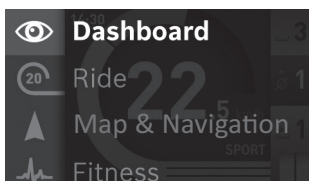

Pomocí joysticku **1** můžete stisknutím doleva aktivní provozní režim překrýt hlavní nabídkou a přejít do hlavní nabídky (viz obrázek výše).





Pokud v aktivním provozním režimu stisknete joystick **1** doprava, překryje se aktuální obrazovka možnostmi nastavení pro aktuální provozní režim.

Pomocí joysticku přejděte na požadovanou možnost a stisknutím joysticku **1** zvolte požadovanou možnost.

Tip: Pokud jste v aktivním provozním režimu, můžete stisknutím joysticku **1** nahoru nebo dolů přepnout přímo do dalšího provozního režimu.

Pokud se Nyon nachází na elektrokole, po zapnutí se zobrazí provozní režim „Ride“. Pokud palubní počítač Nyon není namontovaný na elektrokole, zobrazí se provozní režim „Dashboard“.

Hlavní nabídka

Symbol	Provozní režim	Funkce
	„Dashboard“	V tomto provozním režimu vidíte různé statistické údaje, stav spojení a stav synchronizace.
	„Ride“	Tento provozní režim vám poskytuje aktuální data o jízdě.
	„Map & Navigation“ (Mapa a navigace)	V tomto provozním režimu si můžete z internetu stahovat mapový materiál, který je založený na Open Street Map (OSM). Tyto mapy vám umožňují navigaci.
	„Fitness“	Pomocí tohoto provozního režimu si můžete zobrazit různé informace relevantní pro zdraví a kondici.
	„Settings“ (Nastavení)	Pomocí tohoto provozního režimu můžete provádět základní nastavení palubního počítače.

Uvedení do provozu

Předpoklady

Systém eBike lze aktivovat pouze tehdy, pokud jsou splněné následující předpoklady:

- Je nasazený dostatečně nabitý akumulátor systému eBike (viz návod k použití akumulátoru).
- Palubní počítač je správně nasazený v držáku (viz „Nasazení a vyjmutí palubního počítače“, strana Česky – 18).

Zapnutí/vypnutí systému eBike

Pro **zapnutí** systému eBike máte následující možnosti:

- Nasadíte palubní počítač do držáku **4**.
- S nasazeným palubním počítačem a nasazeným akumulátorem systému eBike jednou krátce stisknete tlačítko zapnutí/vypnutí **5** palubního počítače.
- S nasazeným palubním počítačem stisknete tlačítko zapnutí/vypnutí akumulátoru eBike (možná jsou řešení výrobců jízdních kol, u kterých není přístup k tlačítku zapnutí/vypnutí akumulátoru; viz návod k použití akumulátoru).

Pohon se aktivuje, jakmile začnete šlapat (kromě funkce pomoci při vedení nebo při úrovni podpory „**OFF**“). Výkon motoru se řídí podle úrovně podpory nastavené v palubním počítači.

Jakmile v normálním režimu přestanete šlapat nebo jakmile dosáhnete rychlosti 25/45 km/h, podpora pohonem eBike se vypne. Pohon se automaticky znovu aktivuje, jakmile začnete šlapat a rychlost je nižší než 25/45 km/h.

Pro **vypnutí** systému eBike máte následující možnosti:

- Držte minimálně 1 sekundu stisknuté tlačítko zapnutí/vypnutí **5** palubního počítače.
- Vypněte akumulátor eBike tlačítkem zapnutí/vypnutí akumulátoru. (možná jsou řešení výrobců jízdních kol, u kterých není přístup k tlačítku zapnutí/vypnutí akumulátoru; viz návod k použití akumulátoru).
- Vyměňte palubní počítač z držáku.

Pokud přibližně 10 min není požadován žádný výkon pohonu (např. protože elektrokolo stojí) nebo pokud není stisknuté žádné tlačítko na palubním počítači Nyon, systém eBike se z důvodu úspory energie automaticky vypne.

Nasazení a vyjmutí palubního počítače

Pro **nasazení** palubního počítače **3** ho nasadíte zepředu do držáku **4**.

Pro **vyjmutí** palubního počítače **3** stiskněte aretaci **17** a vytáhněte ho dopředu z držáku **4**.

► **Pokud systém eBike vypnete, vyměňte palubní počítač.**

Palubní držák lze v držáku zajistit, aby ho nebylo možné vyjmout. Za tímto účelem demontujte držák **4** z řídítek. Nasadíte palubní počítač do držáku. Zašroubujte zajišťovací šroub **18** (závit M3, délka 8 mm) zespoda do příslušného závitu v držáku. Namontujte držák zpátky na řídítka.

Zapnutí/vypnutí palubního počítače

Pro **zapnutí** palubního počítače krátce stiskněte tlačítko zapnutí/vypnutí **5**.

Pro **vypnutí** palubního počítače podržte tlačítko zapnutí/vypnutí **5** stisknuté déle než 1 sekundu.

Když je Nyon vyjmutý z držáku a nedojde ke stisknutí některého tlačítka, přejde Nyon po 5 minutách do úsporného režimu (podsvícení se vypne) a po dalších 5 minutách se automaticky vypne.

Napájení externích přístrojů pomocí přípojky USB

Pomocí přípojky USB lze provozovat resp. nabíjet většinu přístrojů, jejichž napájení energií je možné přes USB (např. rozličné mobilní telefony).

Předpokladem pro nabíjení je, že je v elektrokole nasazený palubní počítač a dostatečně nabitý akumulátor.

Otevřete ochrannou krytku **9** přípojky USB na palubním počítači. Nabíjecím kabelem USB micro A/micro B (k dostání u prodejce eBike Bosch) propojte přípojku USB externího přístroje s přípojkou USB **8** na palubním počítači.

Po odpojení spotřebiče musíte přípojku USB opět pečlivě zakrýt ochrannou krytkou **9**.

- ▶ **USB přípojka není vodotěsná. Při jízdě v dešti nesmí být připojený žádný externí přístroj a USB přípojka musí být úplně zavřená ochrannou krytkou 9.**

Pozor: Spotřebiče připojené k palubnímu počítači Nyon mohou zkrátit dojezd systému eBike.

Uvedení palubního počítače do provozu

Nyon se dodává s částečně nabitým akumulátorem. Před prvním použitím je nutné akumulátor palubního počítače Nyon úplně nabít přes přípojku USB (viz „Napájení palubního počítače“, strana Česky – 36) nebo přes systém eBike.

Abyste mohli využívat všechny funkce řídicího systému, musíte se navíc zaregistrovat on-line.

Přihlášení do palubního počítače

- Zapněte palubní počítač tlačítkem zapnutí/vypnutí **5**.
- Joystickem **1** zvolte požadovaný jazyk (výběr stisknutím joysticku) a postupujte podle instrukcí.

Pro uvedení palubního počítače Nyon do provozu máte následující možnosti:

- **„TEST RIDE“ (TESTOVACÍ JÍZDA)**
Můžete provést testovací jízdu, aniž byste se museli předem přihlásit nebo zadávat údaje. Po vypnutí se všechny údaje o jízdě vymažou.
- **„SET UP“ (NASTAVENÍ) > „OFFLINE“ (OFF-LINE)**
Toto je velmi krátký proces registrace omezený na Nyon. Off-line v tomto případě znamená, že vaše údaje o jízdě a uživatelské údaje budou uloženy jen lokálně v palubním počítači.
Postupujte podle instrukcí, resp. zvolte jednu z navrhovaných možností odpovědí. Zadané údaje zůstanou po vypnutí palubního počítače Nyon uloženy, nebudou ale synchronizovány s on-line portálem nebo aplikací v chytrém telefonu.
Při dodatečném provedení kompletní registrace se doposud nashromážděné údaje smažou, tzn. že ani nebudou synchronizovány s on-line portálem a aplikací v chytrém telefonu.
- **„SET UP“ (NASTAVENÍ) > „ONLINE“ (ON-LINE) > „PHONE (TELEFON)“**
Toto je kompletní proces registrace. Nasadte Nyon do držáku **4**, načtěte do svého chytrého telefonu aplikaci **„Bosch eBike Connect“** a zaregistrujte se pomocí této aplikace. Po úspěšném přihlášení se budou data o jízdě ukládat a synchronizovat pomocí aplikace v chytrém telefonu a on-line portálu.
- **„SET UP“ (NASTAVENÍ) > „ONLINE“ (ON-LINE) > „WI-FI“**
Toto je kompletní proces registrace. Přemístěte se do oblasti příjmu WLAN sítě. Nasadte Nyon do držáku **4**. Po zvolení sítě a zadání identifikace včetně hesla se počítač Nyon spojí se zvolenou WLAN sítí a budete přeměrováni na on-line portál **„www.eBike-Connect.com“**, kde můžete provést registraci. Po úspěšném přihlášení se budou data o jízdě ukládat a synchronizovat s on-line portálem. Poté můžete z počítače Nyon navázat spojení s chytrým telefonem (**„Settings“ (Nastavení) > „Connections“ (Spojení) > „Connect Smartphone“ (Připojit chytrý telefon)**).

Spojení pásu se snímačem srdeční frekvence s počítačem Nyon

Pás se snímačem srdeční frekvence není součástí dodávky.

Pro kontrolu srdeční frekvence můžete používat pás se snímačem srdeční frekvence, který můžete přes Bluetooth® spojit s palubním počítačem Nyon.

Nyon podporuje většinu hrudních pásů, které přenášejí signály přes „Bluetooth Low Energy“.

Pro přesné výsledky v aplikaci Fitness je ale nutný přenos přesných EKG hodnot (tzv. variabilita srdeční frekvence).

V následující tabulce jsou proto uvedené pouze kompatibilní pásy se snímačem srdeční frekvence, které také přesně měří EKG.

Hrudní pásy s přenosem přes ANT+ nejsou podporovány.

Pás se snímačem srdeční frekvence spojte s počítačem Nyon v nabídce „Settings“ (Nastavení) pod „Connections“ (Spojení) v položce nabídky „Heart Rate Monitor“ (Sledovat srdeční frekvenci). Po vybrání položky nabídky Nyon automaticky vyhledá zařízení. Když Nyon najde váš pás se snímačem srdeční frekvence, zvolte ho a postupujte podle pokynů.

► **Řiďte se také pokyny v návodu k obsluze pásu se snímačem srdeční frekvence.**

V následující tabulce jsou uvedené kompatibilní pásy se snímačem srdeční frekvence.

Výrobce	Kompatibilní pásy se snímačem srdeční frekvence
Polar	H7

Provoz

Zobrazení a nastavení palubního počítače

Upozornění: Veškerá znázornění rozhraní a všechny texty rozhraní na následujících stranách odpovídají schválenému stavu softwaru. Protože v průběhu roku dochází několikrát k aktualizaci softwaru Nyon, může se stát, že se znázornění a/nebo texty rozhraní nepatrně změní.

Provozní režim „Dashboard“

V tomto provozním režimu vidíte různé statistické údaje, stav spojení a stav synchronizace.

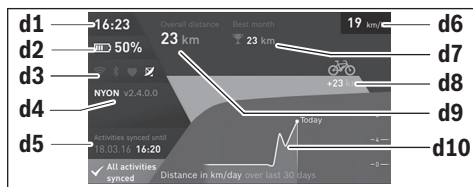

- d1** Čas
- d2** Ukazatel stavu nabití akumulátoru systému eBike
- d3** Stav spojení
- d4** Informace o verzi Nyon
- d5** Informace o synchronizaci Nyon
- d6** Ukazatel rychlosti/stav světla (při nasazeném palubním počítači)
- d6** Ukazatel stavu nabití akumulátoru palubního počítače (při sejmutém palubním počítači)
- d7** Nejvíce ujetých km v měsíci
- d8** Ujeté km ve srovnání s předchozím měsícem
- d9** Celkový počet km
- d10** Počet ujetých km denně za posledních 30 dní

Stisknutím joysticku **1** doprava lze změny provedené v portálu nebo v aplikaci synchronizovat s počítačem Nyon. Za tímto účelem stiskněte tlačítko .

Synchronizují se:

- uložené trasy a místa
- uživatelské obrazovky a jízdní režimy
- uživatelská nastavení

Synchronizace probíhá přes WLAN nebo Bluetooth®. Pokud jsou oba druhy spojení deaktivované, zobrazí se příslušné chybové hlášení.



Provozní režim „Ride“

Tento provozní režim vám poskytuje aktuální data o jízdě.



- r1** Čas
- r2** Vlastní výkon šlapání
- r3** Rychlost
- r4** Výkon motoru
- r5** Ukazatel úrovně podpory
- r6** Doporučené přeřazení/ukazatele eShift
- r7** Denní počítadlo kilometrů
- r8** Průměrná rychlost
- r9** Dojezd
- r10** Ukazatel stavu nabití akumulátoru systému eBike

Stisknutím joysticku **1** doprava můžete volit z následujících možností:

- **„Cust. Riding Modes“ (Indiv. režimy)**
Tato možnost je prémiová funkce, kterou lze aktivovat po dokoupení. Nastavení konfiguračních dat se provádí pomocí aplikace **„Bosch eBike Connect“** na chytrém telefonu (viz Položka nabídky „Settings“ (Nastavení), strana Česky – 50).
- **„Custom Screen“ (Uživatelská obrazovka)**
Nastavení konfiguračních dat se provádí pomocí aplikace **„Bosch eBike Connect“** na chytrém telefonu (viz Položka nabídky „Settings“ (Nastavení), strana Česky – 50). Nastavení konfiguračních dat lze provést také na on-line portálu.
- **„Reset Trip“ (Resetovat jízdu)**
Pomocí této možnosti můžete resetovat denní počítadlo kilometrů, spálené kalorie a všechny průměrné hodnoty na **„0“**.



Provozní režim „Map & Navigation“ (Mapa a navigace)

- ▶ **Dbejte na to, aby informace na palubním počítači neodváděly vaši pozornost.** Pokud se nesoustředíte výhradně na provoz, riskujete, že se stanete účastníkem dopravní nehody. Pokud chcete zadávat do palubního počítače údaje nad rámec změny úrovně podpory, zastavte a zadejte příslušné údaje.
- ▶ **Během jízdy neplánujte trasy. Zastavte a nový cíl zadávejte, pouze když stojíte.** Pokud se nesoustředíte výhradně na provoz, riskujete, že se stanete účastníkem dopravní nehody.
- ▶ **Pokud vám navigace navrhuje trasu, která je vzhledem k vašim cyklistickým schopnostem odvážná, riskantní nebo nebezpečná, přerušete jízdu.** Nechte si navigací nabídnout alternativní trasu.
- ▶ **Dodržujte dopravní značení, i když vám navigace stanoví určitou cestu.** Navigace nedokáže zohledňovat stavby nebo dočasné objížďky.
- ▶ **Nepoužívejte navigaci v situacích, které jsou kritické z hlediska bezpečnosti nebo nejasné (uzavírky, objížďky atd.).** Vždy si s sebou vezte další mapy a komunikační prostředky.

V tomto provozním režimu si můžete z internetu stahovat mapový materiál, který je založený na Open Street Map (OSM). Tyto mapy vám umožňují navigaci.

Mapy podle místa bydliště nainstaluje pro příslušného kupce prodejce jízdního kola. V případě potřeby si lze přes aplikaci v chytrém telefonu „Bosch eBike Connect“ stáhnout další mapy a přenést je do palubního počítače.

Pokud máte aktivní připojení k WLAN, můžete si přes „Settings“ (Nastavení) > „Map & Navigation“ (Mapa a navigace) > „Map Manager“ (Správce map) stáhnout libovolné mapy přímo do počítače Nyon.

Po zapnutí začne Nyon s vyhledáváním satelitů, aby mohl přijímat signály GPS. Po nalezení dostatečného počtu satelitů se v provozním režimu **„Map & Navigation“ (Mapa a navigace)** zobrazí aktuální stanoviště. Při nepříznivých povětrnostních podmínkách nebo na nepříznivých stanovištích může vyhledávání satelitů trvat o něco déle. Pokud delší dobu nejsou nalezeny žádné satelity, spusťte Nyon znovu.

Stisknutím joysticku **1** doprava můžete volit z následujících možností:

– **„Navigate“ (Navigovat)**

Pod položkou nabídky **„Enter Destination“ (Zadat cíl)** můžete zadat cílovou adresu. Joystickem vybírejte ze seznamu písmena a výběr vždy potvrďte stisknutím joysticku. Po zadání cíle se vám pod zobrazením výškového profilu nabídnou tři různé trasy (**„Short/MTB“ (Krátký/MTB)**, **„Scenic“ (Malebný)** a **„Fast“ (Rychlý)**).

Trasa **„Short“ (Krátký)** představuje nejkratší spojení z vašeho stanoviště do zvoleného cíle (**jen** pro systémy eBike do 45 km/h).

Trasa **„MTB“** vede cyklistu co možná nejvíce po nezpevněných cestách a představuje trasu pro horské kolo (**ne** pro systémy eBike do 45 km/h).

Trasa **„Scenic“ (Malebný)** představuje spojení z vašeho stanoviště do zvoleného cíle nejkrásnější krajinou a vyhýbá se hlavním dopravním komunikacím.

Trasa **„Fast“ (Rychlý)** představuje nejrychlejší spojení z vašeho stanoviště do zvoleného cíle s vyhnutím se příkrému stoupání.

U krátkých tras se může stát, že jsou jednotlivé trasy **„Short/MTB“ (Krátký/MTB)**, **„Scenic“ (Malebný)** a **„Fast“ (Rychlý)** totožné.

Jakmile zvolíte preferovanou trasu, navigace se spustí. Plánování trasy lze provádět také pomocí aplikace **„Bosch eBike Connect“** a dále na on-line portálu.

Alternativně se můžete nechat navigovat domů, zvolit některý z posledních cílů nebo použít uložená místa a uložené trasy.

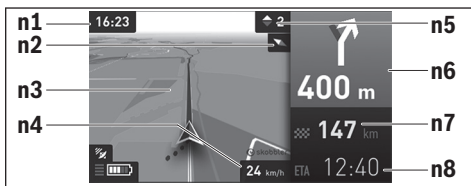

- n1 Čas
- n2 Ručka kompasu
- n3 Mapa
- n4 Rychlost
- n5 Doporučené přerazení
- n6 Upozornění na odbočení a vzdálenost do odbočení
- n7 Vzdálenost do cíle
- n8 Předpokládaná doba příjezdu do cíle

– **„Battery Range“ (Dosah baterie)**

Pomocí této možnosti si můžete nechat na mapě zobrazit dojezd na nabití akumulátoru v podobě kruhu.

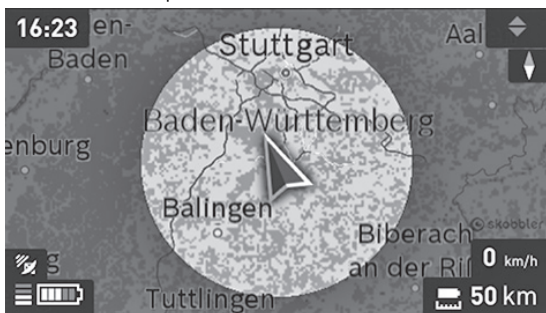

Jednoduchý zbývající dojezd akumulátoru lze rozšířit pomocí prémiové funkce **„Topo operating range“ (Topo dojezd)**. U **„Topo operating range“ (Topo dojezd)** se pak zbývající dojezd akumulátoru vypočítává a zobrazuje při zohlednění topografických podmínek. Výpočet topografického dojezdu je možný maximálně na 100 km.



– „Zoom Out/Zoom In“ (Oddálit/Přiblížit)

Pomocí této možnosti můžete změnit stupeň zoomu. Nastavení zoomu pro výřez mapy můžete změnit také (opakovaným) stisknutím joysticku.

Během spuštěné navigace se vám překrytím zobrazují informace o cestě (např. za 50 m odbočit mírně doleva) také v ostatních provozních režimech.

Pravým kliknutím joysticku si můžete nechat zobrazit také výškový profil své trasy. Pro zjištění okolí je možné také mapu posouvat pomocí funkce zoomu.

Když přerušíte navigaci trasy a poté si vyvoláte **„Map & Navigation“ (Mapa a navigace)**, budete dotázáni, zda chcete v navigaci pokračovat, nebo nikoli. Pokud budete v navigaci pokračovat, navigace vás povede na poslední cílové místo.

Pokud jste si naimportovali prostřednictvím on-line portálu trasy GPX, budou se vám na Nyon přenášet přes Bluetooth® nebo prostřednictvím WLAN připojení. Tyto trasy můžete v případě potřeby spustit. Pokud se nacházíte v blízkosti trasy, můžete se nechat navigovat k výchozímu bodu nebo začít rovnou s navigací trasy.

U jedné trasy můžete zadat až osm dílčích cílů.

Při použití dílčích cílů vás na dosažení dílčího cíle upozorní hlášení.

Pod „**Points of Interest**“ (**Pamětihodnosti**) se vám zobrazí také nejbližší „**Bosch eBike experts**“. Po vybrání prodejce se vypočítá trasa k němu a nabídne se na výběr.

Pro navigaci bez jízdního kola (pro turisty nebo řidiče) není palubní počítač Nyon vhodný.

Při teplotách pod 0 °C je třeba u měření nadmořské výšky počítat s většími odchylkami.



Provozní režim „Fitness“

Pomocí tohoto provozního režimu si můžete zobrazit různé informace relevantní pro zdraví a kondici.

Na základě úrovně aktivity zjištěné při registraci se vám zobrazuje účinek vašich aktivit na vaši kondici (tréninkový efekt).

Tréninkový efekt se vypočítává z výkonu šlapání a doby trvání jízdy systému eBike. Při výpočtu se zohledňuje věk, tělesná výška, hmotnost a úroveň aktivity cyklisty/cyklistky.

Tak lze předem varovat před možným přetížením cyklisty v závislosti na jeho fyzické kondici. Netrénovanému cyklistovi na elektrickém kole se tak může již po 30 minutách zobrazit možné přetížení, zatímco trénovanému cyklistovi by se při stejném zatížení nezobrazilo vůbec nebo při velmi vysokém zatížení třeba až po 2 hodinách.



f1 Čas

f2 Aktuální výkon/srdeční frekvence*

f3 Znárodnění aktuálního tréninkového efektu

f4 Tréninkový efekt

f5 Spálené kilokalorie

f6 Aktuální frekvence šlapání

f7 Aktuální rychlost

f8 Doba

*** Při použití hrudního pásu pro měření srdeční frekvence (není součástí dodávky) se místo výkonu zobrazuje aktuální srdeční frekvence.**

Stisknutím joysticku **1** doprava můžete volit z následujících možností:

- **„Custom Screen“ (Uživatelská obrazovka)**
Nastavení konfiguračních dat se provádí pomocí aplikace **„Bosch eBike Connect“** na chytrém telefonu nebo na on-line portálu.
- **„Reset Trip“ (Resetovat jízdu)**
Pomocí této možnosti můžete resetovat denní počítadlo kilometrů, spálené kalorie a všechny průměrné hodnoty na **„0“**.



Provozní režim „Settings“ (Nastavení)

Pomocí tohoto provozního režimu můžete provádět základní nastavení palubního počítače.

Upozornění: Některá základní nastavení lze změnit pouze tehdy, když je palubní počítač Nyon nasazený v držáku 4.

Abyste se dostali do nabídky „Settings“ (Nastavení), stiskněte joystick 1 v hlavní nabídce dolů, dokud se nezobrazí „Settings“ (Nastavení).

Tip: Do nabídky „Settings“ (Nastavení) se dostanete také tak, že podržíte joystick stisknutý směrem dolů.

Můžete provést následující nastavení:

- **„Connections“ (Spojení):** Můžete nakonfigurovat nastavení Bluetooth®, nové spojení s chytrým telefonem, WLAN připojení nebo pás se snímačem srdeční frekvence.

Když aktivujete WLAN, hledá Nyon dostupné sítě. Zobrazí se seznam nalezených sítí. Joystickem 1 zvolte požadovanou síť a zadejte heslo.

- **„Map & Navigation“ (Mapa a navigace):** Zde můžete pod **„Map Style“ (Zobrazení mapy)** pro **„Map Mode“ (Režim mapy)** a **„Navigation“ (Navigace)** zvolit příslušné zobrazení (2D nebo 3D) a zapnout automatické přizpůsobení zobrazení mapy v závislosti na jasu prostředí.

Pod **„Map & Navigation“ (Mapa a navigace)** můžete na počítači Nyon spravovat nainstalované mapy, např. mazat již nepotřebné mapy kvůli uvolnění místa v paměti.

Pod **„Auto Day/Night“ (Auto den/noc)** můžete nastavit automatické přepínání zobrazení mapy v závislosti na jasu prostředí.

- **„My Profile“ (Můj profil):** Zde si můžete nechat zobrazit aktivního uživatele.
- **„My eBike“ (Můj eBike):** Když je palubní počítač Nyon nasazený, můžete změnit hodnotu obvodu kola přednastavenou výrobcem o $\pm 5\%$.
Pod **„Shift Recommendation“ (Doporučená změna rychlosti)** můžete zapnout, resp. vypnout zobrazení doporučeného přeražení. Pokud je váš eBike vybavený systémem **„eShift“**, můžete si zde také nakonfigurovat systém eShift.
Informační stránka systému vám poskytuje přehled o použitých součástech systému eBike. Pro příslušné součásti se vám zobrazuje sériové číslo, stav HW, stav SW a další relevantní údaje příslušných součástí. Aktuální stav nabití použitého akumulátoru eBike se zobrazuje v položce nabídky **„Battery status“ (Stav akumulátoru)**.
Pod **„Reset range“ (Reset rozsahu)** můžete resetovat výpočet dojezdu pohonné jednotky na standardní hodnoty.
- **„My Nyon“ (Můj Nyon):** Zde můžete vyhledávat aktualizace, nakonfigurovat tlačítko Home (Domů), nechat počítadla, jako počítadlo kilometrů, spotřebované kalorie a průměrné hodnoty, každou noc automaticky nastavit na „0“ nebo resetovat Nyon na nastavení z výroby.
Pod **„Automatic brightness“ (Automatický jas)** můžete nechat automaticky přizpůsobovat jas displeje.
Pro kompenzaci změn v závislosti na počasí můžete pod **„Altitude correction“ (Opravit nadmořskou výšku)** přizpůsobit zobrazenou hodnotu skutečné nadmořské výšce.
- **„Region & Language“ (Region a jazyk):** Rychlost a vzdálenost si můžete nechat zobrazit v kilometrech nebo mílích, čas ve 12hodinovém nebo 24hodinovém formátu, můžete zvolit časové pásmo a nastavit požadovaný jazyk. Aktuální čas se automaticky přebírá z GPS signálu.
- V položce nabídky **„Help“ (Nápověda)** najdete výběr často kladených otázek, kontaktní informace, právní upozornění a dále informace o systému a licencích.

Stavové ukazatele

Kromě zobrazení momentálního provozního režimu se vám zobrazují stavové ukazatele.

V závislosti na zobrazeném provozním režimu se nezobrazují vždy všechny stavové ukazatele. Ukazatele, které jsou již zobrazené na hlavní obrazovce, se znovu nezobrazují. Umístění ukazatelů se může lišit. Pokud palubní počítač vyjmete z držáku, místo ukazatele osvětlení jízdního kola se zobrazí stav nabití akumulátoru palubního počítače Nyon.

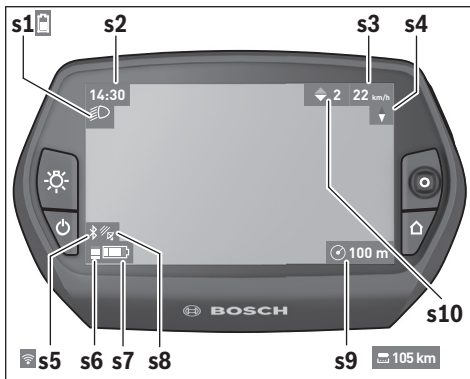

- s1** Ukazatel osvětlení jízdního kola / ukazatel stavu nabití akumulátoru počítače Nyon
- s2** Ukazatel času
- s3** Ukazatel rychlosti
- s4** Ukazatel severu
- s5** Ukazatel spojení Bluetooth®/WiFi
- s6** Ukazatel úrovně podpory
- s7** Ukazatel stavu nabití akumulátoru systému eBike
- s8** Ukazatel GPS signálu
- s9** Ukazatel rozsahu zoomu/dojezdu
- s10** Doporučené přeražení

Napájení palubního počítače

Pokud je palubní počítač v držáku **4**, do elektrokola je nasazený dostatečně nabitý akumulátor systému eBike a je zapnutý systém eBike, akumulátor palubního počítače Nyon je napájený energií z akumulátoru systému eBike.

Pokud palubní počítač vyjmete z držáku **4**, napájí se z akumulátoru Nyon. Pokud je akumulátor Nyon slabý, zobrazí se na displeji varovné hlášení.

Pro nabíjení akumulátoru Nyon nasadte palubní počítač zpět do držáku **4**. Mějte na zřeteli, že pokud právě nenabíjíte akumulátor systému eBike, systém eBike se po 10 minutách bez činnosti automaticky vypne. V tom případě se ukončí také nabíjení akumulátoru Nyon.

Palubní počítač můžete nabíjet také pomocí přípojky USB. Za tímto účelem otevřete ochrannou krytku **9**. Pomocí kabelu micro-USB připojte do zdířky USB **8** palubního počítače běžně prodávanou USB nabíječku (není součástí dodávky) nebo USB přípojku počítače (nabíjecí napětí 5 V, max. nabíjecí proud; max. 500 mA).

Upozornění: Pokud se Nyon během nabíjení vypne, lze ho znovu zapnout až po odpojení USB kabelu (platí jen pro 1 270 020 907).

Když palubní počítač vyjmete z držáku **4**, zůstanou hodnoty všech funkcí uložené a lze je nadále zobrazovat.

Bez opětovného nabití akumulátoru Nyon zůstanou datum a čas uložené maximálně 6 měsíců. Po opětovném zapnutí se po úspěšné lokalizaci GPS datum a čas aktualizuje.

Upozornění: Pro dosažení maximální životnosti akumulátoru Nyon by se měl tento akumulátor, pokud se nepoužívá, dobít každých šest měsíců.





Resetování palubního počítače Nyon

Pokud nečekaně nelze Nyon ovládat, lze ho resetovat **současným** stisknutím tlačítek **1**, **2**, **5** a **6**. Resetování provádějte pouze tehdy, pokud je to bezpodmínečně nutné, protože můžete přijít o nejrůznější nastavení.

Ukazatel stavu nabití akumulátoru

Ukazatel stavu nabití akumulátoru **r10 (s7)** ukazuje stav nabití akumulátoru systému eBike. Stav nabití akumulátoru Nyon lze zjistit podle ukazatele **s1**. Stav nabití akumulátoru systému eBike lze také zjistit podle LED na samotném akumulátoru systému eBike.

Na ukazateli **r10** odpovídá každý velký sloupeček v symbolu akumulátoru přibližně 20 % kapacity:

-  Akumulátor systému eBike je úplně nabitý.
-  Akumulátor systému eBike by se měl dobít.
-  Kapacita pro podporu pohonu je vypotřebovaná a podpora se pozvolna vypne. Zbývající kapacita se použije pro osvětlení jízdního kola a palubní počítač.
Kapacita akumulátoru systému eBike stačí ještě přibližně na 2 hodiny osvětlení jízdního kola. Další spotřebiče (např. automatická převodovka, nabíjení externích přístrojů v přípojce USB) nejsou zohledněné.
-  Palubní počítač Nyon ještě nebyl nikdy nasazený do držáku **4** nebo byl Nyon resetován na nastavení z výroby.

Po vyjmutí palubního počítače z držáku **4** zůstane uložený naposledy zobrazený stav nabití akumulátoru.

Nastavení úrovně podpory

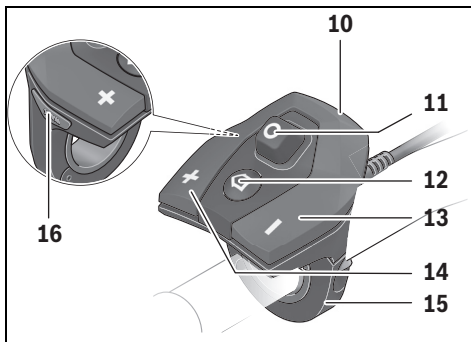

Na ovládací jednotce **10** můžete nastavit, jak silně vám bude pohon eBike pomáhat při šlapání. Úroveň podpory lze kdykoli změnit, i během jízdy.

Upozornění: U některých provedení je možné, že je úroveň podpory přednastavená a nelze ji změnit. Je také možné, že je na výběr menší počet úrovní podpory, než je zde uvedeno.

Pokud byl eBike výrobcem nakonfigurován s „**eMTB Mode**“, nahradí se faktor podpory „**SPORT**“ faktorem „**eMTB**“. V „**eMTB Mode**“ se faktor podpory a krouticí moment přizpůsobí dynamicky v závislosti na síle šlapání na pedály. „**eMTB Mode**“ je k dispozici pouze pro pohony Performance Line CX.

Maximálně jsou k dispozici následující úrovně podpory:

- „**OFF**“ (vypnuto): pomocný motor je vypnutý, elektrokolo se stejně jako normální jízdní kolo pohání pouze šlapáním. Na této úrovni podpory nelze aktivovat podporu pojíždění.
- „**ECO**“: účinná podpora při maximální efektivitě, pro maximální dojezd
- „**TOUR**“: rovnoměrná podpora, pro trasy s dlouhým dojezdem

- **„SPORT“/„eMTB“:**
„SPORT“: silná podpora, pro sportovní jízdu na hornatých trasách a pro městský provoz
„eMTB“: optimální podpora v každém terénu, sportovní rozjezd, vylepšená dynamika, maximální výkon.
- **„TURBO“:** maximální podpora až do vysokých frekvencí šlapání, pro sportovní jízdu

Pro **zvýšení** úrovně podpory stiskněte tlačítko „+“ **14** na ovládací jednotce tolikrát, dokud se na ukazateli **r5** nezobrazí požadovaná úroveň podpory, pro **snížení** tlačítko „-“ **13**.

Vyžádaný výkon motoru se zobrazí na ukazateli **r4**. Maximální výkon motoru závisí na zvolené úrovni podpory.

Úroveň podpory	Faktor podpory ¹⁾ (řazení převodů)			
	Active Line	Performance Line		
	Cruise	Cruise	Speed	CX
„ECO“	40 %	50 %	55 %	50 %
„TOUR“	100 %	120 %	120 %	120 %
„SPORT“/„eMTB“	150 %	190 %	190 %	210...300 % ²⁾
„TURBO“	250 %	275 %	275 %	300 %

1) Faktor podpory se může u jednotlivých provedení lišit.

2) Maximální hodnota

Po vyjmutí palubního počítače z držáku **4** zůstane uložená naposledy zobrazená úroveň podpory, ukazatel **r4** výkonu motoru zůstane prázdný.

Zapnutí/vypnutí pomoci při vedení

Pomoc při vedení vám může usnadnit vedení elektrokola. Rychlost při této funkci závisí na zařazeném převodovém stupni a může být maximálně 6 km/h. Čím je zvolený převodový stupeň nižší, tím nižší je rychlost u funkce pomoci při vedení (při plném výkonu).

► **Funkce pomoci při vedení se smí používat výhradně při vedení elektrokola.** Pokud se kola elektrokola při používání pomoci při vedení nedotýkají země, hrozí nebezpečí poranění.

Pro **aktivaci** pomoci při vedení krátce stiskněte tlačítko „WALK“ na palubním počítači. Po aktivaci stiskněte během 3 s tlačítko „+“ a držte ho stisknuté. Pohon eBike se zapne.

Pomoc při vedení se **vypne**, jakmile nastane jedna z následujících skutečností:

- uvolníte tlačítko „+“ **14**,
- kola elektrokola se zablokují (např. zabrzděním nebo nárazem na překážku),
- rychlost překročí 6 km/h.

Po uvolnění tlačítka „+“ zůstane pomoc při vedení ještě 3 s v pohotovosti. Pokud během této doby znovu stisknete tlačítko „+“, pomoc při vedení se znovu aktivuje.

Upozornění: U některých systémů se pomoc při vedení spouští přímo stisknutím tlačítka „WALK“.

Upozornění: Na úrovni podpory „OFF“ nelze aktivovat podporu pojiždění.

Zapnutí/vypnutí osvětlení jízdního kola

U provedení, u kterého je jízdní světlo napájené pomocí systému eBike, lze na palubním počítači tlačítkem **6** zapínat a vypínat zároveň přední a zadní světlo.

Při zapnutém světle se zobrazí symbol osvětlení **s1**.

Zapnutí a vypnutí osvětlení jízdního kola nemá vliv na podsvícení displeje.

eShift (volitelně)

eShift představuje začlenění elektronických systémů řazení do systému eBike. Součásti eShift jsou výrobcem elektricky spojené s pohonnou jednotkou. Ovládání elektronických systémů řazení je popsáno v samostatném návodu k obsluze.

Ukazatele a nastavení aplikace chytrého telefonu „Bosch eBike Connect“

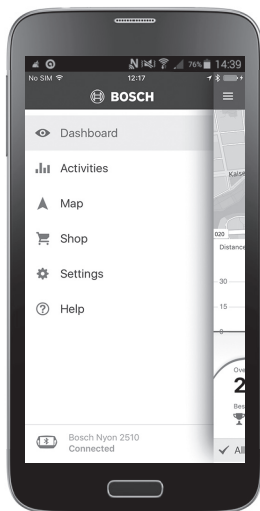

Chytrý telefon není součástí dodávky. Pro registraci pomocí chytrého telefonu je nutné připojení k internetu, které může v závislosti na smlouvě znamenat náklady ze strany poskytovatele telefonních služeb. Také pro synchronizaci dat mezi chytrým telefonem a on-line portálem je nutné připojení k internetu.

Upozornění: Veškerá znázornění rozhraní a všechny texty rozhraní na následujících stranách odpovídají schválenému stavu softwaru. Protože v průběhu roku dochází několikrát k aktualizaci softwaru Nyon, může se stát, že se znázornění a/nebo texty rozhraní nepatrně změní.

Aktivace aplikace „Bosch eBike Connect“

Abyste mohli využívat všechny funkce palubního počítače Nyon, je nutný chytrý telefon s aplikací „**Bosch eBike Connect**“.

Pro aktivaci postupujte následovně:

- Otevřete na chytrém telefonu Google Play (Android) nebo App Store (iOS).
- Vyhledejte „**Bosch eBike Connect**“.
- Nainstalujte aplikaci „**Bosch eBike Connect**“ a otevřete ji.
- Zaregistrujte se tak, jak je popsáno v další části.







Pokud jste se již na on-line portálu zaregistrovali, můžete se rovnou přihlásit pomocí svých přihlašovacích údajů. Aplikace „**Bosch eBike Connect**“ poté vyhledá dostupný palubní počítač Nyon. Pokud je to třeba, nasadte Nyon do držáku, a řiďte se pokyny pro navázání spojení Bluetooth®.

Registrace pomocí chytrého telefonu a přes Bluetooth®

- Spusťte aplikaci „**Bosch eBike Connect**“.
- Zvolte „**REGISTER**“ (**REGISTRACE**).
- Přečtěte si a odsouhlaste všeobecné obchodní podmínky a prohlášení o ochraně osobních údajů.
- Zapněte palubní počítač tlačítkem zapnutí/vypnutí **5** pro nastavení spojení Bluetooth®.
- Na chytrém telefonu zvolte „**SEARCH**“ (**HLEDAT**). Aplikace se pokusí najít váš palubní počítač a po úspěšném vyhledání ho zobrazí. Pokud váš palubní počítač není nalezen, ujistěte se, že je na palubním počítači aktivované Bluetooth®. Toto nastavení najdete pod „**Settings**“ (**Nastavení**) > „**Connections**“ (**Spojení**) > „**Bluetooth = On**“ (**Bluetooth=ZAP**).
- Proveďte párování Bluetooth® tím, že zkontrolujete a potvrdíte kód zobrazený na palubním počítači.
- Po úspěšném párování stiskněte „**NEXT**“ (**DALŠÍ**) a začněte se zadáváním osobních údajů.
- Postupujte podle pokynů a zavřete aplikaci. Podle vašich odpovědí ohledně vaší fyzické kondice se vám přiřadí fitness třída, která je nutná pro provozní režim „**Fitness**“.

Když je aplikace „**Bosch eBike Connect**“ aktivní a je navázané spojení přes Bluetooth® s palubním počítačem, automaticky se synchronizují data mezi palubním počítačem a chytrým telefonem.

Hlavní nabídka „Bosch eBike Connect“

Symbol	Položka nabídky	Funkce
	„Dashboard“	V tomto provozním režimu vidíte různé statistické údaje, stav spojení a stav synchronizace.
	„Activities“ (Aktivity)	Pod touto položkou nabídky se zobrazují ujeté trasy.
	„Map“ (Mapa)	Pod touto položkou nabídky lze plánovat trasy a nechat si zobrazit zbývající dojezd systému eBike.
	„Shop“ (Obchod)	Pod touto položkou nabídky si můžete stáhnout doplňující mapový materiál nebo zakoupit prémiové funkce.
	„Settings“ (Nastavení)	Pod touto položkou nabídky můžete vytvářet uživatelské obrazovky („Custom Screens“ (Uživatelské obrazovky)) a individuální jízdní režimy („Custom riding modes“ (Indiv. jízdní režimy)) a spravovat svůj profil.
	„Help“ (Nápověda)	Pod touto položkou nabídky najdete často kladené otázky, kontaktní a další informace.

Položka nabídky „Dashboard“

Pod touto položkou nabídky se vám zobrazí momentální poloha jízdního kola na mapě, stav synchronizace a ujeté km za posledních 30 dní.



Položka nabídky „Activities“ (Aktivity)

Tato položka nabídky umožňuje tři zobrazení vašich jízd.

- **„Rides“ (Jízdy):** Zde je zobrazená jednotlivá jízda (od zapnutí palubního počítače do konce jízdy).
 - **„Ride“** skončí:
 - když se Nyon vypne,
 - když se Nyon vyjme z držáku,
 - když se provede manuální nebo automatické resetování.
- **„Days“ (Dny):** Zde jsou shrnuté všechny jízdy, které byly zahájeny v jeden den.
- **„Trips“ (Výlety):** Zde je souhrn všech jízd, počínaje první jízdou až do manuálního nebo automatického resetování počítačidla.

Když vyberete jízdu, zobrazí se vám kromě délky trasy, doby trvání jízdy a průměrné rychlosti ujetá trasa na mapě. Dále se zobrazí výškový profil jízdy se systémem eBike.

Nesynchronizované aktivity se vám zobrazí s tímto symbolem  .

Po synchronizaci se zobrazí také neukončené aktivity.

Položka nabídky „Map“ Mapa

Když zvolíte tuto položku nabídky, zobrazí se vám pomocí funkce GPS chytřého telefonu vaše momentální poloha. Pomocí symbolu rozcestníku v pravém horním rohu můžete spustit plánování trasy.

- Pod položkou nabídky **„Enter destination address“ (Zadání cílové adresy)** můžete zadat cílovou adresu. Po zadání cíle se vám pod zobrazením výškového profilu nabídnou tři různé trasy (**„Short/MTB“ (Krátký/MTB)**, **„Scenic“ (Malebný)** a **„Fast“ (Rychlý)**).
- Trasa **„Short“ (Krátký)** představuje nejkratší spojení z vašeho stanoviště do zvoleného cíle (**jen** pro systémy eBike do 45 km/h).
- Trasa **„MTB“** vede cyklistu co možná nejvíce po nezpevněných cestách a představuje trasu pro horské kolo (**ne** pro systémy eBike do 45 km/h).
- Trasa **„Scenic“ (Malebný)** představuje spojení z vašeho stanoviště do zvoleného cíle nejkrásnější krajinou a vyhýbá se hlavním dopravním komunikacím.
- Trasa **„Fast“ (Rychlý)** představuje nejrychlejší spojení z vašeho stanoviště do zvoleného cíle s vyhnutím se příkrému stoupání. U krátkých tras se může stát, že jsou jednotlivé trasy **„Short/MTB“ (Krátký/MTB)**, **„Scenic“ (Malebný)** a **„Fast“ (Rychlý)** totožné.
- Poté co jste zvolili preferovanou trasu, můžete trasu přenést stisknutím tlačítka vpravo nahoře do svého palubního počítače Nyon. Zde můžete spustit navigaci, nebo ji prozatím jen uložit.

Kromě plánování trasy zde najdete dříve uložené cíle a trasy. Můžete se také nechat ze svého momentálního stanoviště navigovat domů nebo do práce.

Položka nabídky „Shop“ (Obchod)

Pod položkou nabídky „Shop“ (Obchod) si můžete rozšířit funkčnost svého palubního počítače Nyon o prémiové funkce.

- **„Custom riding modes“ (Indiv. jízdní režimy):** Pomocí tohoto rozšíření lze nakonfigurovat čtyři různé jízdní režimy. To znamená, že pro každý ze čtyř jízdních režimů lze v závislosti na rychlosti ve třech bodech nastavit úroveň podpory pomocného motoru.
- **„Topo operating range“ (Topo dojezd):** Pomocí tohoto rozšíření lze detailně zobrazovat zbývající dojezd akumulátoru při zohlednění topografických podmínek.

Položka nabídky „Settings“ (Nastavení)

Pod položkou nabídky „Settings“ (Nastavení) můžete provádět rozsáhlá nastavení a změny osobního profilu, systému eBike a palubního počítače Nyon.

- Zobrazí se případné spojení s palubním počítačem Nyon. Pokud žádné spojení neexistuje, můžete se přes Bluetooth® spojit s již používaným palubním počítačem Nyon.
- Pomocí „Delete Nyon“ (Smazat Nyon) se zruší spojení s vaším palubním počítačem Nyon a poté se naváže spojení s jiným palubním počítačem Nyon.
- „My eBike“ (Můj eBike): Zde jsou zobrazené systémy eBike, které byly spojené s palubním počítačem Nyon. Pokud jste Nyon již používali u minimálně dvou různých systémů eBike, jsou zde zobrazené a lze je zvolit. Jinak není možný žádný výběr a je zobrazený jen jeden systém eBike. Pro každý eBike lze přizpůsobit jméno, vytvářet a měnit uživatelské obrazovky a individuální jízdní režimy. Každý eBike lze také smazat v seznamu.

„Custom Screens“ (Uživatelské obrazovky): Můžete vytvořit uživatelské zobrazení pro provozní režimy „Ride“ a „Fitness“.

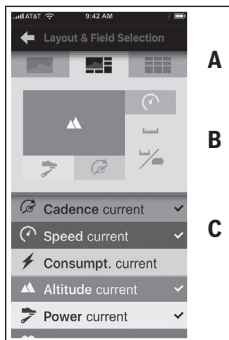

Pro uživatelské zobrazení v horní části (A) si můžete vybrat ze tří layoutů a vybrat údaje, které chcete v obou částech zobrazit. Dosáhnete toho tak, že v prostřední části (B) vyberete odpovídající pole, poté ve spodní části (C) vyberete požadované hodnoty nebo grafy ze seznamu. Nakonec zobrazení uložíte. Poté se při navázaném spojení Bluetooth® zobrazení automaticky přenesou do palubního počítače Nyon.

„Custom riding modes“ (Indiv. jízdní režimy): Tato možnost nastavení je k dispozici pouze tehdy, pokud jste si ji zakoupili v obchodě.

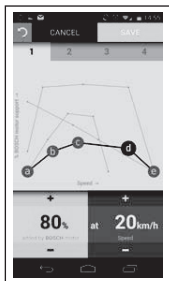

Můžete si individuálně sestavit čtyři různé jízdní režimy. Pro nastavení máte k dispozici pět definovatelných „kontrolních bodů“, resp. stupňů. Pro prostřední tři body lze libovolně zvolit požadovanou úroveň podpory pro určitou rychlost. Pro levý krajní bod lze změnit pouze úroveň podpory (rychlost je pevně nastavená na 0 km/h). Pro pravý krajní bod lze změnit pouze maximální rychlost (úroveň podpory pevně nastavená na 0 %). Přitom je na vodorovné ose x zadaná rychlost a na svislé ose y úroveň podpory v procentech. Když jste s nastavením spokojeni, jízdní režim uložte. Poté se při navázaném spojení Bluetooth® jízdní režim automaticky přenesse do palubního počítače Nyon.

- **„My Profile“ (Můj profil):** Zde se nacházejí osobní údaje zadané při registraci. Tyto údaje lze kdykoli přizpůsobit, rozšířit a opravit. Při spojení přes Bluetooth® nebo připojení palubního počítače Nyon na internet přes WLAN se tyto údaje automaticky synchronizují. Zde máte také možnost nastavit a přizpůsobit svou domácí adresu a pracovní adresu, nastavit si přihlášení „Bosch eBike Connect“ přes Facebook a změnit heslo.
- **„Map Manager“ (Správce map):** Pod „Map Manager“ (Správce map) lze do palubního počítače Nyon přímo uložit další mapy jiných cílových oblastí.
- **„Upload using mobile data“ (Aktualizace pomocí mobilních dat):** Tuto funkci můžete vypnout nebo zapnout. Když je funkce zapnutá, nahrávají se při absenci WLAN data aktivit na portál pomocí mobilních dat.
- **„Map Streaming“ (Streaming map):** Tuto funkci můžete vypnout nebo zapnout. Když je funkce zapnutá, stahují se při absenci WLAN data map, která Nyon potřebuje pro navigaci, na chytrý telefon pomocí mobilních dat.
- **„Help improve the App“ (Pomozte vylepšit aplikaci):** Tuto funkci můžete vypnout nebo zapnout. Když je funkce zapnutá, přenášejí se anonymizovaná uživatelská data pro vyhodnocení do Google Analytics.

Přenesení map do palubního počítače Nyon

Palubní počítač Nyon má pro navigaci v pomocné paměti **21** pouze mapy, které jsou momentálně zapotřebí, a v případě potřeby automaticky načítá oblasti, které potřebuje pro navigaci.

Pokud Nyon zjistí, že potřebuje další mapový materiál, hledá nejprve mapový materiál, který je k dispozici lokálně v hlavní paměti **22** palubního počítače Nyon, nebo hledá mapový materiál v paměti chytrého telefonu **23**. Pokud nejsou potřebné mapy k dispozici, naváže Nyon přes chytrý telefon spojení na internet a automaticky odsud načte potřebný mapový materiál do pomocné paměti **21**.

Pozor! Pokud jedete se systémem eBike do zahraničí, mohou vzniknout náklady za roaming. Proto si před cestou do zahraničí načtěte potřebné mapy do chytrého telefonu nebo do palubního počítače Nyon.

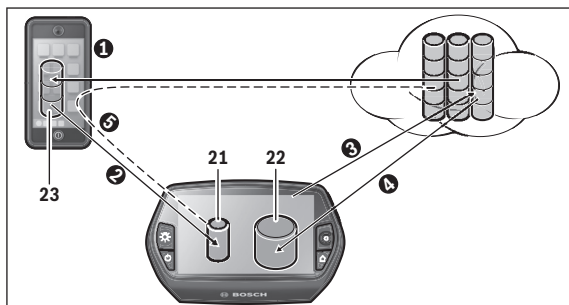

Přenášení map do pomocné paměti palubního počítače Nyon probíhá následovně:

– **Stažení map z chytrého telefonu a přenesení do palubního počítače Nyon:**

Na chytrém telefonu vyberte v nabídce „**Settings**“ (**Nastavení**) položku nabídky „**Map Manager**“ (**Správce map**) a načtěte požadované mapy do chytrého telefonu (❶). Když Nyon potřebuje mapy, data se automaticky načtou přes Bluetooth® z lokální paměti chytrého telefonu **23** přímo do pomocné paměti palubního počítače Nyon (❷). Mapa je tak k dispozici pro navigaci.

– **Stažení map do palubního počítače Nyon**

Tato funkce je k dispozici pouze tehdy, když je palubní počítač Nyon připojený k WLAN síti. Připojte se proto k WLAN síti (❸), abyste měli přístup na internet.

Na palubním počítači zvolte pod „**Settings**“ (**Nastavení**) > „**Map & Navigation**“ (**Mapa a navigace**) položku nabídky „**Map Manager**“ (**Správce map**). Vyberte požadované mapy a stáhněte si je (❹).

V případě potřeby přeneše Nyon uložené mapy z hlavní paměti **22** do pomocné paměti **21**. Mapa je tak k dispozici pro navigaci.

– **Přenesení map přes chytrý telefon z internetu:**

Když Nyon potřebuje mapy a ty se nenacházejí ani v lokální paměti **21/22**, ani v paměti chytrého telefonu **23**, připojí se Nyon automaticky přes chytrý telefon na internet (❺) a načte se potřebná data do pomocné paměti **21**. Mapa je tak k dispozici pro navigaci.

Položka nabídky „Help“ (Nápověda)

V položce nabídky „**Help**“ (**Nápověda**) najdete výběr často kladených otázek, kontaktní informace, právní upozornění a dále informace o systému a licencích.

Zobrazení a nastavení on-line portálu

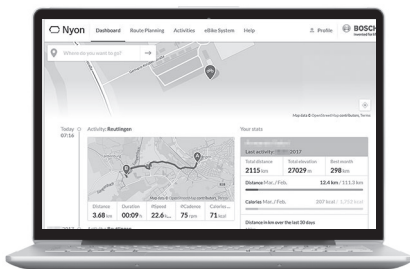

Upozornění: Veškerá znázornění rozhraní a všechny texty rozhraní na následujících stranách odpovídají schválenému stavu softwaru. Protože v průběhu roku dochází několikrát k aktualizaci softwaru Nyon, může se stát, že se znázornění a/nebo texty rozhraní nepatrně změní.

On-line registrace

Pro on-line registraci je nutný přístup k internetu.

- Otevřete v prohlížeči on-line portál **„Bosch eBike Connect“** na **„www.eBike-Connect.com“**.
- Přečtěte si a odsouhlaste všeobecné obchodní podmínky a prohlášení o ochraně osobních údajů.
- Postupujte podle pokynů a zavřete aplikaci.

Pokud jste se zaregistrovali, můžete se od tohoto okamžiku přihlásit pomocí e-mailu a hesla. Alternativně se můžete přihlásit také přes **„Facebook login“ (Přihlášení přes Facebook)**. Pro **„Facebook login“ (Přihlášení přes Facebook)** je nutné mít profil na Facebooku. Přihlašovací údaje pro on-line portál jsou shodné s přihlašovacími údaji pro aplikaci chytrého telefonu **„Bosch eBike Connect“**.

Hlavní nabídka on-line portálu

Položka nabídky	Funkce
„Dashboard“	Pod touto položkou nabídky se zobrazují vaše poslední aktivity, statistické údaje, novinky a tipy.
„Route Planning“ (Plánování trasy)	Pod touto položkou nabídky můžete plánovat nové trasy.
„Activities“ (Aktivity)	Pod touto položkou nabídky se zobrazují ujeté trasy.
„eBike System“ (Systém eBike)	Pod touto položkou nabídky můžete spravovat součásti systému eBike a vytvářet uživatelsky definované náhledy.
„Help“ (Nápověda)	Pod touto položkou nabídky najdete často kladené otázky, kontaktní a další informace.
„Profile“ (Profil)	Pod touto položkou nabídky můžete spravovat svůj profil.

Položka nabídky „Dashboard“

Na této stránce se vám zobrazí aktuální stanoviště a máte možnost rychlého naplánování trasy na požadované cílové místo.

Navíc se vám zobrazí:

- poslední aktivity v chronologickém pořadí,
- novinky a tipy k počítači Nyon,
- statistické údaje k vašim aktivitám,
- informace k systému Bosch eBike.

Položka nabídky „Route Planning“ (Plánování trasy)

Pomocí zadání výchozího a cílového bodu můžete naplánovat trasu. V případě potřeby můžete zadáním adresy přidat další dílčí cíle.

Pořadí bodů lze změnit přesunutím. Kliknutím na  můžete jednotlivé body zase odstranit.

Kliknutím na  můžete jednotlivé body uložit jako místo.

Jako výchozí a cílový bod nebo dílčí cíl lze zadávat adresy nebo souřadnice. Alternativně lze vybrat prvek ze seznamu posledních cílů, uložených míst nebo POI.

Na mapě můžete přetáhnutím bodu z trasy přidat další dílčí cíle. Kliknutím pravého tlačítka můžete přidat nový cílový bod nebo smazat existující body. Výchozí a cílový bod a dílčí cíle lze na mapě přesunovat.

Můžete si vybrat ze tří různých tras („Fast“ (Rychlý), „Scenic“ (Malebný) a „Short/MTB“ (Krátký/MTB)).

- Trasa „Fast“ (Rychlý) představuje nejrychlejší spojení z vašeho stanoviště do zvoleného cíle s vyhnutím se příkrému stoupání.
- Trasa „Scenic“ (Malebný) představuje spojení z vašeho stanoviště do zvoleného cíle nejkrásnější krajinou a vyhýbá se hlavním dopravním komunikacím.
- Trasa „Short“ (Krátký) představuje nejkratší spojení z vašeho stanoviště do zvoleného cíle (**jen** pro systémy eBike do 45 km/h).
- Trasa „MTB“ vede cyklistu co možná nejvíce po nebezpečných cestách a představuje trasu pro horské kolo (**ne** pro systémy eBike do 45 km/h).

U krátkých tras se může stát, že jsou jednotlivé trasy „Short/MTB“ (Krátký/MTB), „Scenic“ (Malebný) a „Fast“ (Rychlý) totožné.

Aktuálně zvolená trasa se zobrazí na mapě „zeleně“. Alternativní trasy s jinými profily „šedivě“. Navíc se zobrazí výškový profil, vzdálenost a předpokládaná doba jízdy zvolené trasy.

Po sestavení požadované trasy ji uložte stisknutím na „Save“ (Uložit).

Import tracků GPX

Soubory GPX obsahují řadu místních souřadnic (bodů na cestě), jejichž sled popisuje trasu. Tyto soubory GPX lze používat pro navigaci pomocí palubního počítače Nyon. Pomocí odpovídajících programů lze vytvářet nebo zpracovávat soubory GPX.

Pomocí tlačítka „**Upload GPX file**“ (**Nahrát soubor GPX**) můžete na online portál naimportovat soubory GPX o velikosti až 5 MB. Jakmile je Nyon přes WLAN nebo pomocí Bluetooth® přes chytrý telefon připojený na internet, přenášejí se soubory GPX na Nyon. Nyon nedokáže sám přes USB přímo importovat soubory GPX.

Možnost sestavování tras z tracků GPX závisí na přesnosti detailů map OSM. V závislosti na existenci silnic a cest, na kterých lze jezdit, jsou možné následující výsledky.

– **Track GPX lze plně využít pro sestavení trasy**

Navigace je možná jako obvykle včetně upozornění na odbočení a informace o zbývající vzdálenosti a předpokládaném čase příjezdu. Upozornění na odbočení lze vypnout tlačítkem vpravo nahoře. Pokud je Nyon blízko výchozího bodu, lze navigaci rovnou spustit. Pokud je Nyon vzdálenější od výchozího bodu, může se k němu cyklista nechat navigovat.

– **Track GPX nelze využít pro sestavení trasy**

Trasa se na palubním počítači Nyon zobrazí staticky a cyklista podle ní může jet. Nelze provádět navigaci a časové výpočty.

– **Track GPX lze pro sestavení trasy využít jen částečně**

Pokud používáte změněnou verzi, trasa se konvertuje na track, který lze kompletně použít pro sestavení trasy, a uloží se.

Pokud používáte originální verzi, postup u trasy bude stejný jako u tracku, který nelze využít pro stanovení trasy.

Položka nabídky „Activities“ (Aktivity)

Zde vidíte v přehledu souhrn všech aktivit, které jste doposud absolvovali. Výběr zobrazených aktivit můžete také časově omezit. V položce nabídky „Rides“ (Jízdy) si můžete prohlédnout jednotlivé aktivity podrobně. Jsou zobrazené tři náhledy vašich jízd:

- **„Rides“ (Jízdy):** Zde je zobrazená jednotlivá jízda (od zapnutí palubního počítače do konce jízdy).
„Ride“ skončí:
 - když se Nyon vypne,
 - když se Nyon vyjme z držáku,
 - když se provede manuální nebo automatické resetování.
- **„Days“ (Dny):** Zde jsou shrnuté všechny jízdy, které byly zahájeny v jeden den.
- **„Trips“ (Výlety):** Zde je souhrn všech jízd, počínaje první jízdou až do manuálního nebo automatického resetování počítadla.

Když vyberete jízdu, nabídnou se vám kromě délky trasy a doby jízdy další statistické údaje. Ujetá trasa se zobrazí na mapě. V diagramu si můžete znázornit jízdu až ve dvou měřítkách.

Pokud jste používali hrudní pás, zobrazí se vám také srdeční frekvence.

Po synchronizaci se zobrazí také neukončené aktivity.

Pomocí tlačítka **„Export“ (Exportovat)** můžete ujetou aktivitu vyexportovat jako soubor GPX nebo pomocí tlačítka **„Convert to route“ (Převést na trasu)** převést aktivitu na uloženou trasu.

Pokud máte svůj účet spojený s Facebookem, můžete ujetou aktivitu sdílet se svými přáteli na Facebooku.

Položka nabídky „eBike System“ (Systém eBike)

Pod „eBike System“ (**Systém eBike**) můžete spravovat součásti systému eBike, vytvářet a přizpůsobovat uživatelsky definované náhledy a individuální jízdni režimy.

Položka nabídky „Help“ (Nápověda)

V položce nabídky „**Help**“ (**Nápověda**) najdete výběr často kladených otázek, kontaktní informace, právní upozornění a dále informace o systému a licencích.

Položka nabídky „Profile“ (Profil)

Pod položkou nabídky „**Profile**“ (**Profil**) můžete přizpůsobit svůj profil.

- Pod položkou „**My Profile**“ (**Můj profil**) můžete změnit e-mailovou adresu a heslo a dále přizpůsobit údaje o své kondici a osobní údaje.
- Můžete zde také zvolit z 9 jazyků požadovaný jazyk pro prostředí portálu.
- Můžete se odhlásit z on-line portálu.

Informace o přístroji

Technická data

Palubní počítač		Nyon
Objednáací číslo		1 270 020 915
Interní paměť celkem	GB	8
Nabíjecí proud zdířky USB max.	mA	500
Nabíjecí napětí přípojky USB	V	5
Nabíjecí kabel USB ¹⁾		1 270 016 360
Provozní teplota	°C	-5 ... +40
Skladovací teplota	°C	-10 ... +50
Nabíjecí teplota	°C	0 ... +40
Druh ochrany ²⁾		IP x7 (vodotěsný)
Podporované standardy WLAN		802.11b/g/n (2,4 GHz)
WLAN		
- Frekvence	MHz	2 400 – 2 480
- Vysílací výkon	mW	< 100
Bluetooth®		
- Frekvence	MHz	2 400 – 2 480
- Vysílací výkon	mW	< 10
Hmotnost ca.	kg	0,2

1) není součástí standardní dodávky
2) při zavřeném krytu USB

Prohlášení o shodě

Tímto Robert Bosch GmbH, Bosch eBike Systems prohlašuje, že typ rádiového zařízení Nyon 1 270 020 915 je v souladu se směrnicí 2014/53/EU. Úplné znění EU prohlášení o shodě je k dispozici na této internetové adrese: <https://www.ebike-connect.com/conformity>

Zobrazený chybový kód

Součásti systému eBike se neustále automaticky kontrolují. Když je zjištěna závada, zobrazí se na palubním počítači chybový kód.

V závislosti na druhu závady se případně automaticky vypne pohon. V jízdě lze ale vždy pokračovat bez podpůrného pohonu. Před dalšími jízdami by se měl systém eBike zkontrolovat.

► **Veškeré opravy nechávejte provádět výhradně u autorizovaného prodejce jízdních kol.**

Kód	Příčina	Řešení
410	Zablokované jedno nebo zablokovaných více tlačítek palubního počítače.	Zkontrolujte, zda nejsou tlačítka zaseknutá, např. kvůli usazeným nečistotám. V případě potřeby tlačítka vyčistěte.
414	Problém s připojením ovládací jednotky	Nechte zkontrolovat přípojky a připojení. Kontaktujte prodejce systému eBike Bosch.
418	Zablokované jedno tlačítko nebo zablokovaných více tlačítek ovládací jednotky.	Zkontrolujte, zda nejsou tlačítka zaseknutá, např. kvůli usazeným nečistotám. V případě potřeby tlačítka vyčistěte.
422	Problém s připojením pohonné jednotky	Nechte zkontrolovat přípojky a připojení
423	Problém s připojením akumulátoru systému eBike	Nechte zkontrolovat přípojky a připojení
424	Chyba ve vzájemné komunikaci součástí	Nechte zkontrolovat přípojky a připojení
426	Interní chyba překročení času	Spusťte systém znovu. Pokud problém přetrvává i nadále, kontaktujte prodejce systému eBike Bosch.
430	Vybitý interní akumulátor palubního počítače	Nabijte palubní počítač (v držáku nebo pomocí přípojky USB)

Kód	Příčina	Řešení
431	Nesprávná verze softwaru	Spusťte systém znovu. Pokud problém přetrvává i nadále, kontaktujte prodejce systému eBike Bosch.
440	Interní chyba pohonné jednotky	Spusťte systém znovu. Pokud problém přetrvává i nadále, kontaktujte prodejce systému eBike Bosch.
450	Interní chyba softwaru	Spusťte systém znovu. Pokud problém přetrvává i nadále, kontaktujte prodejce systému eBike Bosch.
460	Chyba USB přípojky	Odpojte kabel z USB přípojky palubního počítače. Pokud problém přetrvává i nadále, kontaktujte prodejce systému eBike Bosch.
490	Interní chyba palubního počítače	Nechte palubní počítač zkontrolovat
500	Interní chyba pohonné jednotky	Spusťte systém znovu. Pokud problém přetrvává i nadále, kontaktujte prodejce systému eBike Bosch.
502	Závada osvětlení jízdního kola	Zkontrolujte světlo a příslušné kabely. Spusťte systém znovu. Pokud problém přetrvává i nadále, kontaktujte prodejce systému eBike Bosch.
503	Závada senzoru rychlosti	Spusťte systém znovu. Pokud problém přetrvává i nadále, kontaktujte prodejce systému eBike Bosch.
510	Interní chyba senzoru	Spusťte systém znovu. Pokud problém přetrvává i nadále, kontaktujte prodejce systému eBike Bosch.
511	Interní chyba pohonné jednotky	Spusťte systém znovu. Pokud problém přetrvává i nadále, kontaktujte prodejce systému eBike Bosch.

Kód	Příčina	Řešení
530	Závada akumulátoru	Vypněte systém eBike, vyjměte akumulátor systému eBike a znovu ho nasadte. Spusťte systém znovu. Pokud problém přetrvává i nadále, kontaktujte prodejce systému eBike Bosch.
531	Chyba konfigurace	Spusťte systém znovu. Pokud problém přetrvává i nadále, kontaktujte prodejce systému eBike Bosch.
540	Nesprávná teplota	Systém eBike je mimo přípustný rozsah teploty. Vypněte systém eBike, abyste nechali pohonnou jednotku vychladnout nebo zahřát na přípustný rozsah teploty. Spusťte systém znovu. Pokud problém přetrvává i nadále, kontaktujte prodejce systému eBike Bosch.
550	Byl rozpoznán nepřipustný spotřebič.	Odstraňte spotřebič. Spusťte systém znovu. Pokud problém přetrvává i nadále, kontaktujte prodejce systému eBike Bosch.
580	Nesprávná verze softwaru	Spusťte systém znovu. Pokud problém přetrvává i nadále, kontaktujte prodejce systému eBike Bosch.
591	Chyba oprávnění	Vypněte systém eBike. Vyjměte akumulátor a znovu ho nasadte. Spusťte systém znovu. Pokud problém přetrvává i nadále, kontaktujte prodejce systému eBike Bosch.
592	Nekompatibilní komponenta	Použijte kompatibilní displej. Pokud problém přetrvává i nadále, kontaktujte prodejce systému eBike Bosch.

Kód	Příčina	Řešení
593	Chyba konfigurace	Spusťte systém znovu. Pokud problém přetrvává i nadále, kontaktujte prodejce systému eBike Bosch.
595, 596	Komunikační chyba	Zkontrolujte kabely k převodovce a spusťte systém znovu. Pokud problém přetrvává i nadále, kontaktujte prodejce systému eBike Bosch.
602	Interní závada akumulátoru během nabíjení	Odpojte nabíječku od akumulátoru. Znovu spusťte systém eBike. Připojte nabíječku k akumulátoru. Pokud problém přetrvává i nadále, kontaktujte prodejce systému eBike Bosch.
602	Interní závada akumulátoru	Spusťte systém znovu. Pokud problém přetrvává i nadále, kontaktujte prodejce systému eBike Bosch.
603	Interní závada akumulátoru	Spusťte systém znovu. Pokud problém přetrvává i nadále, kontaktujte prodejce systému eBike Bosch.
605	Nesprávná teplota akumulátoru	Systém eBike je mimo přípustný rozsah teploty. Vypněte systém eBike, abyste nechali pohonnou jednotku vychladnout nebo zahřát na přípustný rozsah teploty. Spusťte systém znovu. Pokud problém přetrvává i nadále, kontaktujte prodejce systému eBike Bosch.
605	Nesprávná teplota akumulátoru během nabíjení	Odpojte nabíječku od akumulátoru. Nechte akumulátor vychladnout. Pokud problém přetrvává i nadále, kontaktujte prodejce systému eBike Bosch.

Kód	Příčina	Řešení
606	Externí závada akumulátoru	Zkontrolujte kabely. Spusťte systém znovu. Pokud problém přetrvává i nadále, kontaktujte prodejce systému eBike Bosch.
610	Chyba napětí akumulátoru	Spusťte systém znovu. Pokud problém přetrvává i nadále, kontaktujte prodejce systému eBike Bosch.
620	Závada nabíječky	Vyměňte nabíječku. Kontaktujte prodejce systému eBike Bosch.
640	Interní závada akumulátoru	Spusťte systém znovu. Pokud problém přetrvává i nadále, kontaktujte prodejce systému eBike Bosch.
655	Vícenásobná závada akumulátoru	Vypněte systém eBike. Vyjměte akumulátor a znovu ho nasadte. Spusťte systém znovu. Pokud problém přetrvává i nadále, kontaktujte prodejce systému eBike Bosch.
656	Nesprávná verze softwaru	Kontaktujte prodejce systému eBike Bosch, aby provedl aktualizaci softwaru.
Žádný údaj	Interní chyba palubního počítače	Spusťte systém eBike znovu vypnutím a opětovným zapnutím.

Údržba a čištění

Dodržujte provozní a skladovací teploty součástí systému eBike. Pohonnou jednotku, palubní počítač a akumulátor chraňte před extrémními teplotami (např. vlivem intenzivního slunečního záření bez současného větrání). Vlivem extrémních teplot může dojít k poškození součástí (zejména akumulátoru).

V důsledku náhlé změny podmínek prostředí může dojít k zamlžení skla zevnitř. Po krátké době se teplota vyrovná a zamlžení zmizí.

Displej palubního počítače Nyon udržujte čistý. Při znečištění může dojít k nesprávnému rozpoznání jasu. V režimu navigace se může nesprávně přepínat denní/noční režim.

Udržujte všechny součásti systému eBike čisté, zejména kontakty akumulátoru a příslušného držáku. Čistěte je opatrně vlhkým, měkkým hadrem.

Nechte u svého systému eBike v pravidelných intervalech provádět technické prohlídky. Jakmile nastane termín servisu, palubní počítač vás na to bude po zapnutí po dobu 4 s upozorňovat. Výrobce nebo prodejce jízdního kola může pro termín servisu stanovit počet ujetých kilometrů a/nebo časový interval.

Žádné součásti včetně pohonné jednotky se nesmí ponořovat do vody nebo čistit tlakovou vodou.

K čištění palubního počítače používejte měkký hadr, navlhčený jen vodou. Nepoužívejte žádné čisticí prostředky.

Nechte minimálně jednou ročně provést technickou kontrolu systému eBike (mj. mechaniky, aktuálnosti systémového softwaru).

Navíc může výrobce nebo prodejce jízdního kola pro termín servisu stanovit počet ujetých kilometrů a/nebo časový interval. V tom případě vám palubní počítač po každém zapnutí zobrazí na 4 s příští termín servisu.

Pro servis nebo opravy systému eBike se obraťte na autorizovaného prodejce jízdních kol.

► **Veškeré opravy nechávejte provádět výhradně u autorizovaného prodejce jízdních kol.**

Zákaznická a poradenská služba

V případě otázek k systému eBike a jeho součástí se obraťte na autorizovaného prodejce jízdních kol.

Kontaktní údaje autorizovaných prodejců jízdních kol najdete na internetové stránce **www.bosch-ebike.com**

Přeprava

- ▶ **Pokud vezete eBike mimo auto, například na nosiči na autě, sejměte palubní počítač a PowerPack, abyste zabránili poškození.**

Pro akumulátory platí požadavky zákonných předpisů o nebezpečných nákladech. Nepoškozené akumulátory mohou soukromí uživatelé přepravovat na komunikacích bez splnění dalších podmínek.

Při přepravě komerčními uživateli nebo při přepravě třetími osobami (např. letecké přepravě nebo spedicí) se musí dodržovat zvláštní požadavky na balení a označení (např. předpisy ADR). V případě potřeby lze při přípravě zásilky přizvat odborníka na nebezpečné náklady.

Akumulátory zasílejte pouze tehdy, pokud nemají poškozený kryt. Volné kontakty zalepte a akumulátor zabalte tak, aby se v obalu nepohyboval. Zásilkovou službu upozorněte, že se jedná o nebezpečný náklad. Dodržujte prosím také případné další národní předpisy.

V případě otázek k přepravě akumulátorů se obraťte na autorizovaného prodejce jízdních kol. U prodejce si můžete také objednat vhodný přepravní obal.

Zpracování odpadů



Pohonnou jednotku, palubní počítač včetně ovládací jednotky, akumulátor, senzor rychlosti, příslušenství a obaly je třeba odevzdat k ekologické recyklaci.

Nevyhazujte eBike a jeho součásti do komunálního odpadu!

Pouze pro země EU:



Podle evropské směrnice 2012/19/EU musejí být neupotřebitelná elektrická zařízení a podle evropské směrnice 2006/66/ES vadné nebo opotřebované akumulátory/baterie rozebrány shromážděny a dodány k opětovnému zhodnocení nepoškozujícímu životní prostředí.

Akumulátor zabudovaný v palubním počítači se smí vyjmout pouze za účelem likvidace. Otevřením krytu se může palubní počítač poškodit.

Již nepoužitelné akumulátory a palubní počítač odevzdejte autorizovanému prodejci jízdních kol.

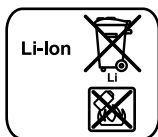

Li-Ion:

Řiďte se pokyny v části „Převrava“, strana Česky – 67.

Změny vyhrazeny.

Robert Bosch GmbH
Bosch eBike Systems
72703 Reutlingen
GERMANY

www.bosch-ebike.com

1 270 020 Wcs (2017.07) T / 69