

Kiox

Online-Version (BUI330)



es Instrucciones de servicio originales



Índice

Indicaciones de seguridad	6
Indicación de protección de datos	7
Felicitaciones	8
Descripción del producto y servicio	8
Utilización reglamentaria	8
Componentes principales.....	10
Datos técnicos.....	11
Declaración de conformidad	11
Montaje	12
Colocar y retirar el ordenador de a bordo (ver figura A)	12
Operación	14
Lógica de mando.....	14
Antes de la primera puesta en servicio.....	14
Conectar/desconectar el ordenador de a bordo	14
Indicador del estado de carga del acumulador	15
Seleccionar la configuración del sistema	15
Puesta en servicio se sistema eBike	16
Requisitos	16
Conexión/desconexión del sistema eBike	16
Suministro de corriente del ordenador de a bordo	17
Reposición de modo de almacenamiento/Kiox.....	18
Ajuste del modo de asistencia	19
Conexión/desconexión de la Ayuda para empuje.....	20
Conectar/desconectar la iluminación de la bicicleta	20
Elaboración de una identificación de usuario	21
Conexión del ordenador de a bordo con la aplicación App Bosch eBike Connect	21
Actualizaciones de software.....	21
El seguimiento de actividades	22
Lock (bloqueo) (función premium)	22
Compatibilidad	22

Configuración de la función Lock	23
Modo de funcionamiento	23
Sustitución de componentes de la eBike y función Lock	24
ABS – Sistema antibloqueo de frenos (opcional)	25
eSuspension (suspensión electrónica) (opcional)	25
eShift (opcional)	25
Alimentación de aparatos externos vía puerto USB.....	26
Indicaciones y configuración del ordenador de a bordo	27
Orden de indicación de la pantalla	27
Pantalla de inicio (Start-Screen)	28
Pant. estado	29
<Configuración>	30
Menú rápido	31
Indicador de código de fallos	33
Indicaciones y ajustes de la App para smartphone Bosch eBike Connect	40
Activación de la aplicación Bosch eBike Connect	40
Registro a través del smartphone.....	40
Menú principal de Bosch eBike Connect	42
Punto del menú <Actividades>	43
Punto del menú <Mapa>	43
Punto del menú <Mi eBike>	43
Indicadores y configuración del portal online	45
Registro online.....	45
Menú principal del portal online.....	46
Punto del menú <Planificación de rutas>	46
Punto del menú <Actividades>	48
Punto del menú <Mi eBike>	48
Punto del menú <Ayuda>	48
Punto del menú <Mi perfil>	49
Mantenimiento y servicio	50
Mantenimiento y limpieza	50
Servicio técnico y atención al cliente	50

Transporte	50
Eliminación	50

Indicaciones de seguridad



Lea íntegramente todas las indicaciones de seguridad e instrucciones. Las faltas de observación de las indicaciones de seguridad y de las instrucciones pueden causar descargas eléctricas, incendios y/o lesiones graves.

Guarde todas las indicaciones de seguridad e instrucciones para posibles consultas futuras.

El término **batería** empleado en este manual del usuario se refiere a todas las baterías para eBike originales de Bosch.

- ▶ **No permita que las indicaciones del ordenador de a bordo le distraigan.** Si no centra su atención exclusivamente en el tráfico, se arriesga a verse implicado en un accidente. Si desea introducir en el ordenador de a bordo datos que van más allá del cambio de nivel de asistencia, deténgase para efectuar dichas entradas.
- ▶ **No intente abrir el ordenador de a bordo.** El ordenador de a bordo se puede destruir al abrirlo y así se pierde el derecho de garantía.
- ▶ **No utilice el ordenador de a bordo como asidero.** Si se levanta la eBike por el ordenador de a bordo, este puede dañarse irreparablemente.
- ▶ **No coloque la bicicleta de cabeza en el manillar y el sillín, cuando el ordenador de a bordo o su soporte sobresalga del manillar.** El ordenador de a bordo o el soporte pueden dañarse irreparablemente. También retire el ordenador de a bordo antes de sujetar la bicicleta en un soporte de montaje, para evitar que el ordenador de a bordo se caiga o se dañe.
- ▶ **¡Cuidado!** El uso del ordenador de a bordo con *Bluetooth®* y/o WiFi puede provocar anomalías en otros aparatos y equipos, en aviones y en aparatos médicos (p. ej. marcapasos, audífonos, etc.). Tampoco puede descartarse por completo el riesgo de daños en personas y animales que se encuentren en un perímetro cercano. No utilice el ordenador de a bordo con *Bluetooth®* cerca de aparatos médicos, gasolineras, instalaciones químicas, zonas con riesgo de explosión ni en zonas con atmósfera potencialmente explosiva. No utilice el ordenador de a bordo con *Bluetooth®* en aviones. Evite el uso prolongado de esta herramienta en contacto directo con el cuerpo.
- ▶ La marca de palabra *Bluetooth®* como también los símbolos (logotipos) son marcas de fábrica registradas y propiedad de Bluetooth SIG, Inc. Ca-

da utilización de esta marca de palabra/símbolo por Bosch eBike Systems tiene lugar bajo licencia.

- ▶ **El ordenador de a bordo está equipado con una interfaz inalámbrica. Observar las limitaciones locales de servicio, p. ej. en aviones o hospitales.**

Indicación de protección de datos

Si en caso de servicio se envía el ordenador de a bordo al servicio Bosch, es posible transferir a Bosch los datos guardados en el ordenador de a bordo.

Felicitaciones

Felicitaciones por la compra de este ordenador de eBike.

Kiox asume el control de la eBike y le informa de modo fiable sobre todos los datos importantes de la marcha.

- Ordenador de eBike con unidad de mando separada
- La conexión *Bluetooth*® a un cinturón de frecuencia cardíaca es posible

Actualizaciones

El ámbito de funciones de su Kiox se amplían constantemente.

Además de las funciones que se muestran aquí, es posible que se introduzcan modificaciones en el software para subsanar posibles fallos y ampliar sus funciones.

Descripción del producto y servicio

Utilización reglamentaria

El ordenador de a bordo Kiox está previsto para el control de un sistema eBike de Bosch y para mostrar los datos del viaje.

Para poder utilizar en su totalidad el ordenador de a bordo Kiox, se necesita un teléfono inteligente compatible con la aplicación eBike-Connect-App (obtenible en App Store o en Google Play) así como un registro en el portal eBike-Connect-Portal (www.ebike-connect.com).

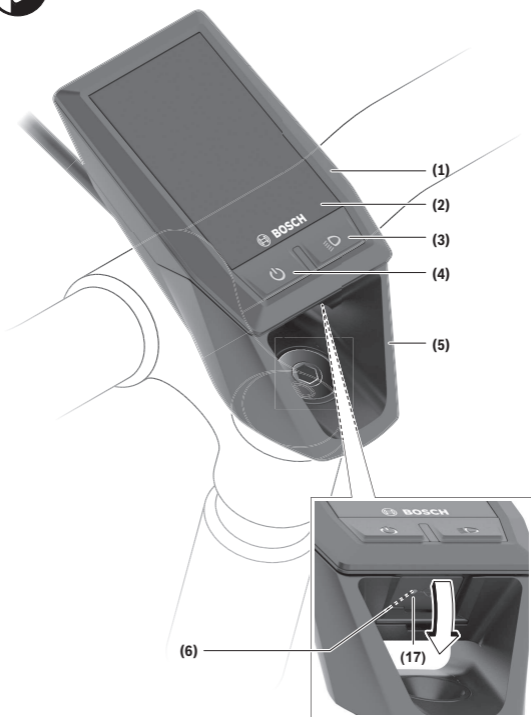

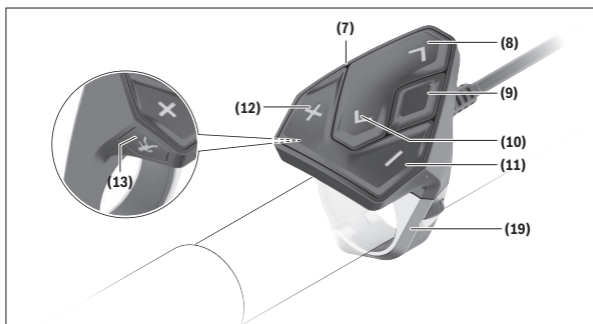

Componentes principales

- (1) Ordenador de a bordo
- (2) Pantalla
- (3) Tecla de iluminación de la bicicleta
- (4) Tecla de conexión/desconexión del ordenador de a bordo
- (5) Soporte del ordenador de a bordo
- (6) Puerto USB
- (7) Unidad de mando
- (8) Tecla para hojear hacia delante/derecha >
- (9) Tecla de selección
- (10) Tecla para hojear hacia detrás/izquierda <
- (11) Tecla para reducir la asistencia -/
Tecla para hojear hacia abajo
- (12) Tecla para aumentar la asistencia +/
Tecla para hojear hacia arriba
- (13) Tecla de ayuda para empuje
- (17) Caperuza protectora del puerto USB^{A)}
- (19) Soporte de la unidad de mando

A) obtenible como repuesto

Datos técnicos

Ordenador de a bordo		Kiox
Código de producto		BUI330
Corriente de carga de la conexión USB máx. ^{A)}	mA	1000
Tensión de carga en puerto USB	V	5
Cable de carga USB ^{B)}		1 270 016 360
Temperatura de servicio	°C	-5...+40
Temperatura de carga	°C	0...+40
Temperatura de almacenamiento	°C	-10...+50
Acumulador de iones de litio interno	V	3,7
	mAh	230
Tipo de protección ^{C)}		IP x7
Peso, aprox.	g	60
<i>Bluetooth® Low Energy</i>		
- Frecuencia	MHz	2400-2480
- Potencia de emisión	mW	<10

A) a una temperatura ambiente <25 °C

B) No se incluye en el suministro de serie estándar

C) con cubierta de USB cerrada

Declaración de conformidad

Robert Bosch GmbH, Bosch eBike Systems, declara que el tipo de equipo de radio **Kiox** cumple con la directiva 2014/53/UE. El texto completo de la Declaración de conformidad de la UE está disponible en la siguiente dirección de Internet: <https://www.ebike-connect.com/conformity>.

Montaje

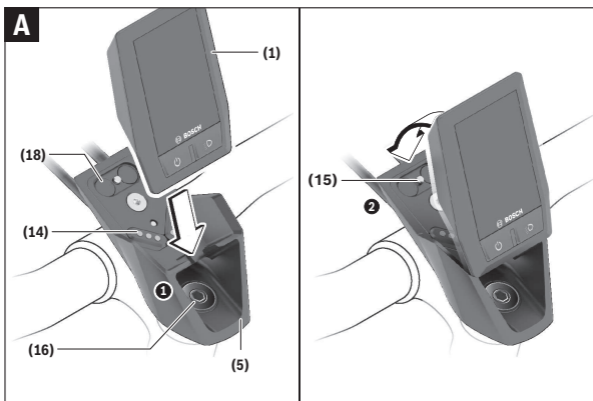

- (1) Ordenador de a bordo
- (5) Soporte del ordenador de a bordo
- (14) Contactos con la unidad motriz
- (15) Tornillo de bloqueo del ordenador de a bordo
- (16) Tornillo del grupo de control
- (18) Soporte magnético

Colocar y retirar el ordenador de a bordo (ver figura A)

Primero, coloque Kiox con la parte inferior en el soporte (5) e inclínelo ligeramente hacia adelante, hasta que el ordenador de a bordo quede perceptiblemente fijo en el soporte magnético.

Para retirarlo, agarre el ordenador de a bordo en la parte superior y tírelo hacia usted, hasta que se libere del soporte magnético.

► Retire el ordenador de a bordo cuando estacione la eBike.

El ordenador de a bordo puede asegurarse en el soporte para impedir que pueda extraerse. Para ello, suelte el tornillo del grupo de control (16), hasta

que se pueda girar lateralmente el soporte del Kiox. Coloque el ordenador de a bordo en el soporte. Enrosque el tornillo de bloqueo (M3, 6 mm de longitud) desde abajo en la rosca prevista para ello del ordenador de a bordo (la utilización de un tornillo más largo puede conducir a un daño del ordenador de a bordo). Gire el soporte de nuevo hacia atrás y apriete el tornillo del grupo de control según las instrucciones del fabricante.

Operación

Lógica de mando

Con las teclas **< (10) y > (8)** se pueden visualizar las diferentes pantallas con la información de los valores del recorrido, también durante el mismo. De esta forma, se evitar soltar una mano del manillar durante la marcha.

Con las teclas **+ (12) y - (11)** puede aumentar o reducir el nivel de asistencia.

Los **<Configuración>** que son accesibles a través de la **Pant. estado** no se pueden adaptar durante el recorrido.

Con la tecla de selección **(9)** puede realizar las siguientes funciones:

- Obtener acceso al menú rápido durante el recorrido.
- Puede acceder en la **Pant. estado** al menú de ajuste estando parado.
- Puede confirmar valores e indicaciones de información.
- Puede abandonar un diálogo.

Si el ordenador de a bordo se retira de su soporte y no se apaga, se muestra información sobre el último trayecto recorrido, así como diferentes informaciones de estado consecutivamente en bucle.

Si no se pulsa ningún botón después de retirarlo del soporte, el ordenador de a bordo se apaga transcurrido 1 minuto.

Antes de la primera puesta en servicio

Kiox se suministra con una batería parcialmente cargada. Antes del primer uso debe cargarse este acumulador, a través de la conexión USB (ver "Suministro de corriente del ordenador de a bordo", Página Español – 17) o a través del sistema eBike, como mínimo 1 h.

La unidad de mando debe colocarse de modo que los botones estén casi verticales al manillar.

En la primera puesta en servicio se muestra inicialmente la selección de idioma y luego puede obtener explicaciones sobre funciones esenciales e indicaciones a través de la opción de menú **<Intro. a Kiox>**. La opción de menú también se puede llamar más tarde a través de **<Configuración>** → **<Información>**.

Conectar/desconectar el ordenador de a bordo

Para **encender** y **apagar** el ordenador de a bordo, pulse brevemente la tecla de conexión/desconexión **(4)**.

Indicador del estado de carga del acumulador

El indicador de estado de carga del acumulador de la eBike **d** (ver "Pantalla de inicio (Start-Screen)", Página Español – 28) se puede leer en la pantalla de estado y en la barra de estado. También se puede consultar el estado de carga de la batería de la eBike en los LEDs que hay en el propio acumulador de la eBike.

Color de la indicación d	Aclaración
Blanco	El acumulador de la eBike está cargado sobre 30 %.
Amarillo	El acumulador de la eBike está cargado sobre 15 %.
Rojo	Se ha consumido la capacidad de asistencia del accionamiento y la asistencia se desconecta. La capacidad restante se reserva para la iluminación de la bicicleta y el ordenador de a bordo.

Si el acumulador de la eBike se carga en la bicicleta, se indica un mensaje correspondiente.

Si se extrae el ordenador de a bordo del soporte **(5)**, queda memorizado el estado de carga del acumulador mostrado por última vez.

Seleccionar la configuración del sistema

Coloque el ordenador de a bordo en el soporte y proceda como se describe a continuación con la bicicleta detenida:

Vaya a la pantalla de estado (con la tecla **< (10)** la unidad de mando hasta el primer indicador) y con la tecla de selección **(9)** acceda a los **<Configuración>**.

Con las teclas **- (11)** y **+ (12)** puede seleccionar el ajuste deseado y abrir éste así como eventualmente otros submenús con la tecla de selección **(9)**. Desde el respectivo menú de configuración, puede usar la tecla **< (10)** para regresar al menú anterior.

En **<Conf. Sistema>** puede llevar a cabo los siguientes ajustes:

– **<Brillo>**

El brillo se puede ajustar en pasos de 10, de 0–100 %. Con las teclas **</>** puede ajustar los valores y con las teclas **+/-**, seleccionarlos. Con la opción **<Automático>**, el brillo se adapta automáticamente a la luz ambiente.

- **<Hora>**
Con las teclas **</>**, pueden ajustarse los valores y con las teclas **+/-**, seleccionarse.
- **<Fecha [DD.MM.AAAA]>**
Aquí se puede ajustar la fecha actual.
- **<Zona horaria>**
Aquí se puede ajustar el huso horario adecuado.
- **<Form. 24h (Formato de 24 horas)>**
Este formato horario se puede activar o desactivar.
- **<Fondo brillo (Fondo brillante)>**
El fondo claro se puede activar o desactivar.
- **<Unids. imper. (Unidades imperiales)>**
Si esta función está activada, se utilizan las unidades de medición angloamericanas (por ejemplo, millas en lugar de kilómetros).
- **<Idioma>**
Aquí se puede seleccionar el idioma de interfaz deseado entre 9 idiomas.
- **<Reajuste a fábrica>**
A través de este punto del menú, se puede restaurar el ordenador de a bordo a los ajustes de fábrica.

Puesta en servicio se sistema eBike

Requisitos

El sistema eBike solamente puede activarse cuando se cumplen las siguientes condiciones:

- Se ha colocado una batería de eBike con suficiente carga (véanse las instrucciones de uso de la batería).
- El ordenador de a bordo está correctamente colocado en el soporte.

Conexión/desconexión del sistema eBike

Para **conectar** el sistema eBike tiene las siguientes posibilidades:

- Con el ordenador de a bordo y el acumulador de la eBike colocados, pulse una vez brevemente la tecla de conexión/desconexión **(4)** del ordenador de a bordo.
- Con el ordenador de a bordo colocado, pulse la tecla de conexión/desconexión del acumulador de la eBike (existen soluciones específicas del fabricante de bicicletas en las cuales no hay acceso a la tecla de conexión/desconexión del acumulador; ver instrucciones de servicio del fabricante de la bicicleta).

El motor se activa al empezar a pedalear (excepto en la función de asistencia para empujar caminando o en el nivel de asistencia **OFF**). La potencia del motor depende del nivel de asistencia ajustado en el ordenador de a bordo.

En cuanto deje de pedalear en el funcionamiento normal o en cuanto alcance una velocidad de **25/45 km/h**, se desconecta la asistencia del accionamiento de la eBike. El accionamiento se activa de nuevo automáticamente en cuanto pedalee y su velocidad esté por debajo de **25/45 km/h**.

Usted tiene las siguientes opciones para **desconectar** el sistema eBike:

- Pulse brevemente la tecla de conexión/desconexión **(4)** del ordenador de a bordo.
- Desconecte el acumulador de la eBike en su tecla de conexión/desconexión (puede haber soluciones de fabricantes de bicicletas que no tengan acceso a la tecla de conexión/desconexión de la batería; véase el manual de instrucciones del fabricante de la bicicleta).
- Retire el ordenador de a bordo del soporte.

Si no hay una demanda de potencia del accionamiento de la eBike durante aprox. 10 min (p. ej. porque la eBike está parada) y si no se pulsa ninguna tecla del ordenador de a bordo o de la unidad de mando de la eBike, el sistema eBike y así también el acumulador se desconectan automáticamente para ahorrar energía.

Suministro de corriente del ordenador de a bordo

Si el ordenador de a bordo se encuentra sobre el soporte **(5)**, si hay un acumulador de eBike con suficiente carga en la eBike y el sistema de la eBike está encendido, la batería del ordenador de a bordo recibe energía del acumulador de la eBike y se carga.

Si se extrae el ordenador de a bordo del soporte **(5)**, la alimentación energética se lleva a cabo a través de la batería del ordenador de a bordo. Si el acumulador del ordenador de a bordo está muy descargado, aparecerá un mensaje de advertencia en la pantalla.

Para cargar el acumulador del ordenador de a bordo, coloque el ordenador de a bordo de nuevo en el soporte **(5)**. Tenga en cuenta que si no está cargando el acumulador de la eBike, el sistema eBike se apaga automáticamente después de 10 minutos de inactividad. En ese caso también se finaliza la carga del acumulador de la red de a bordo.

También puede cargar el ordenador de a bordo a través del puerto USB **(6)**. Abra para ello la caperuza protectora **(17)**. Conecte el conector USB del or-

denador de a bordo a través de un cable Micro USB con un cargador USB convencional (no incluido en el volumen de suministro) o al puerto USB de un ordenador (tensión de carga máx. **5 V**; corriente de carga máx. **500 mA**).

Si el ordenador de a bordo se extrae del soporte **(5)**, siguen almacenados todos los valores de las funciones y se muestran continuamente.

Si no se carga de nuevo el acumulador Kiox, la fecha y la hora se mantienen un máximo de 6 meses. Tras la reconexión, en el caso de una conexión *Bluetooth*® a la aplicación App y una localización de GPS exitosa en el teléfono inteligente, se restablecen la fecha y la hora.

Indicación: Kiox se carga **sólo** en estado conectado.

Indicación: Si el Kiox se apaga durante el proceso de carga con el cable USB, no se podrá volver a encender hasta que se haya extraído el cable USB.

Indicación: Para lograr una vida útil máxima del acumulador del ordenador de a bordo, éste último debería recargarse cada tres meses durante una hora.

Reposición de modo de almacenamiento/Kiox

El ordenador de mando tiene un modo de almacenamiento de ahorro de energía, que minimiza la descarga del acumulador interno. La fecha y la hora se pierden en ello.

Este modo se puede activar presionando continuamente (como mínimo 8 s) la tecla de conexión/desconexión **(4)** del ordenador de a bordo.

Si el ordenador de a bordo no arranca presionando brevemente la tecla de conexión/desconexión **(4)**, el ordenador de a bordo se encuentra en el modo de almacenamiento.

Presionando la tecla de conexión/desconexión **(4)** durante mínimo 2 s, puede finalizar de nuevo el modo de almacenamiento.

El ordenador de a bordo detecta si está en un estado listo para funcionar. Si en el estado listo para funcionar presiona la tecla de conexión/desconexión **(4)** como mínimo 8 s, el ordenador de a bordo pasa al modo de almacenamiento. Si, contrariamente a lo esperado, Kiox no se encuentra en un estado listo para funcionar y ya no se puede operar, la presión continua (mínimo 8 s) de la tecla de conexión/desconexión **(4)** causa una reposición. Tras la reposición, el ordenador de a bordo arranca de nuevo automáticamente tras aprox. 5 s. Si Kiox no arranca de nuevo, presione la tecla de conexión/desconexión **(4)** durante 2 s.

Para reponer Kiox al ajuste de fábrica, seleccione **<Configuración>** → **<Conf. Sistema>** → **<Reajuste a fábrica>**. Todos los datos del usuario se pierden en ello.

Ajuste del modo de asistencia

En la unidad de mando **(7)** puede ajustar el nivel de asistencia del accionamiento de la eBike al pedalear. Este nivel de asistencia se puede modificar en cualquier momento, también durante la marcha.

Indicación: En algunas ejecuciones es posible que el nivel de asistencia esté preajustado y no se pueda cambiar. También es posible que no exista una diversidad de modos de asistencia tan amplia como la aquí indicada.

A lo sumo están disponibles los siguientes modos de asistencia:

- **OFF:** La asistencia del motor está apagada, la eBike se puede mover como una bicicleta normal pedaleando. La asistencia de empuje no se puede activar en este nivel de asistencia.
- **ECO:** asistencia efectiva con la máxima eficiencia, para una autonomía máxima
- **TOUR:** asistencia uniforme, para viajes con gran autonomía
- **SPORT/eMTB:**
 - SPORT:** asistencia potente para la conducción deportiva en rutas montañosas, así como para el tráfico urbano
 - eMTB:** asistencia óptima en todo terreno, arranque deportivo, dinámica mejorada, máximo rendimiento (**eMTB** disponible únicamente en combinación con las unidades motrices BDU250P CX, BDU365, BDU450 CX y BDU480 CX. También puede requerirse una actualización del sistema.)
- **TURBO:** asistencia máxima, incluso al pedalear velozmente, para una conducción deportiva

Para **aumentar** el nivel de asistencia, pulse la tecla **+** **(12)** de la unidad de mando las veces necesarias, hasta que el indicador muestre el nivel de asistencia deseado; para **reducir** pulse la tecla **-** **(11)**.

La potencia consumida del motor se indica en la **h** (ver "Pantalla de inicio (Start-Screen)", Página Español – 28). La potencia máxima del motor depende del nivel de asistencia seleccionado.

Si se extrae el ordenador de a bordo del soporte **(5)**, queda memorizado el estado de carga del acumulador mostrado por última vez.

Conexión/desconexión de la Ayuda para empuje

La asistencia de empuje puede facilitarle el empuje de la eBike. La velocidad en esta función depende de la marcha acoplada y puede alcanzar como máximo **6 km/h**. Cuanto más pequeña sea la marcha elegida, tanto menor es la velocidad lograda en la función de ayuda para empuje (a plena potencia).

► **La función de asistencia de empuje se debe usar exclusivamente al empujar la eBike.** Si las ruedas de la eBike no están en contacto con el suelo cuando se usa la asistencia de empuje, existe riesgo de lesiones.

Para **activar** la asistencia de empuje caminando, pulse brevemente la tecla **WALK** de su ordenador de a bordo. Tras la activación, pulse la tecla **+** antes de que pasen 3 segundos y manténgala pulsada. Se conecta el accionamiento de la eBike.

Indicación: La asistencia de empuje no se puede activar en el nivel de asistencia **OFF**.

La asistencia para empujar caminando se **desconecta** en cualquiera de los siguientes casos:

- Al soltar la tecla **+**,
- al bloquearse las ruedas de la eBike (p.ej. debido a una frenada o un choque con un obstáculo);
- al superar la velocidad los **6 km/h**.

El funcionamiento de la asistencia está sujeto a las disposiciones específicas del país y, por consiguiente, puede diferir de la descripción mencionada anteriormente o estar desactivada.

Conectar/desconectar la iluminación de la bicicleta

En el modelo en el que la luz de marcha se alimenta mediante el sistema eBike, las luces, delantera y trasera, se pueden conectar y desconectar simultáneamente mediante el ordenador de a bordo con la tecla de la iluminación de la bicicleta (**3**).

Con la luz conectada, está encendido el indicador de luz de marcha **c** (ver "Pantalla de inicio (Start-Screen)", Página Español – 28) en la barra de estado en el display.

El hecho de conectar o desconectar la iluminación de la bicicleta no tiene ningún efecto en la iluminación de fondo de la pantalla.

Elaboración de una identificación de usuario

Para poder utilizar todas las funciones del sistema de mando, debe registrarse adicionalmente online.

La identificación de usuario le permite, entre otras cosas, ver los datos de su recorrido, planificar las rutas offline y transferirlas al ordenador de a bordo.

Puede crear una identificación de usuario a través de su App de smartphone **Bosch eBike Connect** o directamente a través de www.eBike-Connect.com. Introduzca los datos requeridos para el registro. La App de smartphone **Bosch eBike Connect** puede descargarla gratuitamente desde la App Store (para iPhones de Apple) o Google Play Store (para dispositivos Android).

Conexión del ordenador de a bordo con la aplicación App Bosch eBike Connect

Una conexión al teléfono inteligente se realiza de la siguiente manera:

- Inicie la aplicación App.
- Seleccione la pestaña **<Mi eBike>**.
- Seleccione **<Añadir nuevo dispositivo de eBike>**.
- Agregue **Kiox**.

Ahora la aplicación App mostrará una indicación correspondiente, que en el ordenador de a bordo se debe presionar la tecla de iluminación de la bicicleta **(3)** durante 5 segundos.

Presione la tecla **(3)** durante 5 segundos. El ordenador de a bordo activa automáticamente la conexión *Bluetooth® Low Energy* y cambia al modo de emparejamiento (Pairing).

Siga las instrucciones de la pantalla. Una vez finalizado el proceso de emparejamiento, se sincronizan los datos del usuario.

Indicación: La conexión *Bluetooth®* no tiene que ser activada manualmente.

Actualizaciones de software

Las actualizaciones de software se transfieren en segundo plano desde la aplicación a la computadora de a bordo, tan pronto como la aplicación se conecta a la computadora de a bordo. Una vez que una actualización se ha transferido completamente, esto se indica **tres veces** cuando se reinicia la computadora a bordo.

Alternativamente, puede comprobar bajo **<Conf. Sistema>**, si existe una actualización.

El seguimiento de actividades

Para grabar actividades es necesario registrarse o iniciar sesión en el portal eBike Connect o en la App eBike Connect.

Para el registro de actividades es necesario aceptar el almacenamiento de datos de ubicación en el portal o en la App. Solo así se mostrarán sus actividades en el portal y en la App. La posición solamente se registra, cuando el ordenador de a bordo está conectado a la App eBike Connect.

Las actividades se muestran después de la sincronización en la aplicación y en el portal.

Lock (bloqueo) (función premium)

La función Lock se puede adquirir en la **<Comprar>** de la App eBike Connect. Una vez configurada la función Lock y activado el bloqueo mediante la extracción del ordenador de a bordo, la asistencia de la unidad motriz de la eBike se desactiva. La activación solo es posible con el ordenador de a bordo perteneciente a la eBike.

La función Lock está vinculada a su **cuenta de usuario**, con la que inicia sesión en la **App eBike Connect**. La cuenta la permite utilizar la función Lock en un ordenador de a bordo y, a través de este, activarla en 4 eBikes como máximo.

Deben haber transcurrido 2 horas entre 2 activaciones de Lock.

¡Atención! Si realiza un ajuste en la App, en el ordenador de a bordo o en el portal que provoca inconvenientes en la función Lock (p. ej., eliminar su eBike o su cuenta de usuario), se advertirá previamente mediante avisos.

Léalos detenidamente y actúe de acuerdo con las advertencias emitidas (p. ej., antes de eliminar su eBike o cuenta de usuario).

Compatibilidad

Lock es compatible con estas líneas de producto de eBike de Bosch:

Unidad motriz	Línea de producto
BDU3xx	Active Line, Active Line Plus, Performance Line
BDU4xx	Performance Line Speed, Cargo Line, Cargo Line Speed, Performance Line CX

Configuración de la función Lock

Para poder configurar la función Lock, se deben cumplir los siguientes requisitos:

- Ha adquirido la función Lock.
- El ordenador de a bordo se encuentra en el soporte de la eBike.
- El ordenador de a bordo está conectado al smartphone a través de *Bluetooth®*.
- El smartphone está conectado a Internet.

En su App eBike Connect, vaya al punto del menú **<Mi eBike>** y configure la función Lock para su eBike desplazando el regulador **<Función Lock>** hacia la derecha.

A partir de este momento, puede desactivar la asistencia de su unidad motriz mediante la extracción del ordenador de a bordo. La desactivación solo puede anularse con el ordenador de a bordo utilizado para la configuración. También puede continuar utilizando su eBike con la función Lock activada, pero lo hará sin la asistencia de la unidad motriz.

Modo de funcionamiento

El ordenador de a bordo, en combinación con la función Lock, funciona de manera similar a una llave para la unidad motriz. La función Lock se activa y desactiva mediante la retirada y colocación del ordenador de a bordo. Después de colocar el ordenador de a bordo, el estado de Lock se muestra en la pantalla durante aprox. 3 s con el símbolo de un candado.

Retire el ordenador de a bordo del soporte tan pronto como abandone la eBike para que Lock pueda realizar su función.

Si no se coloca en la eBike el ordenador de a bordo utilizado para la configuración de la función Lock, no recibirá ninguna asistencia del motor. Sin embargo, podrá seguir utilizando su eBike sin asistencia.

Nota: La función Lock no es ningún sistema de protección antirrobo, sino un complemento al candado mecánico. La función Lock no provoca ningún bloqueo mecánico de la eBike o similar. Solo se desactiva la asistencia de la unidad motriz.

Si desea conceder acceso a su eBike a un tercero de manera temporal o permanente, desactive la función Lock en la App eBike Connect.

Al retirar el ordenador de a bordo, la unidad motriz emite un sonido de bloqueo (**una** señal acústica) que le indica que la asistencia del motor está desconectada.

Nota: Para que se emita el sonido es necesario que el sistema esté conectado.

Al volver a colocar el ordenador de a bordo, la unidad motriz emite dos sonidos de desbloqueo (**dos** señales acústicas) que le indican que la asistencia del motor vuelve a ser posible.

El sonido de bloqueo le ayuda a reconocer que la función Lock está activada en su eBike. El mensaje acústico está activado por defecto, pero se puede desactivar en **<Mi eBike>** mediante la selección del símbolo de Lock en su eBike.

En la App eBike Connect, la función Lock se muestra en **<Mi eBike>** con un símbolo de Lock.

Atención: El símbolo de Lock solo se muestra para las eBikes compatibles con la función Lock. Observe las indicaciones del capítulo Compatibilidad.

Póngase en contacto con su distribuidor de bicicletas:

- si no consigue configurar o desconectar la función Lock,
- si ha eliminado o desactivado su cuenta de eBike Connect o si la función Lock todavía no está configurada.

Sustitución de componentes de la eBike y función Lock

Cambio de smartphone

1. Instale la App eBike Connect en el nuevo smartphone.
2. Inicie sesión con la **misma** cuenta con la que activó la función Lock.
3. Conecte su smartphone con el ordenador de a bordo cuando este está colocado.
4. En la App eBike Connect se muestra la función Lock como configurada.

Cambio del ordenador de a bordo

1. Conecte su smartphone con el ordenador de a bordo cuando este está colocado.
2. En la App eBike Connect se muestra la función Lock como configurada.

Cambio de la unidad motriz

1. En la App eBike Connect se muestra la función Lock como desactivada.
2. Active la función Lock desplazando el regulador de la **Función Lock** hacia la derecha.

ABS – Sistema antibloqueo de frenos (opcional)

Si la eBike está equipada con un eBike ABS de Bosch, el testigo de control se muestra en la pantalla del ordenador de a bordo al arrancar el sistema y en caso de fallo. El testigo de control desaparece cuando circula con la eBike con una velocidad superior a **6 km/h** y el ABS no detecta ningún error. Si durante la circulación, se produce un error del ABS, el testigo de control de la pantalla le advierte de que el ABS está inactivo. Cuando confirma el error, en lugar del estado de carga aparece el texto **<(ABS)>**. Puede continuar con la marcha y se le recordará que el ABS está inactivo.

Los detalles sobre el ABS y el modo de funcionamiento se encuentran en las instrucciones de servicio del ABS.

eSuspension (suspensión electrónica) (opcional)

eSuspension es la integración de elementos de amortiguación y suspensión electrónicos en el sistema eBike. A través del **Menú rápido** puede seleccionar ajustes predefinidos para el sistema eSuspension, siempre y cuando se haya instalado en su eBike un sistema de este tipo.

Al encender el sistema o al colocar Kiox en el soporte, se le mostrará brevemente el modo de eSuspension que está activado. Siempre arranca en el modo activado por última vez.

Si retira Kiox, si la batería está agotada o si conduce con reserva de luz, la suspensión se ajusta en modo suave.

Para obtener detalles sobre la configuración, consulte las instrucciones de servicio del fabricante de eSuspension.

eSuspension solo está disponible junto con el ordenador de a bordo Kiox y en combinación con las unidades motrices BDU450 CX, BDU480 CX y BDU490P.

eShift (opcional)

eShift es la integración de los sistemas de conexión/desconexión electrónicos en el sistema de la eBike. Los componentes eShift están conectados eléctricamente de fábrica con la unidad motriz. El manejo de los sistemas de conexión/desconexión electrónicos se describe en unas instrucciones de servicio separadas.

Alimentación de aparatos externos vía puerto USB

Con el puerto USB se pueden poner en funcionamiento o cargar la mayoría de los aparatos, cuya alimentación de energía es posible realizar a través de USB (p. ej. diversos teléfonos móviles).

La condición previa para la carga es que estén colocados el ordenador de a bordo y un acumulador con suficiente carga en la eBike.

Abra la caperuza protectora **(17)** del puerto USB del ordenador de a bordo. Conecte el puerto USB del dispositivo externo al conector USB **(6)** del ordenador de a bordo con un cable de carga USB micro A/micro B (disponible en su distribuidor de eBikes Bosch).

Después de desconectar el consumidor, hay que volver a tapar minuciosamente el puerto USB con la caperuza protectora **(17)**.

Una conexión USB no es una conexión por enchufe impermeable. En recorridos con lluvia, no debe haber ningún dispositivo externo conectado y el puerto USB debe estar completamente cerrado con la tapa de protección (17).

Atención: Los consumidores conectados pueden afectar la autonomía restante de la eBike.

Indicaciones y configuración del ordenador de a bordo

Indicación: Todas las representaciones y los textos de las páginas siguientes corresponden al estado de lanzamiento del software. Tras una actualización de software puede ser, que se modifiquen ligeramente las representaciones de la superficie y/o los textos de la superficie.

Orden de indicación de la pantalla

Cuando el ordenador de a bordo está colocado en su soporte, puede acceder a las siguientes indicaciones sucesivamente:

1. Pantalla de inicio
2. Hora y autonomía
3. Recorrido y tiempo de marcha
4. Potencia y frecuencia de pedaleo
5. Velocidad media y velocidad máxima
6. Recorrido, autonomía, potencia y frecuencia cardíaca
7. Frecuencia cardíaca
8. Consumo de calorías y recorrido total
9. Pantalla de estado

Pantalla de inicio (Start-Screen)

Tan pronto como coloque el ordenador de a bordo encendido en el soporte, aparecerá la pantalla de inicio.

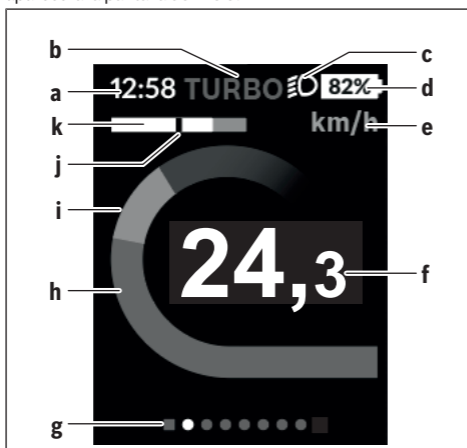

- a** Indicador de hora/velocidad
- b** Indicador de nivel de asistencia
- c** Indicador de luz de marcha
- d** Indicador del estado de carga del acumulador de la eBike
- e** Indicador de la unidad de velocidad^{A)}
- f** Velocidad
- g** Barra de orientación
- h** Potencia del motor
- i** Rendimiento propio
- j** Velocidad media
- k** Evaluación del rendimiento

A) Puede modificarse a través de la pantalla de estado <Configuración>.

Los indicadores **a...d** forman la barra de estado y se muestran en cada pantalla. Si en la pantalla ya se muestra la velocidad, el indicador **a** cambia a la hora actual en horas y minutos. En la barra de estado se muestran:

- **Velocidad/hora:** La velocidad actual en km/h o mph o la hora actual
- **Nivel de asistencia:** Indicador de la asistencia seleccionada actualmente en una codificación de color
- **Luz:** Un símbolo para la luz conectada
- **Estado de carga del acumulador de la eBike:** Indicación porcentual del estado de carga actual

En la evaluación del rendimiento **k** se le muestra gráficamente la velocidad actual (barras blancas) en relación a su velocidad media **j**. El gráfico le permite reconocer directamente si su velocidad actual es superior o inferior a su valor medio (a la izquierda de la raya negra = por debajo del valor medio; a la derecha de la raya negra = por encima del valor medio).

La barra de orientación **g** le permite detectar en qué pantalla se encuentra. Su pantalla actual se representa resaltada. Con las teclas **< (10)** y **> (8)** puede visualizar otras pantallas.

Desde la primera pantalla de inicio puede acceder a la pantalla de estado a través de la tecla **< (10)**.

Pant. estado



Además de la barra de estado, la pantalla de estado muestra la hora actual, el estado de carga de todos los acumuladores de su eBike y el estado de carga de la batería de su smartphone, en caso de que esté conectado a través de *Bluetooth®*.

Debajo pueden aparecer símbolos para la indicación de una función *Bluetooth®* activada o de un aparato conectado a través de *Bluetooth®* (p. ej., un monitor de frecuencia cardíaca). También se muestra la fecha de la última sincronización de su smartphone y Kiox.

En la zona inferior tiene acceso a los **<Configuración>**.

<Configuración>

Se puede acceder al menú de configuración a través de la pantalla de estado. No se puede entrar a los <Configuración> ni adaptarlos durante el recorrido.

Con las teclas – **(11)** y + **(12)** puede seleccionar el ajuste deseado y abrir éste así como eventualmente otros submenús con la tecla de selección **(9)**. Desde el respectivo menú de configuración, puede usar la tecla < **(10)** para regresar al menú anterior.

En el primer nivel de navegación, encontrará las siguientes zonas principales:

- **<Registro>** Aquí puede iniciar sesión si todavía no lo ha hecho a través de la App o el portal. Este punto del menú solamente se muestra si todavía no ha iniciado sesión.
- **<Mi eBike>** – Ajustes de su eBike

Puede poner a "0" automática o manualmente los contadores, como kilometraje diario y valores medios, así como restaurar la autonomía. Puede modificar el valor preajustado por el fabricante del perímetro de la rueda en un $\pm 5\%$. Si su eBike está equipada con **eShift**, también puede configurar aquí su sistema eShift. Para fijar la fecha del servicio, el distribuidor de bicicletas puede tomar como base el kilometraje y/o un intervalo de tiempo. En el lado del componente de la bicicleta se muestran el número de serie, la versión de hardware y de software y otros datos característicos relevantes del componente en cuestión.

 - **<Restablecer>** Se muestra la hora a la que se realizó la última restauración. Es posible restaurar el recorrido y los valores medios.
 - **<Res. tr. Auto (Restablecer los datos del trayecto automáticamente) [valor actual]>** Selección entre **<Off>**, **<Una vez/día (Una vez al día)>** o **<Tras 4h in. (Después de 4 horas de inactividad)>**
 - **<Res. auton. (Restablecer el cálculo de autonomía ahora)>** Aquí se puede restablecer el valor al ajuste estándar.
 - **<eShift>** En este punto se pueden ajustar la frecuencia de pedaleo y la marcha de arranque.
 - **<Tamaño llanta (Tamaño de llanta)>** Aquí se puede adaptar el valor del perímetro de la rueda o restablecer al ajuste estándar.
 - **<Próx. mant. (Próximo mantenimiento de eBike): [DD. Mon. JJJJ] o a los [xxxxx] [km]>** aparece solo si el fabricante o distribuidor ha introducido una fecha de servicio.

- **<Com. Mi eBike (Componentes de Mi eBike)>**
- **<Bluetooth>** – Se muestra la conexión o la desconexión de los aparatos conectados con la función *Bluetooth*®.
A través de los **<Configuración>** → **<Bluetooth>** se puede añadir un nuevo dispositivo o eliminar un dispositivo que ya no se necesite.
Los monitores de frecuencia cardíaca recomendados son:
 - Polar H7
 - Polar H10 Heart Rate Sensor
 - Runtastic Heart Rate Combo Monitor
 - Wahoo TICKR Heart Rate Monitor
 - BerryKing Heartbeat Chest Strap
 - BerryKing Sportbeat Arm Strap
 Puede que sean compatibles otros dispositivos no mencionados.
- **<Conf. Sistema>**
Puede visualizar la velocidad y distancia en kilómetros o millas, la hora en formato de 12 o 24 horas, seleccionar la fecha y huso horario y ajustar su idioma. Puede reponer Kiox a los ajustes de fábrica, iniciar una actualización de software (si está disponible) y elegir entre un diseño negro o blanco.
- **<Información>**
 - **<Registro>**
 - **<FAQ (Preguntas frecuentes)>**
 - **<Intro. a Kiox>**
 - **<Certif. (Certificaciones)>**
 - **<Info licencia (Información de licencia)>**
 - **<Contactar>**

Menú rápido

A través del **Menú rápido** se muestra una selección de ajustes que también pueden adaptarse durante el recorrido.

El acceso al **Menú rápido** es posible a través de la tecla de selección **(9)**.

Desde **Pant. estado**, el acceso no es posible.

A través del **Menú rápido** puede llevar a cabo los siguientes ajustes:

- **<¿Reajustar recorrido?>**
Todos los datos de la distancia recorrida hasta el momento se ponen a cero.

– **<eShift>**

Aquí puede ajustar la frecuencia de pedaleo.

– **<eSuspension>**

Aquí puede configurar un modo de amortiguación o suspensión definido por el fabricante.

Indicador de código de fallos

Los componentes del sistema de la eBike se comprueban constantemente de forma automática. Si se determina un error, se muestra el correspondiente código de error en el ordenador de a bordo.

Dependiente del tipo de fallo, el accionamiento se puede desconectar automáticamente. La continuación del viaje sin asistencia por el accionamiento es posible en cualquier momento. Antes de emprender otros recorridos, la eBike debe ser revisada.

► **Encargue todas las reparaciones únicamente a un distribuidor de bicicletas autorizado.**

Código	Causa	Remedio
410	Se han bloqueado una o más teclas del ordenador de a bordo.	Compruebe si hay teclas atascadas, p. ej. a causa de la penetración de suciedad. En caso necesario, limpie las teclas.
414	Problema de conexión de la unidad de mando	Encargue la revisión de las conexiones y uniones
418	Se han bloqueado una o más teclas del ordenador de a bordo.	Compruebe si hay teclas atascadas, p. ej. a causa de la penetración de suciedad. En caso necesario, limpie las teclas.
419	Fallo de configuración	Reinicie el sistema. Si el problema persiste, contacte con su distribuidor de eBike Bosch.
422	Problema de conexión de la unidad motriz	Encargue la revisión de las conexiones y uniones
423	Problema de conexión del acumulador de la eBike	Encargue la revisión de las conexiones y uniones
424	Error de comunicación entre los componentes	Encargue la revisión de las conexiones y uniones
426	Fallo interno de superación de tiempo	Reinicie el sistema. Si el problema persiste, contacte con su distribuidor de eBike Bosch. En este estado de error, no es posible visualizar o ajustar el perí-

Código	Causa	Remedio
		metro del neumático en el menú de configuración básica.
430	La batería interna del ordenador de a bordo está descargada (no con BUI350)	Cargar el ordenador de a bordo (en el soporte o mediante puerto USB)
431	Error de versión del software	Reinicie el sistema. Si el problema persiste, contacte con su distribuidor de eBike Bosch.
440	Fallo interno de la unidad motriz	Reinicie el sistema. Si el problema persiste, contacte con su distribuidor de eBike Bosch.
450	Error interno de software	Reinicie el sistema. Si el problema persiste, contacte con su distribuidor de eBike Bosch.
460	Error en el puerto USB	Retire el cable del puerto USB del ordenador de a bordo. Si el problema persiste, contacte con su distribuidor de eBike Bosch.
490	Error interno del ordenador de a bordo	Encargue la revisión del ordenador de a bordo
500	Fallo interno de la unidad motriz	Reinicie el sistema. Si el problema persiste, contacte con su distribuidor de eBike Bosch.
502	Fallo en la iluminación de la bicicleta	Compruebe la luz y el cableado correspondiente. Reinicie el sistema. Si el problema persiste, contacte con su distribuidor de eBike Bosch.
503	Fallo en el sensor de velocidad	Reinicie el sistema. Si el problema persiste, contacte con su distribuidor de eBike Bosch.
504	Se ha detectado una manipulación de la señal de velocidad.	Comprobar y, dado el caso, ajustar la posición del imán de memoria. Compruebe

Código	Causa	Remedio
		bar si existe manipulación (tuneo). La asistencia del motor disminuye.
510	Fallo interno del sensor	Reinicie el sistema. Si el problema persiste, contacte con su distribuidor de eBike Bosch.
511	Fallo interno de la unidad motriz	Reinicie el sistema. Si el problema persiste, contacte con su distribuidor de eBike Bosch.
530	Fallo del acumulador	Desconecte la eBike, extraiga el acumulador de la misma y vuelva a colocarlo. Reinicie el sistema. Si el problema persiste, contacte con su distribuidor de eBike Bosch.
531	Fallo de configuración	Reinicie el sistema. Si el problema persiste, contacte con su distribuidor de eBike Bosch.
540	Fallo de temperatura	La eBike se encuentra fuera del rango de temperatura permitido. Desconecte el sistema eBike para que la unidad motriz se enfríe o se caliente hasta alcanzar el rango de temperatura permitido. Reinicie el sistema. Si el problema persiste, contacte con su distribuidor de eBike Bosch.
550	Se ha detectado un consumidor no autorizado.	Elimine el consumidor. Reinicie el sistema. Si el problema persiste, contacte con su distribuidor de eBike Bosch.
580	Error de versión del software	Reinicie el sistema. Si el problema persiste, contacte con su distribuidor de eBike Bosch.
591	Error de autenticación	Desconecte el sistema eBike. Extraiga el acumulador y vuelva a instalarlo. Reinicie el sistema. Si el problema persiste, contacte con su distribuidor de eBike Bosch.

Código	Causa	Remedio
592	Componentes incompatibles	Utilizar una pantalla compatible. Si el problema persiste, contacte con su distribuidor de eBike Bosch.
593	Fallo de configuración	Reinicie el sistema. Si el problema persiste, contacte con su distribuidor de eBike Bosch.
595, 596	Error de comunicación	Compruebe el cableado hasta la caja de cambios y reinicie el sistema. Si el problema persiste, contacte con su distribuidor de eBike Bosch.
602	Fallo interno del acumulador	Reinicie el sistema. Si el problema persiste, contacte con su distribuidor de eBike Bosch.
603	Fallo interno del acumulador	Reinicie el sistema. Si el problema persiste, contacte con su distribuidor de eBike Bosch.
605	Fallo de temperatura del acumulador	El acumulador se encuentra fuera del rango de temperatura permitido. Desconecte el sistema eBike para que el acumulador se enfríe o se caliente hasta alcanzar el rango de temperatura permitido. Reinicie el sistema. Si el problema persiste, contacte con su distribuidor de eBike Bosch.
606	Fallo externo del acumulador	Compruebe el cableado. Reinicie el sistema. Si el problema persiste, contacte con su distribuidor de eBike Bosch.
610	Fallo de tensión del acumulador	Reinicie el sistema. Si el problema persiste, contacte con su distribuidor de eBike Bosch.
620	Fallo del dispositivo de carga	Sustituya el dispositivo de carga. Contacte con su vendedor de eBike Bosch.

Código	Causa	Remedio
640	Fallo interno del acumulador	Reinicie el sistema. Si el problema persiste, contacte con su distribuidor de eBike Bosch.
655	Fallo múltiple del acumulador	Desconecte el sistema eBike. Extraiga el acumulador y vuelva a instalarlo. Reinicie el sistema. Si el problema persiste, contacte con su distribuidor de eBike Bosch.
656	Error de versión del software	Contacte con su distribuidor de eBike Bosch para que le actualice el software.
7xx	Error en componentes de terceros	Observe las indicaciones del manual de instrucciones de uso del fabricante del componente correspondiente.
800	Fallo interno del ABS	Contacte con su distribuidor de eBike de Bosch.
810	Señales no plausibles en el sensor de velocidad de la rueda	Contacte con su distribuidor de eBike de Bosch.
820	Fallo en el cable hacia el sensor de velocidad de rueda delantero	Contacte con su distribuidor de eBike de Bosch.
821 ... 826	Señales no plausibles en el sensor de velocidad de rueda delantero Disco del sensor posiblemente no existente, averiado o mal montado; diámetros de los neumáticos significativamente diferentes de la rueda delantera y rueda trasera; situación de conducción extrema, p. ej., con-	Reinicie el sistema y realice un recorrido de prueba durante al menos 2 minutos. El testigo de control del ABS debe apagarse. Si el problema persiste, contacte con su distribuidor de eBike Bosch.

Código	Causa	Remedio
	ducción sobre la rueda trasera	
830	Fallo en el cable hacia el sensor de velocidad de rueda trasero	Contacte con su distribuidor de eBike de Bosch.
831 833 ... 835	Señales no plausibles en el sensor de velocidad de rueda trasero Disco del sensor posiblemente no existente, averiado o mal montado; diámetros de los neumáticos significativamente diferentes de la rueda delantera y rueda trasera; situación de conducción extrema, p. ej., conducción sobre la rueda trasera	Reinicie el sistema y realice un recorrido de prueba durante al menos 2 minutos. El testigo de control del ABS debe apagarse. Si el problema persiste, contacte con su distribuidor de eBike Bosch.
840	Fallo interno del ABS	Contacte con su distribuidor de eBike de Bosch.
850	Fallo interno del ABS	Contacte con su distribuidor de eBike de Bosch.
860, 861	Fallo en la alimentación de tensión	Reinicie el sistema. Si el problema persiste, contacte con su distribuidor de eBike Bosch.
870, 871 880 883 ... 885	Error de comunicación	Reinicie el sistema. Si el problema persiste, contacte con su distribuidor de eBike Bosch.
889	Fallo interno del ABS	Contacte con su distribuidor de eBike de Bosch.

Código	Causa	Remedio
890	El testigo de control del ABS está defectuoso o falta; probablemente el ABS no funciona.	Contacte con su distribuidor de eBike de Bosch.
Ninguna indicación	Error interno del ordenador de a bordo	Reinicie el sistema eBike apagándolo y volviéndolo a encender.

Indicaciones y ajustes de la App para smartphone Bosch eBike Connect

El smartphone no forma parte del volumen de suministro. Para registrarse con un smartphone se requiere una conexión a Internet que, dependiendo de su contrato, puede generar costes frente a su proveedor de telefonía. También se requiere una conexión a Internet para sincronizar los datos entre el smartphone y el portal online.

Indicación: Todas las representaciones de interfaz y textos de interfaz de las páginas siguientes corresponden al estado de lanzamiento del software. Dado que el software puede actualizarse a lo largo del año, es posible que las representaciones de interfaz y/o los textos de interfaz cambien.

La descripción siguiente de la App eBike Connect se aplica al ordenador de a bordo Kiox (BUI330) y Nyon (BUI27x)

Activación de la aplicación Bosch eBike Connect

Para poder utilizar todas las funciones eBike Connect es necesario un smartphone con la aplicación **Bosch eBike Connect**.

Para la activación, proceda como se describe a continuación:

1. Abra la Google Play Store (Android) o la App Store (iOS) en su smartphone.
2. Busque **Bosch eBike Connect**.
3. Instale la aplicación **Bosch eBike Connect** y ábrala.
4. Regístrese según se describe en el apartado siguiente.

Si ya se ha registrado a través del portal online (www.ebike-connect.com), puede iniciar sesión directamente con sus datos.











Registro a través del smartphone

- Inicie la aplicación **Bosch eBike Connect**.
- Seleccione **<Registrarse>**.
- Lea y acepte los términos y condiciones generales y la política de privacidad.
- Tras la confirmación, recibirá un correo electrónico con las cláusulas del contrato a la dirección de correo electrónica que indicó.

- Active su cuenta de usuario pulsando en el botón que aparece en el correo electrónico.

Cuando la aplicación **Bosch eBike Connect** está activa y se ha establecido una conexión por *Bluetooth*[®] con su ordenador de a bordo, se sincronizan automáticamente los datos entre el ordenador de a bordo y el smartphone.

Menú principal de Bosch eBike Connect

Símbolo	Punto del menú	Función
	<Feed>	En este punto del menú encontrará una vista general de los kilómetros recorridos en el último mes, una visualización de la última actividad aún no finalizada y noticias actuales.
	<Actividades>	Este punto del menú muestra los trayectos que ha recorrido.
	<Mapa>	Este punto del menú le permite planificar rutas y guardarlas. Las rutas guardadas se sincronizan automáticamente entre la App y el ordenador de a bordo (no con BUI330).
	<Mi eBike>	Este punto del menú le permite seleccionar su ordenador de a bordo y ajustar la configuración de su eBike.
	<Más>	Con este botón puede visualizar otros puntos del menú.
	<Comprar>	A través de este punto del menú puede adquirir funciones premium compatibles con su producto.
	<Ajustes>	En este punto del menú puede visualizar y editar sus datos personales, sus ajustes de privacidad y de la App, así como descargar mapas para el uso offline de la App.
	<Ayuda>	En este punto del menú encontrará las <FAQ (Preguntas frecuentes)> , es decir, las respuestas a preguntas frecuentes.
	<A. legal>	En este punto del menú figuran los datos de contacto del fabricante.
	<Sobre>	En este punto del menú encontrará, además de la versión de la aplicación, las condiciones de uso, la descripción del servicio y la declaración de privacidad.

Punto del menú <Actividades>

Una vez finalizada con éxito la sincronización, sus recorridos aparecerán en el mapa. El estado de sincronización se muestra en el ordenador de a bordo. Al seleccionar un viaje, además de la longitud, duración y la velocidad media, se muestra la ruta realizada en un mapa. Además, hay tres páginas adicionales disponibles con datos estadísticos de conducción, como la frecuencia media de pedaleo, los metros de altitud recorridos y otros datos.

Punto del menú <Mapa>

Si selecciona este punto del menú, se muestra su ubicación actual mediante la función GPS de su smartphone.

A través de la función de búsqueda, puede seleccionar destinos, rutas o lugares guardados. También se puede introducir el destino haciendo clic en el mapa.

Una vez introducido el destino, se le mostrarán tres rutas diferentes (<**Rápido**>, <**Scenic**> y <**Bicicleta de montaña**>) indicando el perfil de altitud.

- La ruta <**Rápido**> le muestra la conexión más rápida desde su ubicación hasta el destino seleccionado, evitando las subidas más empinadas.
- La ruta <**Scenic**> le muestra la conexión más pintoresca desde su ubicación hasta el destino elegido y evita las carreteras principales.
- La ruta <**Bicicleta de montaña**> le conduce por los caminos más despejados posibles y le ofrece una ruta óptima para una bicicleta de montaña (no para eBikes hasta 45 km/h).

Nota: En rutas cortas, es posible que las rutas <**Rápido**>, <**Scenic**> y <**Bicicleta de montaña**> sean idénticas.

Guarde la ruta para utilizarla posteriormente.

Si utiliza **Nyon**, esta ruta se transferirá automáticamente a **Nyon** tan pronto como exista una conexión entre la App y Nyon.

Además de la planificación de rutas, en el historial de búsquedas también encontrará sus destinos y rutas guardados con anterioridad. A partir de su ubicación actual, también puede navegar a casa o al trabajo.

Punto del menú <Mi eBike>

Al iniciar por primera vez la App, no se establece ninguna conexión entre la App y el ordenador de a bordo a través de este punto del menú.

Para ello, seleccione <**Añadir nuevo dispositivo de eBike**> y siga las instrucciones.

Tras el acoplamiento exitoso, se muestran el ordenador de a bordo conectado actualmente y los componentes de la eBike correspondiente.

Se muestran las eBikes que estaban conectadas con Kiox o Nyon.

Si el ordenador de a bordo se utilizó en al menos dos eBikes distintas, estas se muestran aquí y se pueden seleccionar. De lo contrario, no es posible realizar ninguna selección. Es posible modificar el nombre de cada eBike o eliminar una eBike de la lista de selección.

Indicadores y configuración del portal online

Indicación: Todas las representaciones de interfaz y textos de interfaz de las páginas siguientes corresponden al estado de lanzamiento del software. Dado que el software puede actualizarse a lo largo del año, es posible que las representaciones de interfaz y/o los textos de interfaz cambien.

La siguiente descripción del portal online se aplica a **Kiox** y **Nyon**

Registro online

Para el registro online se requiere un acceso a Internet.

- Abra con su navegador el portal online **Bosch eBike Connect** en www.eBike-Connect.com.
- Lea y acepte los **Términos** y condiciones generales y la política de privacidad.
- Siga las instrucciones y concluya el registro.

Si ya se ha registrado con anterioridad, puede iniciar sesión ahora con su dirección de correo electrónico y contraseña. Alternativamente, también pueden iniciar sesión con **Facebook login**. Para **Facebook login** se requiere un perfil de Facebook. Los datos de registro del portal online se corresponden con los datos de registro de la aplicación de smartphone **Bosch eBike Connect**.

Menú principal del portal online

Punto del menú	Función
<Cuadro de mandos>	En este punto del menú encontrará sus últimas actividades, datos estadísticos, novedades y consejos.
<Planificación de rutas>	Este punto del menú le permite planificar nuevas rutas.
<Actividades>	Este punto del menú muestra los trayectos que ha recorrido.
<Mi eBike>	Este punto del menú le permite administrar sus componentes de eBike y crear vistas personalizadas.
<Ayuda>	En este punto del menú encontrará FAQ, datos de contacto y más información.
	En este punto del menú puede administrar su perfil.
<Mi perfil>	

Punto del menú <Planificación de rutas>

Puede planificar una nueva ruta indicando el punto de partida y de destino. Si es necesario, puede agregar nuevos destinos intermedios introduciendo las correspondientes direcciones.

Como punto de partida y punto de destino o destino intermedio se pueden introducir direcciones o coordenadas. Alternativamente, se puede seleccionar un elemento de la lista de los últimos destinos, de los lugares guardados o de los puntos de interés (POI).

En el mapa puede agregar nuevos destinos intermedios arrastrando un punto desde una ruta. Haciendo clic con el botón derecho puede agregar un nuevo punto de destino o eliminar uno ya existente. Los puntos de partida y de destino, así como los puntos intermedios, pueden desplazarse sobre el mapa.

Puede escoger entre tres rutas diferentes (**<Más rápida>**, **<Más bonita>** y **<MTB>**).

- La ruta **<Más rápida>** le muestra la conexión más rápida desde su ubicación hasta el destino seleccionado, evitando las subidas más empinadas.

- La ruta **<Más bonita>** le muestra la conexión más pintoresca desde su ubicación hasta el destino elegido y evita las carreteras principales.
- La ruta **<MTB>** le conduce por los caminos más despejados posibles y le ofrece una ruta óptima para una bicicleta de montaña (**no** para eBikes hasta 45 km/h).

En rutas cortas, es posible que las rutas **<Más rápida>**, **<Más bonita>** y **<MTB>** sean idénticas.

En el mapa aparece la ruta seleccionada actualmente. Además, se muestran el perfil de altitud, la distancia y la duración estimada del trayecto de la ruta seleccionada.

Una vez ha preparado la ruta deseada, guárdela pulsando **<Guardar>**.

Las rutas y lugares se sincronizan con la App **eBike Connect** después de guardarlas.

Si utiliza **Nyon**, esta ruta se transferirá automáticamente a **Nyon** tan pronto como exista una conexión entre la App y Nyon.

Importar GPX-Track

Los archivos GPX contienen una serie de coordenadas de ubicación (puntos de ruta), cuya secuencia describe una ruta. Estos archivos GPX se pueden utilizar para la navegación con el ordenador de a bordo Nyon (BUI27x). Con los programas correspondientes se pueden crear o editar archivos GPX.

Con el botón **<Importar ruta GPX>** puede importar archivos GPX con un tamaño de máximo 5 MB al portal online. Los archivos GPX se transfieren a Nyon tan pronto como Nyon está conectado a Internet a través de WLAN o con *Bluetooth*® mediante el smartphone. Nyon por sí solo no puede importar ningún archivo GPX a través de una conexión USB.

La posibilidad de crear una ruta con los recorridos GPX depende de la precisión de los mapas OSM. Dependiendo de la existencia de carreteras y caminos transitables, pueden darse los siguientes resultados:

– **GPX-Track es completamente enrutable**

La navegación es posible como de costumbre, incluyendo las indicaciones de giro y la indicación de la distancia restante y la hora estimada de llegada. Las indicaciones de giro se pueden desconectar con el botón situado en la parte superior derecha. Si Nyon está cerca del punto de partida, la navegación puede iniciarse directamente. Si Nyon está muy alejado del punto de partida, el conductor puede navegar hasta el punto de partida.

– **GPX-Track no es enrutable**

La ruta se representa en Nyon estáticamente y puede ser seguida por el conductor. No son posibles las indicaciones de navegación ni los cálculos de tiempo.

– **GPX-Track es parcialmente enrutable**

Si utiliza la versión modificada, la ruta se convertirá en un track completamente enrutable y se guardará. Si conserva la versión original, la ruta se trata como un track no enrutable.

Punto del menú <Actividades>

La vista general le ofrece un resumen de todas sus actividades hasta el momento. También puede limitar temporalmente la selección de las actividades que desea visualizar. En el punto del menú **<Actividades>** puede ver las actividades individuales en detalle.

Una vez finalizada con éxito la sincronización, sus recorridos aparecerán en el mapa. El estado de sincronización se muestra en el ordenador de a bordo. Si selecciona un recorrido, además de la longitud y duración del mismo, obtendrá más datos estadísticos. La ruta recorrida se muestra en un mapa. En un diagrama se pueden ilustrar hasta dos parámetros del recorrido.

Si ha utilizado un cinturón torácico, también se mostrará la frecuencia cardíaca.

Las actividades no finalizadas también se mostrarán después de la sincronización.

En **<Opciones>** tiene la posibilidad de exportar la actividad recorrida o transformar la actividad en una ruta.

Si ha vinculado su cuenta con Facebook, también podrá compartir su actividad con sus amigos.

Punto del menú <Mi eBike>

En **<Mi eBike>** puede administrar sus componentes de eBike, crear y adaptar vistas personalizadas y modos de conducción individuales (solo para Nyon BUI27x).

Punto del menú <Ayuda>

En el punto del menú **<Ayuda>** encontrará una selección de FAQ (preguntas frecuentes), información de contacto, avisos legales e información sobre el sistema y las licencias.

Punto del menú <Mi perfil>

En **<Mi perfil>** puede adaptar su perfil:

- En **<Mi perfil>** puede modificar la dirección de correo electrónico y la contraseña, así como adaptar sus datos físicos y datos personales.
- También puede seleccionar el idioma de la interfaz del portal entre 9 idiomas.
- Puede eliminar su cuenta en **eBike Connect**.

Mantenimiento y servicio

Mantenimiento y limpieza

Todos los componentes no deben limpiarse con agua a presión.

Mantenga limpia la pantalla de su ordenador de a bordo. La suciedad puede afectar a la luminosidad de la pantalla.

Para limpiar el ordenador de a bordo, utilice un paño suave, humedecido únicamente con agua. No utilice productos de limpieza.

Deje revisar su sistema eBike al menos una vez al año (entre otros el sistema mecánico, la actualización del software del sistema).

Adicionalmente, el distribuidor de bicicletas puede tomar como base un kilometraje y/o un intervalo de tiempo para fijar la fecha del servicio. En ese caso, el ordenador de a bordo le mostrará el vencimiento de la fecha de mantenimiento al encender el ordenador.

Para el servicio o las reparaciones de la eBike, contáctese con un distribuidor de bicicletas autorizado.

► **Encargue todas las reparaciones únicamente a un distribuidor de bicicletas autorizado.**

Servicio técnico y atención al cliente

En caso de cualquier consulta sobre el sistema eBike y sus componentes, diríjase a un distribuidor de bicicletas autorizado.

Los detalles de contacto de los distribuidores de bicicletas autorizados se pueden encontrar en el sitio web www.bosch-ebike.com.

Transporte

► **Si lleva su eBike en el exterior del automóvil, por ejemplo en un portaequipajes externo al vehículo, retire el ordenador de a bordo y la batería de la eBike para evitar daños.**

Eliminación



La unidad de accionamiento, el ordenador de a bordo incl. la unidad de mando, el acumulador, el sensor de velocidad, los accesorios y los embalajes deben reciclarse de forma respetuosa con el medio ambiente.

¡No arroje eBikes y sus componentes a la basura!



Los aparatos eléctricos inservibles, así como los acumuladores/pilas defectuosos o agotados deberán coleccionarse por separado para ser sometidos a un reciclaje ecológico según las Directivas Europeas 2012/19/UE y 2006/66/CE, respectivamente.

Entregue los componentes de eBikes de Bosch inservibles en un distribuidor de bicicletas autorizado.

Reservado el derecho de modificación.

Robert Bosch GmbH

72757 Reutlingen

Germany

www.bosch-ebike.com

1 270 020 Kes (2019.11) T / 52