



Robert Bosch GmbH
Bosch eBike Systems
72703 Reutlingen
GERMANY

www.bosch-ebike.com

1 270 020 XBN (2018.05) T / 146 EEU

Nyon

BUI275



- pl** Oryginalna instrukcja obsługi
- cs** Původní návod k obsluze
- sk** Pôvodný návod na obsluhu
- hu** Eredeti használati utasítás
- ro** Instrucțiuni de folosire originale
- bg** Оригиналното ръководство за експлоатация
- sl** Originalna navodila za uporabo
- hr** Originalne upute za uporabu
- et** Originaalkasutusjuhend
- lv** Oriģinālā lietošanas pamācība
- lt** Originali instrukcija

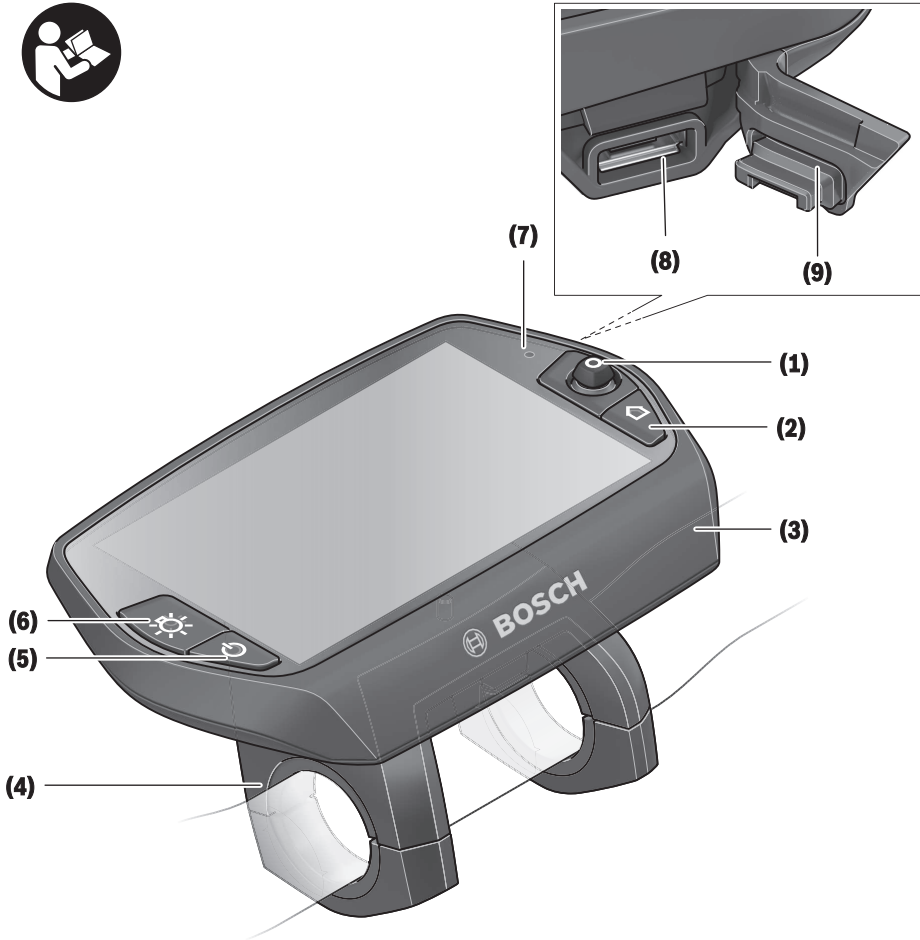

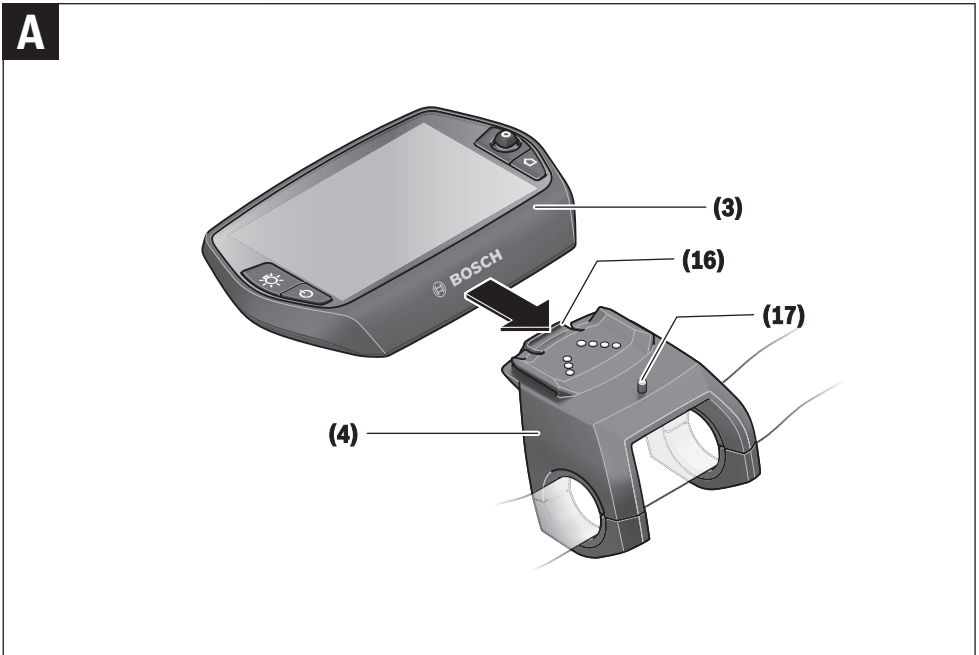
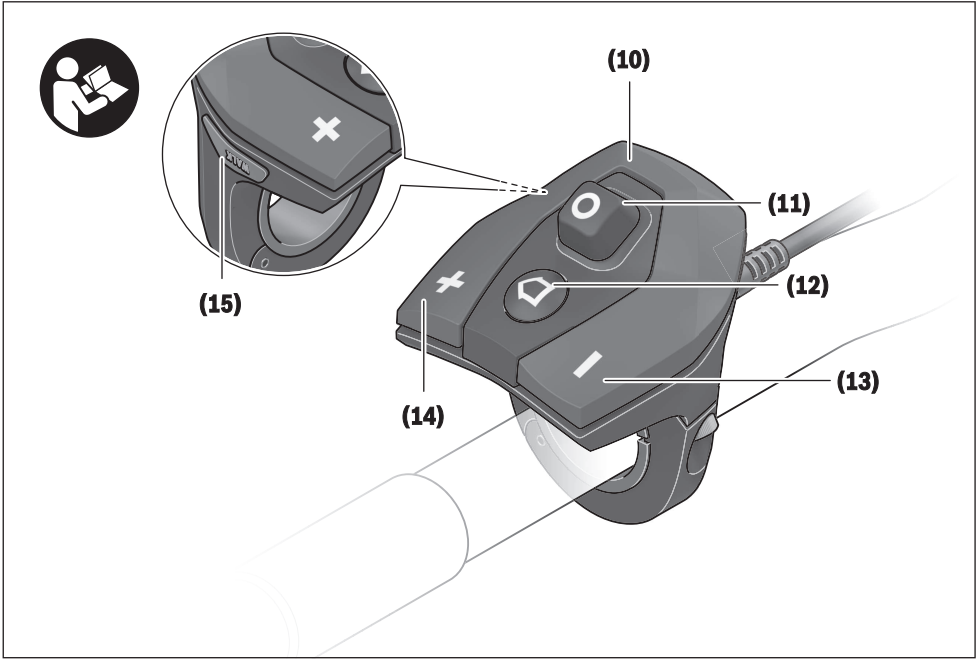

Wskazówki dotyczące bezpieczeństwa



Należy przeczytać wszystkie wskazówki dotyczące bezpieczeństwa i zalecenia.

Nieprzestrzeganie wskazówek dotyczących bezpieczeństwa i zaleceń może doprowadzić do porażenia prądem elektrycznym, pożaru i/lub poważnych obrażeń ciała.

Wszystkie wszystkie wskazówki dotyczące bezpieczeństwa pracy i zalecenia należy zachować do dalszego zastosowania.

Używane w niniejszej instrukcji obsługi pojęcie **akumulator** odnosi się do wszystkich oryginalnych akumulatorów Bosch eBike.

- ▶ **Należy uważać, aby ekran komputera pokładowego nie odwracał uwagi od sytuacji drogowej.** Użytkownicy ruchu drogowego, którzy nie koncentrują się wyłącznie na nim, mogą spowodować wypadek. Podczas jazdy komputer pokładowy wolno stosować wyłącznie do zmiany poziomów wspomagania. Dodatkowa obsługa komputera dozwolona jest dopiero po zatrzymaniu roweru.
- ▶ **Przed rozpoczęciem programu treningowego należy skonsultować się z lekarzem i zasięgnąć porady dotyczącej dozwolonych obciążeń organizmu.** Tylko w ten sposób można uniknąć ewentualnego przecięcia organizmu.
- ▶ **Stosując czujnik częstotliwości uderzeń serca, należy wziąć pod uwagę, że ukazany wynik może być zafałszowany przez zakłócenia elektromagnetyczne.** Wyświetlaną częstotliwość uderzeń serca należy traktować wyłącznie jako wartości referencyjne. Za skutki spowodowane niewłaściwymi wartościami nie ponosimy żadnej odpowiedzialności.
- ▶ **Nyon nie jest wyrobem medycznym.** Wartości wyświetlane w trybie pracy **<Fitness (Fitness)>** mogą różnić się od wartości rzeczywistych.
- ▶ **Nie wolno otwierać komputera pokładowego.** Otwarcie obudowy komputera pokładowego może spowodować jego zniszczenie i wygaśnięcie gwarancji.
- ▶ **Nie wolno używać komputera pokładowego jako uchwytu.** Używanie komputera pokładowego do podnożenia roweru może spowodować nieodwracalne uszkodzenie komputera pokładowego.
- ▶ **Komputer pokładowy Nyon może być używany wyłącznie w połączeniu z panelem sterowania wyposażonym w dżojstik.** Dżojstik panelu sterowania posiada taki sam zakres funkcji jak dżojstik komputera pokładowego.
- ▶ **Ostrożnie!** Korzystanie z komputera pokładowego z funkcją **Bluetooth®** może spowodować zakłócenia działania innych urządzeń i sprzętu, samolotów i sprzętu medycznego (np. rozruszników serca, aparatów słuchowych). Nie można także całkowicie wykluczyć możliwości doznania uszczerbku przez ludzi i zwierzęta znajdujące się w bezpośrednim otoczeniu. Komputera pokładowego z funkcją **Bluetooth®** nie należy używać w pobliżu sprzętu medycznego, stacji paliw, urządzeń chemicznych, stref zagrożenia

eksplozją oraz wybuchem. Komputera pokładowego z funkcją **Bluetooth®** nie należy używać w samolotach. Należy unikać długotrwałego użytkowania urządzenia, jeżeli znajduje się ono w bezpośredniej bliskości ciała.

- ▶ Znak słowny **Bluetooth®** oraz znaki graficzne (logo) są zarejestrowanymi znakami towarowymi i stanowią własność **Bluetooth SIG, Inc.** Wszelkie wykorzystanie tych znaków przez firmę Bosch eBike Systems odbywa się zgodnie z umową licencyjną.
- ▶ **Komputer pokładowy jest wyposażony w złącze radio-we.** Należy wziąć pod uwagę obowiązujące lokalne ograniczenia, np. w samolotach lub szpitalach.
- ▶ **Należy przeczytać i przestrzegać wskazówek dotyczących bezpieczeństwa pracy oraz zaleceń zawartych we wszystkich instrukcjach obsługi systemu eBike oraz w instrukcji obsługi roweru elektrycznego.**

Wskazówki bezpieczeństwa dotyczące posługiwania się systemem nawigacyjnym

- ▶ **Podczas jazdy nie wolno wyznaczać tras. Nowy cel wolno wprowadzać po uprzednim zatrzymaniu się.** Użytkownicy ruchu drogowego, którzy nie koncentrują się wyłącznie na nim, mogą spowodować wypadek.
- ▶ **Jeżeli system nawigacyjny proponuje drogę, której pokonanie byłoby zbyt trudne, ryzykowne lub niebezpieczne w porównaniu do umiejętności bądź zdolności rowerzysty, podążanie trasą wyznaczoną przez system nawigacyjny należy przerwać.** W takim wypadku należy skorzystać z innej trasy, zaoferowanej przez sprzęt nawigacyjny.
- ▶ **Należy stosować się do wszystkich znaków drogowych, nawet wówczas, gdy system nawigacyjny zaleca jazdę określoną drogą.** System nawigacyjny nie uwzględnia terenów budowy oraz okresowo wprowadzonych objazdów.
- ▶ **W niejasnych sytuacjach drogowych lub w sytuacjach zagrażających bezpieczeństwu (zablokowane ulice, objazdy itp.) nie należy korzystać z systemu nawigacyjnego.** Należy zawsze mieć ze sobą dodatkowe mapy i systemy komunikacyjne.

Opis produktu i jego zastosowania

Użytkowanie zgodne z przeznaczeniem

Komputer pokładowy Nyon przewidziany jest do sterowania systemem Bosch eBike oraz do wyświetlania parametrów jazdy. Nyon nie jest przeznaczony do nawigacji bez roweru (na przykład podczas jazdy samochodem lub wycieczek pieszych).

Oprócz przedstawionych tutaj funkcji możliwe są także inne funkcje wynikające z bieżącej modyfikacji oprogramowania w celu usunięcia błędów i rozszerzenia funkcjonalności.

Przedstawione graficznie komponenty

Numeracja przedstawionych komponentów odnosi się do schematów, znajdujących się na stronach graficznych, umieszczonych na początku niniejszej instrukcji.

Wszystkie rysunki części rowerowych, oprócz jednostki napędowej, komputera pokładowego wraz z panelem sterowania, czujnikiem szybkości i przynależnych uchwytów, są schematyczne i mogą różnić się od części rzeczywistego roweru elektrycznego.

- (1) Dżojstik
- (2) Przycisk **Home**
- (3) Komputer pokładowy
- (4) Uchwyt komputera pokładowego
- (5) Włacznik/wyłącznik komputera pokładowego
- (6) Przycisk oświetlenia rowerowego
- (7) Czujnik jasności
- (8) Gniazdo USB
- (9) Osłona gniazda USB
- (10) Panel sterowania
- (11) Dżojstik panelu sterowania
- (12) Przycisk **Home** na panelu sterowania
- (13) Przycisk do redukcji wspomagania
- (14) Przycisk do zwiększenia wspomagania
- (15) Przycisk systemu wspomagania startu/wspomagania przy popychaniu **WALK**
- (16) Blokada komputera pokładowego
- (17) Śruba blokująca komputera pokładowego
Kabel ładowania USB (micro A – micro B) ^{A)}

A) nieodworowane na rysunkach, do nabycia jako osprzęt

Dane techniczne

Komputer pokładowy	Nyon	
Kod produktu		BUI275
Pamięć wewnętrzna ogółem	GB	8
Prąd ładowania złącza USB maks.	mA	500
Napięcie ładowania złącza USB	V	5
Kabel do ładowania USB		1 270 016 360
Temperatura robocza	°C	-5...+40
Temperatura przechowywania	°C	-10...+50
Temperatura ładowania	°C	0...+40
Wewnętrzny akumulator litowo-jonowy	V mAh	3,7 710
Stopień ochrony		IP x7 (wodoszczelny)
Obsługiwane standardy Wi-Fi		802.11b/g/n (2,4 GHz)
Ciężar, ok.	kg	0,2
Wi-Fi		

Komputer pokładowy	Nyon	
- Częstotliwość	MHz	2400–2480
- Moc sygnału	mW	<100
Bluetooth®		
- Częstotliwość	MHz	2400–2480
- Moc sygnału	mW	<10

Deklaracja zgodności

Niniejszym spółka Robert Bosch GmbH, Bosch eBike Systems, oświadcza, że urządzenie radiowe **Nyon** jest zgodne z dyrektywą 2014/53/UE. Pełny tekst deklaracji zgodności UE jest dostępny na stronie:

<https://www.ebike-connect.com/conformity>

Montaż

Wkładanie i wyjmowanie komputera pokładowego (zob. rys. A)

Aby **włożyć** komputer pokładowy (3), należy wsunąć go do przodu w uchwyt (4).

Aby **wyjąć** komputer pokładowy (3), należy nacisnąć przycisk blokady (16) i wysunąć komputer z uchwytu (4).

► **Odstawiając rower elektryczny, należy zawsze wyjmować z niego komputer pokładowy.**

Istnieje możliwość zablokowania komputera pokładowego w uchwycie celem zabezpieczenia go przed wyjęciem. W tym celu należy zdjąć uchwyt (4) z kierownicy. Umieścić komputer pokładowy w uchwycie. Wkręcić śrubę blokującą (17) (gwint M3, długość 8 mm) od dołu w przeznaczony do tego celu gwint umieszczony w uchwycie. Ponownie zamontować uchwyt na kierownicy.

Wskazówka: Śruba blokująca nie jest zabezpieczeniem antykradzieżowym.

Praca

Uruchamianie systemu eBike

Wymogi

Aktywacji systemu eBike można dokonać tylko wówczas, gdy spełnione zostaną następujące wymogi:

- W rowerze został zamontowany naładowany w wystarczającym stopniu akumulator eBike (zob. instrukcja obsługi akumulatora).
- Komputer pokładowy jest prawidłowo zamocowany w uchwycie

Włączanie/wyłączanie systemu eBike

System eBike można **włączyć** na kilka sposobów:

- Umieścić komputer pokładowy w uchwycie (4).
- Po włożeniu komputera pokładowego i akumulatora eBike należy krótko nacisnąć włacznik/wyłącznik (5) komputera pokładowego.

- Przy zamontowanym komputerze pokładowym należy nacisnąć włącznik/wyłącznik akumulatora eBike (w niektórych rozwiązaniach stosowanych przez producentów rowerów elektrycznych włącznik/wyłącznik akumulatora może nie być dostępny; zob. instrukcja obsługi akumulatora).

Napęd jest aktywowany po naciśnięciu na pedały (nie dotyczy funkcji wspomagania przy popychaniu ani poziomu wspomagania **OFF**). Moc silnika uzależniona jest od ustawionego na komputerze pokładowym poziomu wspomagania.

Ustąpienie nacisku na pedały w trybie pracy normalnej lub osiągnięcie prędkości **25/45 km/h** powoduje automatyczne wyłączenie napędu eBike. Napęd uruchamiany jest automatycznie po ponownym naciśnięciu na pedały lub gdy prędkość roweru spadnie poniżej **25/45 km/h**.

System eBike można **wyłączyć** na kilka sposobów:

- Nacisnąć włącznik/wyłącznik **(5)** komputera pokładowego przez co najmniej 1 sekundę.
- Wyłączyć akumulator eBike za pomocą jego włącznika/wyłącznika (w niektórych rozwiązaniach stosowanych przez producentów rowerów elektrycznych włącznik/wyłącznik akumulatora może nie być dostępny; zob. instrukcja obsługi akumulatora).
- Wyjąć komputer pokładowy z uchwytu.

Jeżeli przez ok. 10 minut napęd roweru nie zostanie uruchomiony (np. podczas postoju roweru), a na komputerze pokładowym lub panelu obsługirowym nie zostanie naciśnięty żaden przycisk, system eBike wyłączy się automatycznie w celu oszczędzenia energii.

System sterowania Nyon

System sterowania Nyon składa się z trzech części składowych:

1. z komputera pokładowego Nyon z panelem sterowania
2. z aplikacji na smartfonie **Bosch eBike Connect**
3. z portalu internetowego www.eBike-Connect.com

Wiele ustawień i funkcji może być administrowanych na poziomie wszystkich trzech komponentów. Niektóre ustawienia i funkcje są dostępne i można nimi sterować tylko za pomocą określonych komponentów. Przy istniejącym połączeniu z internetem przez **Bluetooth®** synchronizacja danych odbywa się automatycznie. Przegląd możliwych funkcji można znaleźć w poniższej tabelce.

Funkcje komputera pokładowego

A

Funkcje aplikacji na smartfonie

B

Funkcje portalu internetowego

C

	A	B	C
Logowanie/Rejestracja	✓	✓	✓
Zmiana ustawień	✓	✓	✓

	A	B	C
Zapis danych dotyczących jazdy	✓		
Wskazanie danych dotyczących jazdy w czasie rzeczywistym	✓		
Przygotowanie/Analiza danych dotyczących jazdy		✓	✓
Tworzenie wskazań zdefiniowanych przez użytkownika		✓	✓
Wskazanie aktualnego miejsca pobytu ^{A)}	✓	✓	✓
Nawigacja	✓		
Planowanie trasy	✓	✓	✓
Wskazanie pozostałego dystansu (aktualne miejsce pobytu zakreślone kręgiem)	✓	✓	
Efekt treningu w czasie rzeczywistym	✓		
Przegląd tras		✓	✓
Statystyka Dashboard	✓	✓	✓
Zakup funkcji premium		✓	

A) Konieczny jest sygnał GPS

Funkcje Premium

Funkcje standardowe systemu sterowania „Nyon” można rozszerzyć poprzez zakup dodatkowych „funkcji premium” dostępnych w App Store dla iPhone’ów firmy Apple lub w Google PlayStore dla urządzeń z systemem operacyjnym Android.

Oprócz bezpłatnej aplikacji **Bosch eBike Connect** użytkownicy mają do dyspozycji szereg płatnych funkcji premium. Szczegółową listę dodatkowych funkcji można znaleźć w internetowej instrukcji obsługi, na stronie: www.Bosch-eBike.com/nyon-manual.

Zasilanie komputera pokładowego

Jeżeli komputer pokładowy jest umieszczony w uchwycie **(4)**, w rowerze elektrycznym jest zamontowany naładowany w wystarczającym stopniu akumulator eBike, a system eBike jest włączony, akumulator komputera pokładowego jest zasilany przez akumulator eBike.

Po wyjęciu komputera pokładowego z uchwytu **(4)** komputer pokładowy jest zasilany przez własny akumulator wewnętrzny. Jeżeli akumulator komputera pokładowego ma zbyt niski poziom naładowania, na wyświetlaczu ukazują się odpowiednie ostrzeżenie.

Aby naładować akumulator komputera pokładowego, należy go ponownie umieścić w uchwycie **(4)**. Należy wziąć pod uwagę, że system eBike wyłącza się automatycznie po 10 minutach, jeśli nie jest użytkowany, a akumulator eBike nie jest akurad ładowany. W takim przypadku ładowania akumulatora komputera pokładowego również zostanie przerwane.

Komputer pokładowy można ładować również przez złącze USB. W tym celu należy otworzyć osłonę (9). Połączyć gniazdo USB (8) komputera pokładowego za pomocą odpowiedniego kabla micro USB z dostępną w handlu ładowarką USB (nie wchodzi w zakres dostawy) lub z portem USB komputera (napięcie ładowania 5 V; prąd ładowania maks.).

Jeżeli komputer pokładowy zostanie wyjęty z uchwytu (4) wszystkie wartości zostaną zapamiętane i będzie można je wyświetlić w przyszłości.

Bez ponownego naładowania akumulatora komputera pokładowego data i godzina zapamiętywane są przez okres maks. 6 miesięcy. Po ponownym włączeniu i zakończonej powrotem lokalizacji GPS data i godzina zostaną ponownie ustawione.

Wskazówka: Aby zapewnić maksymalną żywotność akumulatora komputera pokładowego, akumulator należy doładować co sześć miesięcy.

Pierwsze uruchomienie komputera pokładowego

Nyon dostarczany jest z akumulatorem częściowo naładowanym fabrycznie. Przed pierwszym użyciem akumulator komputera pokładowego Nyon trzeba całkowicie naładować akumulator, korzystając ze złącza USB (zob. „Zasilanie komputera pokładowego”, Strona Polski – 3) lub systemu eBike.

Aby móc korzystać z wszystkich funkcji systemu sterowania, trzeba się dodatkowo zarejestrować przez internet.

Logowanie do komputera pokładowego

- Włączyć komputer pokładowy za pomocą włącznika/wyłącznika (5).
- Za pomocą dżojstika (1) wybrać język (wybór następuje poprzez naciśnięcie dżojstika), a następnie postępować zgodnie z instrukcjami.

Istnieje kilka możliwości eksploatacji urządzenia Nyon:

– <TEST RIDE (JAZDA PRÓBNA)>

Istnieje możliwość przeprowadzenia próbnej jazdy bez uprzedniej rejestracji i wprowadzania danych. Po wyłączeniu urządzenia wszystkie dane zostaną usunięte.

– <SET UP (USTAW)> → <OFFLINE (OFFLINE)>

W tym trybie odbywa się bardzo krótki proces rejestracji, ograniczony wyłącznie do komputera Nyon. W tym wypadku „offline” oznacza, że dane dotyczące przebytej trasy i użytkownika zapamiętywane są wyłącznie lokalnie – na komputerze pokładowym. Należy postępować zgodnie z instrukcjami lub wybrać jedną z zaproponowanych możliwych odpowiedzi. Wpisane dane nie są usuwane przy wyłączeniu Nyon, nie są jednak synchronizowane ani na portalu internetowym ani w aplikacji na smartfonie.

– <SET UP (USTAW)> → <ONLINE (ONLINE)> → <PHONE (TELEFON)>

Tu odbywa się kompletny proces rejestracji. Umieścić komputer pokładowy Nyon w uchwycie (4), pobrać aplikację **Bosch eBike Connect** na smartfon i zarejestrować się przy użyciu aplikacji. Po zalogowaniu dane dotyczące przejechanej trasy są zapamiętywane i synchronizowane za pomocą aplikacji na smartfonie z portalem internetowym.

– <SET UP (USTAW)> → <ONLINE (ONLINE)> → <WI-FI (WI-FI)>

Tu odbywa się kompletny proces rejestracji. Należy udać się w miejsce, gdzie dostępna jest sieć Wi-Fi. Umieścić komputer pokładowy Nyon w uchwycie (4). Po wybraniu sieci i wprowadzeniu identyfikatora wraz z hasłem, Nyon połączy się z wybraną siecią Wi-Fi i zostanie przekierowany na portal internetowy www.eBike-Connect.com, gdzie można się zarejestrować. Po zalogowaniu, dane dotyczące przebytej trasy są zapamiętywane i synchronizowane z portalem internetowym. Następnie w komputerze Nyon można nawiązać połączenie ze smartfonem (<Settings (Ustawienia)> → <Connections (Połączenia)> → <Connect Smartphone (Połącz ze smartfonem)>).

Rejestracja przez smartfon i Bluetooth®

Smartfon nie wchodzi w zakres dostawy. Do rejestracji za pomocą smartfona konieczne jest połączenie z internetem, które może wiązać się z koniecznością poniesienia kosztów połączenia, w zależności od rodzaju umowy z operatorem. Także do synchronizacji danych między smartfonem i portalem internetowym konieczne jest połączenie z internetem.

Aby móc wykorzystać pełny zakres funkcji komputera pokładowego, smartfon powinien posiadać system operacyjny Android, wersja 4.0.3 lub nowsza albo iOS wersja 8 lub nowsza. Listę przetestowanych i kompatybilnych smartfonów można znaleźć w internetowej instrukcji obsługi na stronie: www.Bosch-eBike.com/nyon-manual.

Także smartfony niewymienione na liście i wyposażone w systemy operacyjne inne, niż podane wyżej, mogą w niektórych przypadkach łączyć się z komputerem pokładowym. Nie możemy jednak zagwarantować pełnej kompatybilności komputera pokładowego ze smartfonami niewymienionymi na liście.

Ze sklepu App Store dla iPhone'ów firmy Apple lub Google Play Store dla urządzeń z systemem operacyjnym Android należy pobrać na swój smartfon aplikację **Bosch eBike Connect**.

Uruchomić aplikację „Bosch eBike Connect” i postępować zgodnie z instrukcjami. Szczegółowe wskazówki można znaleźć w internetowej instrukcji obsługi na stronie: www.Bosch-eBike.com/nyon-manual.

Gdy aplikacja **Bosch eBike Connect** jest otwarta i gdy zostało nawiązane połączenie z komputerem pokładowym przez **Bluetooth®**, automatycznie rozpoczyna się synchronizacja danych między komputerem pokładowym a smartfonem.

Rejestracja przez internet

Dla rejestracji przez internet niezbędne jest połączenie z internetem. Otworzyć w przeglądarce portal internetowy **Bosch eBike Connect**, wpisując adres www.eBike-Connect.com i postępować zgodnie z instrukcjami. Szczegółowe wskazówki można znaleźć w internetowej instrukcji obsługi na stronie: www.Bosch-eBike.com/nyon-manual.

Wskazania i ustawienia komputera pokładowego

Wskazówka: Wszystkie ilustracje z widokiem ekranu oraz teksty interfejsu na kolejnych stronach odpowiadają aktualnemu stanowi oprogramowania. Ponieważ w ciągu roku oprogramowanie jest kilkakrotnie aktualizowane, może zdarzyć się, że po aktualizacji wygląd ekranu i/lub prezentowane teksty ulegną nieznacznej zmianie.

Schemat obsługi

Podczas jazdy można dokonywać zmiany wskazań na panelu sterowania (**10**). Dzięki temu obie ręce pozostają podczas jazdy na kierownicy.

Elementy obsługowe na komputerze pokładowym oferują następujące możliwości:

- Za pomocą przycisku włącznika/wyłącznika (**5**) można włączyć lub wyłączyć komputer pokładowy.
- Za pomocą przycisku **Home (2)** lub (**12**) można przejść do ustawionego w punkcie **<Settings (Ustawienia)>** → **<My Nyon (Mój Nyon)>** trybu pracy.
- Za pomocą przycisku oświetlenia rowerowego (**6**) można włączyć lub wyłączyć oświetlenie rowerowe.
- Za pomocą dżojstika (**1**) można obsługiwać dany tryb pracy. Wyboru dokonuje się poprzez naciśnięcie dżojstika (**1**).

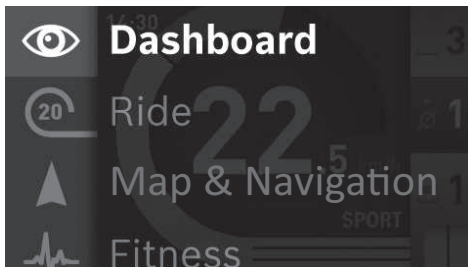

Naciskając dżojstik (**1**) w lewo, można wyświetlić Menu główne, które nałoży się na aktualnie wyświetlany tryb (zob. rys. powyżej).

Jeśli podczas aktywnego trybu dżojstik (**1**) zostanie naciśnięty w prawo, na aktualny ekran nałoży się ekran ze wszystkimi możliwymi dla danego trybu opcjami ustawień. . . Przejdź za pomocą dżojstika do wybranej opcji i wybraj ją, naciskając dżojstik (**1**).

Porada: Będąc w aktywnym trybie, można poprzez naciśnięcie dżojstika (**1**) w górę lub w dół przejść z aktualnego trybu bezpośrednio do następnego. Jeżeli komputer pokładowy Nyon zamocowany jest na rowerze, po włączeniu trybu pracy wyświetla się tryb pracy **<Ride (Jazda)>**. Jeżeli Nyon nie jest zamocowany na rowerze, wyświetla się tryb pracy **<Dashboard (Deska rozdzielcza)>**.

Menu główne

Symbol	Tryb pracy	Funkcja
	<Dashboard (Deska rozdzielcza)>	Ten tryb pracy pokazuje różne statystyki, status połączenia i status synchronizacji.
	<Ride (Jazda)>	Ten tryb pracy wyświetla dane dotyczące aktualnej trasy.
	<Map & Navigation (Mapa & nawigacja)>	W tym trybie pracy można pobrać z internetu mapy, oparte na systemie Open Street Map (OSM). Mapy te można stosować podczas korzystania z systemu nawigacyjnego.
	<Fitness (Fitness)>	W tym trybie pracy można uzyskać różne informacje dotyczące fitnessu.
	<Settings (Ustawienia)>	W tym trybie pracy można dokonać podstawowych ustawień w komputerze pokładowym.

Tryb pracy <Dashboard (Deska rozdzielcza)>

Ten tryb pracy pokazuje różne statystyki, status połączenia i status synchronizacji.

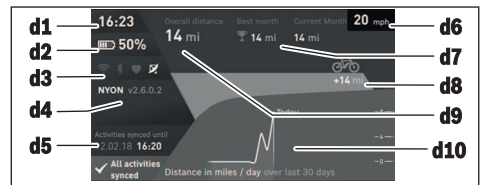

- d1** Czas
- d2** Wskaźnik naładowania akumulatora eBike
- d3** Status połączenia
- d4** Informacja o wersji Nyon
- d5** Informacja o synchronizacji Nyon
- d6** Wskazanie prędkości/statusu oświetlenia (przy włączonym komputerze pokładowym) / Wskazanie stanu naładowania akumulatora komputera pokładowego (przy wyjętym komputerze pokładowym)
- d7** Najdłuższy dystans miesiąca w kilometrach
- d8** Dystans w kilometrach w porównaniu do poprzedniego miesiąca
- d9** Całkowity dystans w kilometrach
- d10** Dystans w kilometrach z ostatnich 30 dni

Zsynchronizowane zostaną:

- zapisane w pamięci trasy i miejsca
- zdefiniowane przez użytkownika ekrany i tryby pracy
- ustawienia użytkownika

Synchronizacja odbywa się za pośrednictwem Wi-Fi lub Bluetooth®. Jeśli obydwa rodzaje połączeń będą nieaktywne, zostanie wyświetlony odpowiedni komunikat błędny.

Tryb pracy Ride

Ten tryb pracy wyświetla dane dotyczące aktualnej trasy.



- r1 Czas
- r2 Wydajność pedałowania
- r3 Prędkość
- r4 Moc silnika
- r5 Wskazanie poziomu wspomagania
- r6 Zalecenie zmiany biegu/wskazania eShift
- r7 Licznik kilometrów/dzień
- r8 Prędkość średnia
- r9 Pozostały dystans
- r10 Wskaźnik naładowania akumulatora eBike

Tryb pracy Mapa i nawigacja

W tym trybie pracy można pobrać z internetu mapy, oparte na systemie Open Street Map (OSM). Map tych można używać podczas korzystania z systemu nawigacyjnego.

W punkcie zakupu roweru instalowane są mapy okolic miejsca zamieszkania klienta. W razie potrzeby można pobrać kolejne mapy za pomocą aplikacji na smartfonie **Bosch eBike Connect** i przenieść je na komputer pokładowy. Szczegółowe wskazówki można znaleźć w internetowej instrukcji obsługi na stronie:

<http://www.Bosch-eBike.com/nyon-manual>.

Przy aktywnym połączeniu Wi-Fi można za pomocą **<Settings (Ustawienia)>** → **<Map & Navigation (Mapa & nawigacja)>** → **<Map Manager (Manager map)>** pobrać na komputer pokładowy Nyon dowolne mapy. Po włączeniu komputera Nyon rozpoczyna poszukiwanie sygnału GPS. Po znalezieniu wystarczająco silnego sygnału, w trybie pracy **<Map & Navigation (Mapa & nawigacja)>** na mapie ukazane zostanie aktualne miejsce pobytu. Przy niekorzystnych warunkach pogodowych i w niektórych miejscach poszukiwanie sygnału GPS może trwać nieco dłużej. Jeżeli przez dłuższy czas nie zostanie znaleziony sygnał, należy ponownie uruchomić komputer Nyon.

Naciskając dżojstik (1) w prawo, można wybrać podmenu z prawej strony ekranu i w ten sposób zmienić wielkość danego wycinka mapy, wyświetlić dystans, który można przejechać przy aktualnym stanie naładowania akumulatora eBike lub wybrać jedną z opcji systemu nawigacyjnego. Ustawienia zoomu dla danego wycinka mapy można zmienić, naciskając na dżojstik.

Zwykle wskazanie pozostałego zasięgu akumulatora można rozszerzyć, korzystając z funkcji premium **Zasięg Topo**, któ-

ra uwzględnia topografię terenu. W przypadku **Zasięgu Topo** obliczany i wskazywany jest pozostały dystans akumulatora z uwzględnieniem topografii terenu. Obliczenie zasięgu topograficznego jest możliwe w zakresie maksymalnie 100 km. Szczegółowe wskazówki można znaleźć w internetowej instrukcji obsługi na stronie:

<http://www.Bosch-eBike.com/nyon-manual>.

W zakładce **<Points of Interest (Rzeczy warte zobaczenia)>** wyświetlane są najbliższe położone punkty sprzedaży **Bosch eBike experts**. Po wybraniu jednego z punktów sprzedaży wyznaczana i oferowana jest trasa prowadząca do wybranego punktu.

Po wpisaniu określonego celu (miasto, ulica, numer domu), proponowane są do wyboru trzy trasy (Atrakcyjna **<Scenic (Malownicza trasa)>**, Szybka **<Fast (Szybka trasa)>** i **<MTB>** (Rower górski)). Pozostałe możliwości to wybór drogi do domu, wybór jednego z ostatnio wybieranych celów lub skorzystanie z zapisanych w pamięci adresów lub tras.

(Szczegółowe wskazówki można znaleźć w internetowej instrukcji obsługi na stronie:

<http://www.Bosch-eBike.com/nyon-manual>.) Wybrana trasa jest wyświetlana w sposób ukazany poniżej na rysunku.

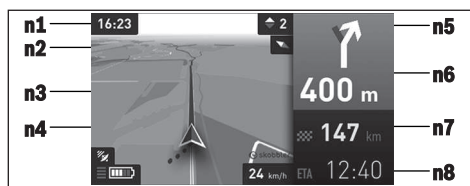

- n1 Czas
- n2 Igła kompasu
- n3 Mapa
- n4 Prędkość
- n5 Zalecenie zmiany biegu
- n6 Informacja o skręcie i odległość do skrętu
- n7 Odległość od celu
- n8 Przewidywany czas przybycia do celu

Podczas pracy nawigacji informacje o drodze (np. za 50 metrów skręcić w lewo) wyświetlane są także wówczas, gdy aktywne są inne tryby pracy (informacje o drodze nakładają się na aktualny tryb).

Klikając prawym przyciskiem dżojstika, można wyświetlić trasę także z profilem wysokości. Możliwe jest także przesunięcie mapy za pomocą funkcji powiększenia, aby lepiej poznać okolicę.

Gdy użytkownik przerwie podążanie trasą wyznaczoną przez system nawigacyjny, a następnie ponownie wybierze tryb **<Map & Navigation (Mapa & nawigacja)>**, system zapyta, czy ma kontynuować przebraną trasę. Po wybraniu kontynuacji, system nawigacyjny poprowadzi do ostatnio wybranego celu.

Podczas importu tras GPX z portalu internetowego są one przenoszone na komputer pokładowy Nyon za pośrednictwem połączenia **Bluetooth®** lub Wi-Fi. W razie potrzeby trasy te można uruchomić. Gdy użytkownik znajduje się w pobli-

zu trasy, może zlecić nawigacji wytyczenie trasy do tego punktu lub uruchomić nawigację z daną trasą.

W przypadku korzystania z opcji celów pośrednich, dotarcie do jednego z nich zasygnalizowane zostanie odpowiednim komunikatem.

Do nawigacji bez roweru (na przykład dla kierowców samochodowych lub na wycieczki piesze) Nyon nie jest dostosowany.

W przypadku temperatury poniżej 0°C należy liczyć się ze znacznymi odchyleniami podczas pomiarów wysokości.

Tryb pracy Fitness



W tym trybie pracy można uzyskać różne informacje dotyczące fitnessu.

W oparciu o poziom aktywności podany podczas rejestracji wyświetlany jest rezultat dokonanych aktywności na zdolność wytrzymałościową (efekty treningu).

Do kontrolowania częstotliwości uderzeń serca można zastosować pas piersiowy, który można połączyć z komputerem pokładowym Nyon za pośrednictwem Bluetooth®.

Kompatybilne modele można znaleźć w internetowej instrukcji obsługi na stronie: www.Bosch-eBike.com/nyon-manual. Pas piersiowy nie wchodzi w zakres dostawy.



- f1 Czas
- f2 Aktualna wydolność/częstotliwość uderzeń serca*
- f3 Przedstawienie aktualnych efektów treningu
- f4 Efekty treningu
- f5 Zużyte kilokalorie
- f6 Aktualna częstotliwość pedałowania
- f7 Aktualna prędkość
- f8 Czas trwania

Za pomocą podmenu można resetować wartości średnie oraz przełączyć na indywidualnie ustawione wskazania. Szczegółowe wskazówki można znaleźć w internetowej instrukcji obsługi na stronie:

www.Bosch-eBike.com/nyon-manual.

Tryb pracy Ustawienia



W tym trybie pracy można dokonać podstawowych ustawień w komputerze pokładowym.

Wskazówka: Niektóre ustawienia podstawowe można zmienić tylko wówczas, gdy Nyon zamocowany jest w uchwycie (4). Aby przejść do menu **<Settings (Ustawienia)>**, należy w głównym menu nacisnąć dżojstik (1) w dół, aby ukazać się menu **<Settings (Ustawienia)>**.

Porada: Jeśli naciśnie się dżojstik w dół i przytrzyma dłużej, również można przejść do menu **<Settings (Ustawienia)>**.

Można skonfigurować następujące ustawienia:

- **<Connections (Połączenia)>**: tutaj można skonfigurować ustawienia *Bluetooth®*, nowe połączenie ze smartfonem, nowe połączenie z siecią Wi-Fi lub czujnik częstotliwości uderzeń serca. Aktywacja połączenia Wi-Fi powoduje, że Nyon rozpoczyna poszukiwanie dostępnych sieci. Dostępne sieci przedstawiane są w postaci listy. Za pomocą dżojstika (1) wybrać żądaną sieć i wprowadzić hasło.
- **<Map & Navigation (Mapa & nawigacja)>**: tutaj można skonfigurować widok map i włączyć automatyczne dopasowanie widoku w zależności od jasności otoczenia.
- **<My Profile (Mój profil)>**: w tym miejscu wyświetlany jest profil aktywnego użytkownika.
- **<My eBike (Mój eBike)>**: gdy Nyon jest zamontowany, istnieje możliwość zmiany wstępnie ustawionego przez producenta obwodu koła o $\pm 5\%$.
- Producent rowerów lub sprzedawca może ustalić termin serwisowania po osiągnięciu określonego przebiegu lub określonego okresu czasu. **<Service>** wyświetla przypadający termin serwisowania.
- Za pomocą **<Shift Recommendation (Zalecany bieg)>** można włączyć lub wyłączyć wyświetlanie zaleceń dotyczącej zmiany biegów.
- Jeżeli rower elektryczny jest wyposażony w system **eShift**, można go tutaj skonfigurować.
- Strona informacyjna systemu zawiera przegląd części składowych roweru elektrycznego. Wyświetlane są następujące informacje: numer seryjny komponentu, status sprzętu, status oprogramowania oraz inne istotne dla danej części parametry.
- Aktualny stan naładowania stosowanego akumulatora eBike pokazuje punkt menu **<Battery status (Stan akumulatora)>**.
- **<My Nyon (Mój Nyon)>**: tu można szukać aktualizacji oprogramowania, skonfigurować przycisk Home, ustawić automatyczne zerowanie co noc liczników (przejechanych w danym dniu kilometrów, zużytych kalorii i średnich wartości), a także przywrócić w komputerze Nyon ustawienia fabryczne.
- Za pomocą **<Automatic brightness (Automatyczna korekta jasności)>** można automatycznie dopasować jasność wyświetlacza.
- Aby wyrównać ewentualne odchylenia spowodowane warunkami atmosferycznymi, wyświetloną wartość można dopasować do rzeczywistej wysokości w punkcie menu **<Altitude correction (Korekta wysokości)>**.
- **<Region & Language (Region i język)>**: dla prędkości i odległości można wybrać kilometry lub mile, a jako jednostkę czasu format 12- lub 24-godzinny. Tutaj można też ustawić strefę czasową i wybrać język. Aktualne ustawienie czasu jest przejmowane automatycznie wraz z sygnałem GPS.
- W punkcie menu **<Help (Pomoc)>** FAQ (często zadawane pytania), dane kontaktowe, oraz informacje dotyczące systemu i licencji.

Wskazania stanu

W zależności od trybu pracy wyświetlane są nie wszystkie wskazania stanu. Wskazania wyświetlane już na ekranie głównym nie są wyświetlane powtórnie. Pozycje wskaźni mogą się różnić. Po wyjściu komputera pokładowego z uchwytu, zamiast wskazania oświetlenia rowerowego, wyświetlany jest stan naładowania akumulatora komputera Nyon.

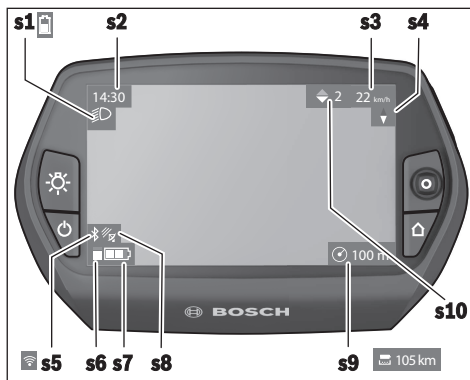

- s1** Wskazanie oświetlenia rowerowego/wskaźnik naładowania akumulatora komputera pokładowego Nyon
- s2** Wskazanie czasu
- s3** Wskazanie prędkości
- s4** Wskazanie północy
- s5** Wskazanie nawiązanego połączenia Bluetooth®/Wi-Fi
- s6** Wskazanie poziomu wspomagania
- s7** Wskaźnik naładowania akumulatora eBike
- s8** Wskazanie sygnału GPS
- s9** Wskazanie zakresu zoom/pozostałego dystansu
- s10** Zalecenie zmiany biegu

Reset komputera pokładowego Nyon

W razie zawieszenia się komputera, Nyon można zresetować przez jednocześnie wciśnięcie przycisków **(1)**, **(2)**, **(5)** i **(6)**. Resetu należy dokonywać tylko w skrajnych przypadkach, gdyż może on spowodować utratę ustawień.

Włączanie/wyłączanie komputera pokładowego

Aby **włączyć** komputer pokładowy, należy krótko nacisnąć włącznik/wyłącznik **(5)**.

Aby **wyłączyć** komputer pokładowy, należy nacisnąć włącznik/wyłącznik **(5)** dłużej niż jedną 1 sekundę.

Jeżeli komputer pokładowy Nyon zostanie wyjęty z uchwytu i przez 5 minut nie zostanie naciśnięty żaden przycisk, Nyon przejdzie w tryb oszczędzania energii (gaśnie podświetlenie), a po kolejnych 5 minutach automatycznie się wyłączy.

Wskaźnik naładowania akumulatora

Wskaźnik **r10** (**s7**) sygnalizuje stan naładowania akumulatora eBike. Stan naładowania akumulatora komputera pokła-

dowego Nyon można odczytać ze wskaźnika **s1**. Stan naładowania akumulatora eBike można odczytać także ze wskaźnika LED akumulatora eBike.

Na wskaźniku **r10** każda kreska symbolu akumulatora odpowiada ok 20% pojemności:

▣▣▣▣: Akumulator eBike jest całkowicie naładowany.

▣▣▣▣: Akumulator eBike należy naładować.

▣▣▣▣: Pojemność potrzebna do wspomagania napędu została wyczerpana i wspomaganie zostanie stopniowo wyłączone. Pozostała pojemność konieczna jest do działania oświetlenia rowerowego i komputera pokładowego.

Pojemność akumulatora eBike wystarczy na ok. dwugodzinne zasilanie oświetlenia rowerowego. Pozostałe urządzenia (np. przerzutki automatyczne, ładowanie urządzeń zewnętrznych przez złącze USB) nie zostały przy tym uwzględnione.

Przy wyjmowaniu komputera pokładowego z uchwytu **(4)** zapamiętywany jest ostatnio wskazywany stan naładowania akumulatora.

Ustawianie poziomu wspomagania

Na panelu sterowania **(10)** można ustawić, w jakim stopniu napęd eBike wspomaga użytkownika podczas pedałowania. Poziom wspomaganie można zmienić w każdej chwili, nawet podczas jazdy.

Wskazówka: W niektórych modelach poziom wspomagania jest ustawiony wstępnie i nie może zostać zmieniony. Jest też możliwe, że model dysponuje mniejszą liczbą poziomów wspomagania niż wymieniono w niniejszej instrukcji.

Jeżeli producent skonfigurował w rowerze elektrycznym tryb **eMTB Mode**, współczynnik wspomagania **SPORT** zostanie zastąpiony przez **eMTB**. W trybie **eMTB Mode** współczynnik wspomagania i moment obrotowy są dynamicznie dostosowywane w zależności od siły nacisku na pedały. Tryb **eMTB Mode** jest dostępny tylko dla napędów Performance Line CX.

Następujące poziomy wspomaganie mogą (maks.) stać do dyspozycji:

- **OFF:** wspomaganie silnika jest wyłączone, rower elektryczny napędzany jest jak normalny rower wyłącznie przez pedałowanie. Przy tym poziomie wspomagania nie można włączyć systemu wspomagania przy popychaniu.
- **ECO:** skuteczne wspomaganie przy maksymalnej efektywności, dla maksymalnych dystansów
- **TOUR:** równomierne wspomaganie, dla tras o dużych dystansach
- **SPORT/eMTB:**
 - SPORT:** silne wspomaganie, dla sportowej jazdy po górzystych odcinkach oraz dla ruchu w mieście
 - eMTB:** optymalne wspomaganie w każdym terenie, sportowy tryb jazdy, ulepszona dynamika, maksymalna wydajność
- **TURBO:** maksymalne wspomaganie aż do wysokich częstotliwości pedałowania, dla sportowej jazdy

W celu **zwiększenia** poziomu wspomagania należy nacisnąć przycisk **+** (14) na panelu sterowania tyle razy, aż pojawi się wskazanie żądanego poziomu wspomagania, w celu jego **obniżenia** należy nacisnąć przycisk **-** (13).

Moc silnika jest wyświetlana we wskazaniu **r4**. Maksymalna moc silnika uzależniona jest od wybranego poziomu wspomagania.

Po wyjściu komputera pokładowego z uchwytu (4) ostatnio wskazywany poziom wspomagania jest zapamiętywany, a wskazanie **r4** mocy silnika pozostaje puste.

Włączanie/wyłączanie systemu wspomagania przy popychaniu

System wspomagania przy popychaniu ułatwia prowadzenie roweru elektrycznego. Prędkość jest w tej funkcji zależna od wybranego biegu i może osiągnąć maksymalnie 6 km/h. Przy uruchomionej systemie wspomagania przy popychaniu (przy pełnej mocy) działa zasada: im mniejszy bieg, tym mniejsza prędkość.

► **Z systemu wspomagania przy popychaniu wolno korzystać wyłącznie podczas pchania roweru.** Jeżeli koła roweru elektrycznego nie mają kontaktu z podłożem podczas korzystania z systemu wspomagania przy popychaniu, istnieje niebezpieczeństwo doznania obrażeń.

W celu aktywacji systemu wspomagania przy popychaniu należy krótko nacisnąć przycisk (15) na komputerze pokładowym. Po aktywacji, w ciągu 3 sekund należy nacisnąć i przytrzymać przycisk **+**. Napęd roweru elektrycznego włącza się.

System wspomagania przy popychaniu **wyłącza się**, gdy jedena z poniższych sytuacji będzie miała miejsce:

- zwolniony zostanie przycisk **+**,
- koła roweru elektrycznego zablokują się (np. przez hamowanie lub przez kontakt z przeszkodą),
- prędkość przekroczy 6 km/h.

Po zwolnieniu przycisku **+** system wspomagania przy popychaniu pozostaje w gotowości jeszcze przez kolejne 3 sekun-

dy. Ponowne naciśnięcie w tym czasie przycisku **+** spowoduje aktywację systemu wspomagania przy popychaniu.

Wskazówka: W niektórych systemach wspomaganie przy popychaniu można uruchomić bezpośrednio, naciskając przycisk **WALK**.

Wskazówka: Przy poziomie wspomagania **OFF** nie można włączyć systemu wspomagania przy popychaniu.

Włączanie/wyłączanie oświetlenia rowerowego

W modelach, w których oświetlenie rowerowe jest zasilane przez system eBike, za pomocą przycisku (6) komputera pokładowego można włączyć równocześnie lampkę przednią i tylną.

Przy włączonym oświetleniu wyświetlany jest symbol oświetlenia **s1**.

Włączenie/wyłączenie oświetlenia rowerowego nie ma żadnego wpływu na podświetlenie ekranu.

System eShift (opcja)

Pojęcie eShift oznacza zintegrowany w systemie eBike elektroniczny system wspomagania. Części składowe systemu eShift zostały połączone elektrycznie z jednostką napędową przez producenta. Obsługa automatycznego systemu wspomagania jest opisana w osobnej instrukcji obsługi.

Wskazanie kodu błędu

Części składowe systemu eBike są stale kontrolowane w sposób automatyczny. W razie stwierdzenia błędu na komputerze pokładowym wyświetlany jest odpowiedni kod błędu.

W zależności od rodzaju błędu może ewentualnie dojść do automatycznego wyłączenia napędu. Dalsza jazda bez wspomagania przez napęd jest jednak możliwa. Przed kolejnymi jazdami należy rower skontrolować.

► **Wszelkich napraw można dokonywać wyłącznie w autoryzowanym punkcie sprzedaży rowerów.**

Kod	Przyczyna	Rozwiązanie
410	Jeden lub kilka przycisków komputera pokładowego jest zablokowanych.	Sprawdzić, czy coś nie blokuje przycisków, na przykład brud. W razie potrzeby oczyścić przyciski.
414	Problem z podłączeniem panelu sterowania	Skontrolować przyłącza i połączenia
418	Jeden lub kilka przycisków panelu sterowania jest zablokowanych.	Sprawdzić, czy coś nie blokuje przycisków, na przykład brud. W razie potrzeby oczyścić przyciski.
419	Błąd konfiguracji	Uruchomić system na nowo. Jeżeli problem nadal występuje, skontaktować się z punktem sprzedaży rowerów elektrycznych firmy Bosch.
422	Problem z połączeniem jednostki napędowej	Skontrolować przyłącza i połączenia
423	Problem z połączeniem akumulatora eBike	Skontrolować przyłącza i połączenia
424	Błąd komunikacji części składowych	Skontrolować przyłącza i połączenia
426	Błąd wewnętrzny przekroczenia limitu czasu	Uruchomić system na nowo. Jeżeli problem nadal występuje, skontaktować się z punktem sprzedaży rowerów elektrycznych firmy Bosch. W przypadku wystąpienia tego błędu nie ma możliwości wy-

Kod	Przyczyna	Rozwiązanie
		świecenia ani dopasowania w menu ustawień podstawowych obwodu obony.
430	Akumulator wewnętrzny komputera pokładowego jest rozładowany	Naładować komputer pokładowy (w uchwycie lub przez złącze USB)
431	Błąd wersji oprogramowania	Uruchomić system na nowo. Jeżeli problem nadal występuje, skontaktować się z punktem sprzedaży rowerów elektrycznych firmy Bosch.
440	Błąd wewnętrzny jednostki napędowej	Uruchomić system na nowo. Jeżeli problem nadal występuje, skontaktować się z punktem sprzedaży rowerów elektrycznych firmy Bosch.
450	Błąd wewnętrzny oprogramowania	Uruchomić system na nowo. Jeżeli problem nadal występuje, skontaktować się z punktem sprzedaży rowerów elektrycznych firmy Bosch.
460	Błąd złącza USB	Odłączyć kabel od złącza USB komputera pokładowego. Jeżeli problem nadal występuje, skontaktować się z punktem sprzedaży rowerów elektrycznych firmy Bosch.
490	Błąd wewnętrzny komputera pokładowego	Zlecić kontrolę komputera pokładowego
500	Błąd wewnętrzny jednostki napędowej	Uruchomić system na nowo. Jeżeli problem nadal występuje, skontaktować się z punktem sprzedaży rowerów elektrycznych firmy Bosch.
502	Błąd oświetlenia rowerowego	Skontrolować lampki i przynależne przewody. Uruchomić system na nowo. Jeżeli problem nadal występuje, skontaktować się z punktem sprzedaży rowerów elektrycznych firmy Bosch.
503	Błąd czujnika prędkości	Uruchomić system na nowo. Jeżeli problem nadal występuje, skontaktować się z punktem sprzedaży rowerów elektrycznych firmy Bosch.
510	Błąd wewnętrzny czujnika	Uruchomić system na nowo. Jeżeli problem nadal występuje, skontaktować się z punktem sprzedaży rowerów elektrycznych firmy Bosch.
511	Błąd wewnętrzny jednostki napędowej	Uruchomić system na nowo. Jeżeli problem nadal występuje, skontaktować się z punktem sprzedaży rowerów elektrycznych firmy Bosch.
530	Błąd akumulatora	Wyłączyć rower elektryczny, wyjąć akumulator eBike i włożyć go ponownie. Uruchomić system na nowo. Jeżeli problem nadal występuje, skontaktować się z punktem sprzedaży rowerów elektrycznych firmy Bosch.
531	Błąd konfiguracji	Uruchomić system na nowo. Jeżeli problem nadal występuje, skontaktować się z punktem sprzedaży rowerów elektrycznych firmy Bosch.
540	Błąd temperatury	Rower elektryczny znajduje się poza dopuszczalnym zakresem temperatur. Wyłączyć system eBike, aby spowodować ochłodzenie bądź ogrzanie do dopuszczalnej temperatury jednostki napędowej. Uruchomić system na nowo. Jeżeli problem nadal występuje, skontaktować się z punktem sprzedaży rowerów elektrycznych firmy Bosch.
550	Zostało podłączone niedozwolone urządzenie.	Odłączyć urządzenie. Uruchomić system na nowo. Jeżeli problem nadal występuje, skontaktować się z punktem sprzedaży rowerów elektrycznych firmy Bosch.
580	Błąd wersji oprogramowania	Uruchomić system na nowo. Jeżeli problem nadal występuje, skontaktować się z punktem sprzedaży rowerów elektrycznych firmy Bosch.

Kod	Przyczyna	Rozwiązanie
591	Błąd uwierzytelnienia	Wyłączyć system eBike. Wyjąć akumulator, a następnie ponownie go włożyć. Uruchomić system na nowo. Jeżeli problem nadal występuje, skontaktować się z punktem sprzedaży rowerów elektrycznych firmy Bosch.
592	Niekompatybilna część	Zastosować kompatybilny wyświetlacz. Jeżeli problem nadal występuje, skontaktować się z punktem sprzedaży rowerów elektrycznych firmy Bosch.
593	Błąd konfiguracji	Uruchomić system na nowo. Jeżeli problem nadal występuje, skontaktować się z punktem sprzedaży rowerów elektrycznych firmy Bosch.
595, 596	Błąd komunikacji	Sprawdzić połączenie kablowe za przekaźnik i uruchomić system ponownie. Jeżeli problem nadal występuje, skontaktować się z punktem sprzedaży rowerów elektrycznych firmy Bosch.
602	Błąd wewnętrzny akumulatora podczas procesu ładowania	Odłączyć ładowarkę od akumulatora. Uruchomić system eBike na nowo. Ponownie podłączyć ładowarkę do akumulatora. Jeżeli problem nadal występuje, skontaktować się z punktem sprzedaży rowerów elektrycznych firmy Bosch.
602	Błąd wewnętrzny akumulatora	Uruchomić system na nowo. Jeżeli problem nadal występuje, skontaktować się z punktem sprzedaży rowerów elektrycznych firmy Bosch.
603	Błąd wewnętrzny akumulatora	Uruchomić system na nowo. Jeżeli problem nadal występuje, skontaktować się z punktem sprzedaży rowerów elektrycznych firmy Bosch.
605	Błąd temperatury akumulatora	Rower elektryczny znajduje się poza dopuszczalnym zakresem temperatur. Wyłączyć system eBike, aby spowodować ochłodzenie bądź ogrzanie do dopuszczalnej temperatury jednostki napędowej. Uruchomić system na nowo. Jeżeli problem nadal występuje, skontaktować się z punktem sprzedaży rowerów elektrycznych firmy Bosch.
605	Błąd temperatury akumulatora podczas ładowania	Odłączyć ładowarkę od akumulatora. Odczekać, aż akumulator się ochłodzi. Jeżeli problem nadal występuje, skontaktować się z punktem sprzedaży rowerów elektrycznych firmy Bosch.
606	Błąd zewnętrzny akumulatora	Skontrolować okablowanie. Uruchomić system na nowo. Jeżeli problem nadal występuje, skontaktować się z punktem sprzedaży rowerów elektrycznych firmy Bosch.
610	Błąd napięcia akumulatora	Uruchomić system na nowo. Jeżeli problem nadal występuje, skontaktować się z punktem sprzedaży rowerów elektrycznych firmy Bosch.
620	Błąd ładowarki	Wymienić ładowarkę. Skontaktować się z punktem sprzedaży rowerów elektrycznych firmy Bosch.
640	Błąd wewnętrzny akumulatora	Uruchomić system na nowo. Jeżeli problem nadal występuje, skontaktować się z punktem sprzedaży rowerów elektrycznych firmy Bosch.
655	Błąd wielokrotny akumulatora	Wyłączyć system eBike. Wyjąć akumulator, a następnie ponownie go włożyć. Uruchomić system na nowo. Jeżeli problem nadal występuje, skontaktować się z punktem sprzedaży rowerów elektrycznych firmy Bosch.
656	Błąd wersji oprogramowania	Skontaktować się z punktem sprzedaży rowerów elektrycznych firmy Bosch, aby przeprowadzono aktualizację oprogramowania.
7xx	Błąd przekaźnika	Należy przestrzegać instrukcji obsługi przekaźnika.
800	Błąd wewnętrzny ABS	Skontaktować się z punktem sprzedaży rowerów elektrycznych firmy Bosch.

Kod	Przyczyna	Rozwiązanie
810	Nieprawidłowe sygnały w czujniku prędkości koła. Skontaktować się z punktem sprzedaży rowerów elektrycznych firmy Bosch.	Skontaktować się z punktem sprzedaży rowerów elektrycznych firmy Bosch.
820	Błąd przewodu do przedniego czujnika prędkości koła.	Skontaktować się z punktem sprzedaży rowerów elektrycznych firmy Bosch.
821...826	Nieprawidłowe sygnały w przednim czujniku prędkości koła. Prawdopodobny brak, uszkodzenie lub nieprawidłowe zamontowanie tarczy czujnika; znaczna różnica średnicy opon przedniego i tylnego koła; ekstremalna sytuacja, np. jazda na tylnym kole	Uruchomić ponownie system i po upływie co najmniej 2 minut przeprowadzić jazdę próbną. Lampka kontrolna systemu ABS musi zgasnąć. Jeżeli problem nadal występuje, skontaktować się z punktem sprzedaży rowerów elektrycznych firmy Bosch.
830	Błąd przewodu do tylnego czujnika prędkości koła.	Skontaktować się z punktem sprzedaży rowerów elektrycznych firmy Bosch.
831 833...835	Nieprawidłowe sygnały w tylnym czujniku prędkości koła. Prawdopodobny brak, uszkodzenie lub nieprawidłowe zamontowanie tarczy czujnika; znaczna różnica średnicy opon przedniego i tylnego koła; ekstremalna sytuacja, np. jazda na tylnym kole	Uruchomić ponownie system i po upływie co najmniej 2 minut przeprowadzić jazdę próbną. Lampka kontrolna systemu ABS musi zgasnąć. Jeżeli problem nadal występuje, skontaktować się z punktem sprzedaży rowerów elektrycznych firmy Bosch.
840	Błąd wewnętrzny ABS	Skontaktować się z punktem sprzedaży rowerów elektrycznych firmy Bosch.
850	Błąd wewnętrzny ABS	Skontaktować się z punktem sprzedaży rowerów elektrycznych firmy Bosch.
860, 861	Błąd zasilania	Uruchomić system na nowo. Jeżeli problem nadal występuje, skontaktować się z punktem sprzedaży rowerów elektrycznych firmy Bosch.
870, 871 880 883...885	Błąd komunikacji	Uruchomić system na nowo. Jeżeli problem nadal występuje, skontaktować się z punktem sprzedaży rowerów elektrycznych firmy Bosch.
889	Błąd wewnętrzny ABS	Skontaktować się z punktem sprzedaży rowerów elektrycznych firmy Bosch.
890	Brak lub uszkodzenie lampki kontrolnej systemu ABS; system ABS może nie działać.	Skontaktować się z punktem sprzedaży rowerów elektrycznych firmy Bosch.
Puste wskazanie	Błąd wewnętrzny komputera pokładowego	Uruchomić system eBike na nowo, wyłączając go, a następnie ponownie włączając.

Zasilanie urządzeń zewnętrznych przez złącze USB

Przez złącze USB można użytkować bądź ładować większość urządzeń, których zasilanie możliwe jest za pomocą USB (np. telefony komórkowe).

Aby móc ładować zewnętrzne urządzenia, w rowerze zamontowany musi być komputer pokładowy i wystarczająco naładowany akumulator.

Otworzyć osłonę (9) złącza USB na komputerze pokładowym. Połączyć złącze USB zewnętrznego urządzenia za pomocą złącza kabla ładowania USB micro A – micro B (do

kupienia w punkcie sprzedaży rowerów elektrycznych firmy Bosch) z gniazdem USB na komputerze pokładowym (8).

Po odłączeniu zasilanego urządzenia złącze USB należy ponownie starannie zamknąć osłoną (9).

► **Połączenie za pomocą kabla USB nie jest wodoszczelnym połączeniem wtykowym. Podczas jazdy w deszczu nie wolno podłączać żadnych zewnętrznych urządzeń, a złącze USB należy dokładnie zamknąć osłoną (9).**

Uwaga: Podłączone urządzenia mogą skrócić zasięg roweru elektrycznego.

Wskazówki dotyczące jazdy przy użyciu systemu eBike

Pielęgnacja roweru elektrycznego

Należy wziąć pod uwagę zakres dopuszczalnych temperatur części składowych roweru elektrycznego podczas użytkowania i przechowywania. Należy chronić jednostkę napędową, komputer pokładowy i akumulator przed ekstremalnymi temperaturami (np. przed intensywnym nasłonecznieniem bez równoczesnej wentylacji). Ekstremalne temperatury mogą uszkodzić części składowe (a w szczególności akumulator).

Ekran komputera pokładowego należy utrzymywać w czystości. W razie zabrudzeń może dojść do błędnego odczytu jasności. W trybie nawigacji może dojść do błędnych przełączeń trybów dzienny/nocny.

Gwałtowna zmiana warunków otoczenia może dojść do zaparowania szyby od wewnątrz. Po krótkim czasie dojdzie do wyrównania temperatur i para zniknie.

Konserwacja i serwis

Konserwacja i czyszczenie

Nie wolno zanurzać części składowych (w tym jednostki napędowej) w wodzie, nie wolno ich też czyścić przy użyciu wody pod ciśnieniem.

Do czyszczenia komputera pokładowego należy używać miękkiej, zwilżonej tylko wodą ściereczki. Nie stosować żadnych środków myjących.

Co najmniej raz w roku należy wykonać przegląd techniczny systemu eBike (m.in. kontrola mechaniki, aktualności oprogramowania systemowego).

Ponadto producent rowerów lub sprzedawca może ustalić termin serwisowania po osiągnięciu określonego przebiegu lub określonego okresu czasu. W takim przypadku komputer pokładowy po włączeniu będzie przez 4 sekundy wyświetlać termin serwisowania.

Serwisowania i napraw roweru elektrycznego należy dokonywać w autoryzowanym punkcie sprzedaży rowerów.

► **Wszelkich napraw można dokonywać wyłącznie w autoryzowanym punkcie sprzedaży rowerów.**

Obsługa klienta oraz doradztwo dotyczące użytkowania

Z wszystkimi pytaniami dotyczącymi systemu eBike i jego części składowych należy zwracać się do autoryzowanego punktu sprzedaży rowerów.

Dane kontaktowe autoryzowanych punktów sprzedaży rowerów można znaleźć na stronie internetowej:

www.bosch-ebike.com

Transport

► **W razie transportu roweru elektrycznego poza samochodem, na przykład na bagażniku dachowym, należy zdemontować komputer pokładowy i akumulator, aby uniknąć ich uszkodzenia.**

Utylizacja odpadów



Jednostkę napędową, komputer pokładowy wraz z panelem sterującym, akumulatorem, czujnikiem prędkości, osprzęt i opakowanie należy doprowadzić do powtórnego przetworzenia zgodnie z przepisami ochrony środowiska.

Rowerów elektrycznych i ich części składowych nie wolno wyrzucać razem z odpadami domowymi



Zgodnie z europejską dyrektywą 2012/19/UE niezdatne do użytku elektronarzędzia, a zgodnie z europejską dyrektywą 2006/66/WE uszkodzone lub zużyte akumulatory/baterie, należy zbierać osobno i doprowadzić do ponownego przetworzenia zgodnie z przepisami ochrony środowiska.

Niezdatne do użytku części składowe roweru elektrycznego należy przekazać do utylizacji w jednym z autoryzowanych punktów sprzedaży rowerów.

Zastrzegamy sobie prawo wprowadzania zmian.

Bezpečnostní upozornění



Přečtěte si všechna bezpečnostní upozornění a všechny pokyny.

Nedodržování bezpečnostních upozornění a pokynů může mít za následek úraz elektrickým proudem, požár a/nebo těžká poranění.

Všetchna bezpečnostní upozornění a pokyny uschovejte pro budoucí potřebu.

Pojem **akumulátor**, který se používá v tomto návodu k obsluze, se vztahuje na všechny originální akumulátory Bosch eBike.

- ▶ **Dbejte na to, aby informace na palubním počítači neodváděly vaši pozornost.** Pokud se nesoustředíte výhradně na provoz, riskujete, že se stanete účastníkem dopravní nehody. Pokud chcete zadávat do palubního počítače údaje nad rámec změny úrovně podpory, zastavte a zadejte příslušné údaje.
- ▶ **Před zahájením tréninkového programu konzultujte s lékařem, jaké zatížení je pro vás přípustné.** Jenom tak zabráníte případnému přetížení.
- ▶ **Při použití snímače srdeční frekvence může být zobrazená srdeční frekvence zkreslená elektromagnetickým rušením.** Zobrazená srdeční frekvence slouží jen jako orientační hodnota. Neodpovídáme za důsledky nesprávně zobrazené srdeční frekvence.
- ▶ **Nyon není výrobek lékařské techniky.** Zobrazené hodnoty v provozním režimu **<Fitness (Fitness)>** se mohou od skutečných hodnot lišit.
- ▶ **Neotevírejte palubní počítač.** V případě otevření se palubní počítač může zničit a zaniká nárok na záruku.
- ▶ **Palubní počítač nepoužívejte k držení.** Pokud byste elektrokolo zvedli za palubní počítač, mohlo by dojít k neopravitelnému poškození palubního počítače.
- ▶ **Palubní počítač Nyon používajte pouze s příslušnou ovládací jednotkou, která má vlastní joystick.** Joystick na ovládací jednotce má stejné funkce jako joystick na vlastním palubním počítači.
- ▶ **Pozor!** Při používání palubního počítače s *Bluetooth®* může docházet k rušení jiných přístrojů a zařízení, letadel a lékařských přístrojů (např. kardiostimulátorů, naslouchadel). Rovněž nelze zcela vyloučit negativní vliv na osoby a zvířata v bezprostředním okolí. Nepoužívejte palubní počítače s *Bluetooth®* v blízkosti lékařských přístrojů, čerpacích stanic, chemických zařízení, oblastí s nebezpečím výbuchu a v oblastech, kde se používají trhaviny. Nepoužívejte palubní počítač s *Bluetooth®* v letadlech. Vyhněte se jeho používání po delší dobu v bezprostřední blízkosti svého těla.
- ▶ Slovní ochranná známka *Bluetooth®* a grafická označení (loga) jsou zaregistrované ochranné známky a vlastnictví společnosti SIG, Inc. Na jakékoli používání této slovní ochranné známky / těchto grafických označení společností Bosch eBike Systems se vztahuje licence.

- ▶ **Palubní počítač je vybavený rádiovým rozhraním. Je nutné dodržovat místní omezení provozu, např. v letadlech nebo nemocnicích.**
- ▶ **Přečtěte si a dodržujte všechny bezpečnostní upozornění a instrukce ve všech návodech k použití systému eBike a v návodu k použití vašeho elektrokola.**

Bezpečnostní pokyny ve spojení s navigací

- ▶ **Během jízdy neplánujte trasy. Zastavte a nový cíl zadávejte, pouze když stojíte.** Pokud se nesoustředíte výhradně na provoz, riskujete, že se stanete účastníkem dopravní nehody.
- ▶ **Pokud vám navigace navrhuje trasu, která je vzhledem k vašim cyklistickým schopnostem odvážná, riskantní nebo nebezpečná, přerušete jízdu.** Nechte si navigaci nabídnout alternativní trasu.
- ▶ **Dodržujte dopravní značení, i když vám navigace stanoví určitou cestu.** Navigace nedokáže zohledňovat stavby nebo dočasné objížďky.
- ▶ **Nepoužívejte navigaci v situacích, které jsou kritické z hlediska bezpečnosti nebo nejasné (uzavírky, objížďky atd.).** Vždy si s sebou vezte další mapy a komunikační prostředky.

Popis výrobku a výkonu

Použití v souladu s určeným účelem

Palubní počítač Nyon je určený pro řízení systému Bosch eBike a pro zobrazování údajů o jízdě. Pro navigaci bez jízdního kola (pro turisty nebo řidiče) není palubní počítač Nyon vhodný.

Kromě zde popsanych funkcí se může kdykoli stát, že budou provedeny změny softwaru pro odstranění chyb a rozšíření funkcí.

Zobrazené součásti

Číslování zobrazených komponent se vztahuje k vyobrazení na stranách s obrázky na začátku návodu.

Všechna vyobrazení částí jízdního kola kromě pohonné jednotky, palubního počítače včetně ovládací jednotky, senzoru rychlosti a příslušných držáků jsou schematická a mohou se u vašeho systému eBike lišit.

- (1) Joystick
- (2) Tlačítko **Home**
- (3) Palubní počítač
- (4) Držák palubního počítače
- (5) Tlačítko zapnutí/vypnutí palubního počítače
- (6) Tlačítko osvětlení jízdního kola
- (7) Senzor jasu
- (8) Rozhraní USB
- (9) Ochranná krytka zdířky USB

- (10) Ovládací jednotka
- (11) Joystick na ovládací jednotce
- (12) Tlačítko **Home** na ovládací jednotce
- (13) Tlačítko snížení podpory
- (14) Tlačítko zvýšení podpory
- (15) Tlačítko pomoci při rozjíždění/pomoci při vedení **WALK**
- (16) Aretace palubního počítače
- (17) Zajišťovací šroub palubního počítače
Nabíjecí kabel USB (mikro A – mikro B) ^{A)}

A) Nevyobrazeno, k dostání jako příslušenství

Technické údaje

Palubní počítač		Nyon
Kód výrobku		BUI275
Interní paměť celkem	GB	8
Nabíjecí proud přípojky USB max.	mA	500
Nabíjecí napětí přípojky USB	V	5
Nabíjecí kabel USB		1 270 016 360
Provozní teplota	°C	-5 ... +40
Skladovací teplota	°C	-10 ... +50
Nabíjecí teplota	°C	0 ... +40
Interní lithium-iontový akumulátor	V mAh	3,7 710
Stupeň krytí		IP x7 (vodotěsný)
Podporované standardy WLAN		802.11b/g/n (2,4 GHz)
Hmotnost cca	kg	0,2
WLAN		
- frekvence	MHz	2 400–2 480
- vysílací výkon	mW	<100
<i>Bluetooth®</i>		
- frekvence	MHz	2 400–2 480
- vysílací výkon	mW	<10

Prohlášení o shodě

Společnost Robert Bosch GmbH, Bosch eBike Systems, tímto prohlašuje, že rádiové zařízení typu **Nyon** splňuje směrnici 2014/53/EU. Kompletní text prohlášení o shodě EU je k dispozici na následující internetové adrese:
<https://www.ebike-connect.com/conformity>.

Montáž

Nasazení a vyjmutí palubního počítače (viz obrázek A)

Pro **nasazení** palubního počítače (3) ho nasadíte zepředu do držáku (4).

Pro **vyjmutí** palubního počítače (3) stisknete aretaci (16) a vytáhněte ho dopředu z držáku (4).

► Pokud systém eBike vypnete, vyjměte palubní počítač.

Palubní počítač lze v držáku zajistit, aby ho nebylo možné vyjmout. Za tímto účelem demontujte držák (4) z řídket. Nasadte palubní počítač do držáku. Zašroubujte zajišťovací šroub (17) (závit M3, délka 8 mm) zespada do příslušného závitů v držáku. Namontujte držák zpátky na řídketka.

Upozornění: Zajišťovací šroub nepředstavuje ochranu proti krádeži.

Provoz

Uvedení systému eBike do provozu

Předpoklady

Systém eBike lze aktivovat pouze tehdy, pokud jsou splněny následující předpoklady:

- Je nasazený dostatečně nabitý akumulátor systému eBike (viz návod k použití akumulátoru).
- Palubní počítač je správně nasazený v držáku.

Zapnutí/vypnutí systému eBike

Pro **zapnutí** systému eBike máte následující možnosti:

- Nasadte palubní počítač do držáku (4).
- S nasazeným palubním počítačem a nasazeným akumulátorem eBike jednou krátce stisknete tlačítko zapnutí/vypnutí (5) palubního počítače.
- S nasazeným palubním počítačem stisknete tlačítko zapnutí/vypnutí akumulátoru eBike (můžou existovat řešení jednotlivých výrobců jízdních kol, u kterých není možný přístup k tlačítku zapnutí/vypnutí akumulátoru; viz návod k použití akumulátoru).

Pohon se aktivuje, jakmile začnete šlapat (kromě funkce pomoci při vedení nebo při úrovni podpory **OFF**). Výkon motoru se řídí podle úrovně podpory nastavené v palubním počítači.

Jakmile v normální režimu přestanete šlapat nebo jakmile dosáhnete rychlosti **25/45 km/h**, podpora pohonem eBike se vypne. Pohon se automaticky znovu aktivuje, jakmile začnete šlapat a rychlost je nižší než **25/45 km/h**.

Pro **vypnutí** systému eBike máte následující možnosti:

- Držte minimálně 1 sekundu stisknuté tlačítko zapnutí/vypnutí (5) palubního počítače.
- Vypněte akumulátor eBike jeho tlačítkem zapnutí/vypnutí (můžou existovat specifická řešení jednotlivých výrobců jízdních kol, u kterých není možný přístup k tlačítku zapnutí/vypnutí akumulátoru; viz návod k použití od výrobce jízdního kola).
- Vyjměte palubní počítač z držáku.

Pokud přibližně 10 minut není požadován žádný výkon pohonu eBike (např. protože elektrokolo stojí) a nedojde ke stisknutí žádného tlačítka na palubním počítači nebo na ovládací jednotce systému eBike, systém eBike, a tedy také akumulátor se z důvodu úspory energie automaticky vypne.

Řídicí systém Nyon

Řídicí systém Nyon se skládá ze tří součástí:

1. palubního počítače Nyon s ovládací jednotkou,
2. aplikace pro chytré telefony **Bosch eBike Connect**,
3. on-line portálu www.eBike-Connect.com.

Velké množství nastavení a funkcí můžete spravovat, resp. používat ve všech součástech. Některá nastavení a některé funkce jsou dostupné a lze je ovládat pouze pomocí určitých součástí. Synchronizace dat probíhá při funkčním spojení přes *Bluetooth®*/připojení k internetu automaticky. Přehled možných funkcí je uvedený v následující tabulce.

	A	B	C
Funkce palubního počítače	A		
Funkce aplikace pro chytré telefony		B	
Funkce on-line portálu			C

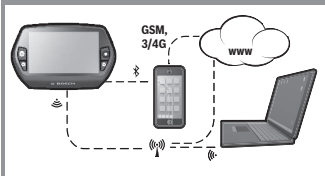

	A	B	C
Přihlášení/registrace	✓	✓	✓
Změna nastavení	✓	✓	✓
Zaznamenávání údajů o jízdě	✓		
Zobrazení údajů o jízdě v reálném čase	✓		
Zpracování/analýza údajů o jízdě		✓	✓
Vytváření uživatelsky definovaných zobrazení		✓	✓
Zobrazení aktuálního místa pobytu ^{A)}	✓	✓	✓
Navigace	✓		
Plánování trasy	✓	✓	✓
Zobrazení dojezdu (okruh okolo aktuálního stanoviště)	✓	✓	
Tréninkový efekt v reálném čase	✓		
Přehled jízdy		✓	✓
Statistika Dashboard	✓	✓	✓
Zakoupení prémiových funkcí		✓	

A) Zapotřebí GPS

Prémiové funkce

Standardní funkce řídicího systému „Nyon“ lze rozšířit dokoupením „prémiových funkcí“ prostřednictvím App Store pro Apple iPhone, resp. Google Play Store pro přístroje s Android.

Kromě bezplatné aplikace **Bosch eBike Connect** je k dispozici několik placených prémiových funkcí. Podrobný seznam dalších aplikací, které jsou k dispozici, najdete v on-line návodu k použití na www.Bosch-eBike.com/nyon-manual.

Napájení palubního počítače

Pokud je palubní počítač v držáku (4), do systému eBike je nasazený dostatečně nabitý akumulátor eBike a je zapnutý systém eBike, akumulátor palubního počítače je napájený energií z akumulátoru eBike.

Pokud palubní počítač vyjmete z držáku (4), napájí se z akumulátoru palubního počítače. Pokud je akumulátor palubního počítače slabý, zobrazí se na displeji varovné hlášení.

Pro nabití akumulátoru palubního počítače nasadte palubní počítač zpět do držáku (4). Mějte na zřeteli, že pokud právě nenabijete akumulátor eBike, systém eBike se po 10 minutách bez činnosti automaticky vypne. V tom případě se ukončí také nabíjení akumulátoru palubního počítače.

Palubní počítač můžete nabíjet také pomocí přípojky USB. Za tímto účelem otevřete ochrannou krytku (9). Pomocí vhodného kabelu mikro USB připojte do zdířky (8) palubního počítače běžně prodávanou USB nabíječku (není součástí standardní dodávky) nebo USB přípojku počítače (nabíjecí napětí 5 V; max. nabíjecí proud 500 mA).

Když palubní počítač vyjmete z držáku (4), zůstanou hodnoty všech funkcí uloženy a lze je nadále zobrazovat. Bez opětovného nabití akumulátoru palubního počítače zůstanou datum a čas uloženy maximálně 6 měsíců. Po opětovném zapnutí se po úspěšné lokalizaci GPS datum a čas aktualizuje.

Upozornění: Pro dosažení maximální životnosti akumulátoru palubního počítače by se měl tento akumulátor dobít každých šest měsíců.

Uvedení palubního počítače do provozu

Nyon se dodává s částečně nabitým akumulátorem. Před prvním použitím je nutné akumulátor Nyon úplně nabít přes přípojku USB (viz „Napájení palubního počítače“, Stránka Čeština – 3) nebo přes systém eBike.

Abyste mohli využívat všechny funkce řídicího systému, musíte se navíc zaregistrovat on-line.

Přihlášení do palubního počítače

- Zapněte palubní počítač tlačítkem zapnutí/vypnutí (5).
- Joystickem (1) zvolte požadovaný jazyk (výběr stisknutím joysticku) a postupujte podle instrukcí.

Pro uvedení palubního počítače Nyon do provozu máte následující možnosti:

– <TEST RIDE (TESTOVACÍ JÍZDA)>

Můžete provést testovací jízdu, aniž byste se museli předem přihlásit nebo zadávat údaje. Po vypnutí se všechny údaje o jízdě vymažou.

– <SET UP (NASTAVENÍ)> → <OFFLINE (OFF-LINE)>

Toto je velmi krátký proces registrace omezený na Nyon. Off-line v tomto případě znamená, že vaše údaje o jízdě a uživatelské údaje budou uloženy jen lokálně v palubním počítači. Postupujte podle instrukcí, resp. zvolte jednu z navrhovaných možností odpovědí. Zadané údaje zůstanou po vypnutí palubního počítače Nyon uloženy, nebudou ale synchronizovány s on-line portálem nebo aplikací v chytrém telefonu.

– **<SET UP (NASTAVENÍ)>** → **<ONLINE (ON-LINE)>** → **<PHONE (TELEFON)>**

Toto je kompletní proces registrace. Nasad'te Nyon do držáku (4), načt'ete do svého chytrého telefonu aplikaci **Bosch eBike Connect** a zaregistrujete se pomocí této aplikace. Po úspěšném přihlášení se budou data o jízdě ukládat a synchronizovat pomocí aplikace v chytrém telefonu a on-line portálu.

– **<SET UP (NASTAVENÍ)>** → **<ONLINE (ON-LINE)>** → **<WI-FI (WI-FI)>**

Toto je kompletní proces registrace. Přemíst'ete se do oblasti příjmu WLAN sítě. Nasad'te Nyon do držáku (4). Po zvolení sítě a zadání identifikace včetně hesla se Nyon spojí se zvolenou sítí WLAN a budete přesměrováni na on-line portál www.eBike-Connect.com, kde můžete provést registraci. Po úspěšném přihlášení se budou data o jízdě ukládat a synchronizovat s on-line portálem. Poté můžete z počítače Nyon navázat spojení s chytrým telefonem (**<Settings (Nastavení)>** → **<Connections (Spojení)>** → **<Connect Smartphone (Připojit chytrý telefon)>**).

Registrace pomocí chytrého telefonu a přes Bluetooth®

Chytrý telefon není součástí dodávky. Pro registraci pomocí chytrého telefonu je nutné připojení k internetu, které může v závislosti na smlouvě znamenat náklady ze strany poskytovatele telefonních služeb. Také pro synchronizaci dat mezi chytrým telefonem a on-line portálem je nutné připojení k internetu.

Abyste mohli využívat kompletní rozsah funkcí svého palubního počítače, potřebujete chytrý telefon s operačním systémem Android verze 4.0.3 a vyšší nebo iOS 8 a vyšší. Seznam testovaných/schválených chytrých telefonů najdete v on-line návodu k použití na www.Bosch-eBike.com/nyon-manual.

Za určitých podmínek lze s palubním počítačem spojit také chytré telefony s výše uvedenými operačními systémy, které nejsou uvedené v tomto seznamu. Úplnou kompatibilitu palubního počítače s chytrými telefony, které nejsou uvedené v seznamu, ale nelze zaručit.

Stáhn'ete si z App Store pro Apple iPhone, resp. z Google Play Store pro přístroje s Android aplikaci **Bosch eBike Connect** do svého chytrého telefonu.

Spust'ete aplikaci „Bosch eBike Connect“ a postupujte podle instrukcí. Podrobný návod najdete v on-line návodu k použití na www.Bosch-eBike.com/nyon-manual.

Když je aplikace **Bosch eBike Connect** aktivní a je navázané spojení přes *Bluetooth*® s palubním počítačem, automaticky se synchronizují data mezi palubním počítačem a chytrým telefonem.

On-line registrace

Pro on-line registraci je nutný přístup k internetu. Otevřete ve svém prohlížeči on-line portál **Bosch eBike Connect** na www.eBike-Connect.com a postupujte podle instrukcí. Podrobný návod najdete v on-line návodu k použití na www.Bosch-eBike.com/nyon-manual.

Zobrazení a nastavení palubního počítače

Upozornění: Vzhled všech uživatelských rozhraní a texty uživatelských rozhraní na následujících stranách odpovídají schválenému stavu softwaru. Na základě toho, že několikrát za rok dochází k aktualizaci softwaru, je možné, že se po aktualizaci vzhled uživatelských rozhraní a/nebo texty uživatelských rozhraní nepatrně změní.

Princip ovládání

Zobrazení lze za jízdy změnit pomocí ovládací jednotky (10). Tak mohou obě ruce zůstat za jízdy na řídicích.

Pomocí ovládacích prvků na palubním počítači máte následující možnosti:

- Pomocí tlačítka zapnutí/vypnutí (5) palubní počítač zapnete a vypnete.
- Pomocí tlačítka **Home (2)** nebo **(12)** se dostanete do provozního režimu, nastaveného v **<Settings (Nastavení)>** → **<My Nyon (Můj Nyon)>**.
- Pomocí tlačítka osvětlení jízdního kola (6) lze zapnout a vypnout osvětlení jízdního kola.
- Pomocí joysticku (1) se můžete pohybovat v příslušných provozních režimech. Stisknutím joysticku (1) provedete výběr.

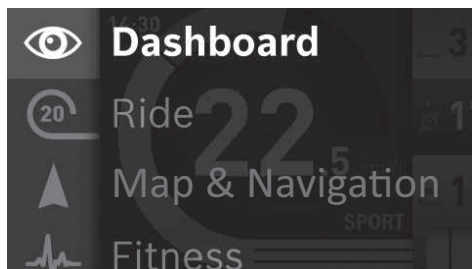

Pomocí joysticku (1) můžete stisknutím doleva aktivní provozní režim překrýt hlavní nabídkou a přejít do hlavní nabídky (viz obrázek výše).

Pokud v aktivním provozním režimu stisknete joystick (1) doprava, překryje se aktuální obrazovka možnostmi nastavení pro aktuální provozní režim. Pomocí joysticku přejděte na požadovanou možnost a stisknutím joysticku (1) zvolte požadovanou možnost.

Tip: Pokud jste v aktivním provozním režimu, můžete stisknutím joysticku (1) nahoru nebo dolů přepnout přímo do dalšího provozního režimu. Pokud se Nyon nachází na elektrokole, po zapnutí se zobrazí provozní režim **<Ride (Ride)>**. Pokud palubní počítač Nyon není namontovaný na elektrokole, zobrazí se provozní režim **<Dashboard (Dashboard)>**.

Hlavní menu

Symbol	Provozní režim	Funkce
	<Dashboard (Dashboard)>	V tomto provozním režimu vidíte různé statistické údaje, stav spojení a stav synchronizace.
	<Ride (Ride)>	Tento provozní režim vám poskytuje aktuální data o jízdě.
	<Map & Navigation (Mapa a navigace)>	V tomto provozním režimu si můžete z internetu stahovat mapový materiál, který je založený na Open Street Map (OSM). Tyto mapy vám umožňují navigaci.
	<Fitness (Fitness)>	Pomocí tohoto provozního režimu si můžete zobrazit různé informace relevantní pro zdraví a kondici.
	<Settings (Nastavení)>	Pomocí tohoto provozního režimu můžete provádět základní nastavení palubního počítače.

Provozní režim <Dashboard (Dashboard)>

V tomto provozním režimu vidíte různé statistické údaje, stav spojení a stav synchronizace.

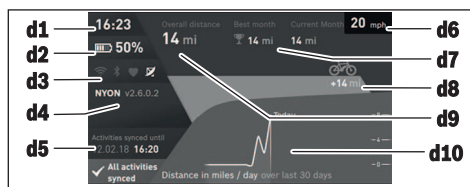

- d1 Čas
- d2 Ukazatel stavu nabití akumulátoru eBike
- d3 Stav spojení
- d4 Informace o verzi Nyon
- d5 Informace o synchronizaci Nyon
- d6 Ukazatel rychlosti / stav světel (s nasazeným palubním počítačem) / ukazatel stavu nabití akumulátoru palubního počítače (při sejmutém palubním počítači)
- d7 Nejvíce ujetých km v měsíci
- d8 Ujeté km ve srovnání s předchozím měsícem
- d9 Celkový počet km
- d10 Počet ujetých km denně za posledních 30 dní

Synchronizují se:

- uložené trasy a místa
- uživatelské obrazovky a jízdní režimy
- uživatelská nastavení

Synchronizace probíhá přes WLAN nebo Bluetooth®. Pokud jsou oba druhy spojení deaktivované, zobrazí se příslušné chybové hlášení.

Provozní režim Ride

Tento provozní režim vám poskytuje aktuální data o jízdě.



- r1 Čas
- r2 Vlastní výkon šlapání
- r3 Rychlost
- r4 Výkon motoru
- r5 Ukazatel úrovně podpory
- r6 Doporučené přehazení / ukazatele eShift
- r7 Denní počítadlo kilometrů
- r8 Průměrná rychlost
- r9 Dojezd
- r10 Ukazatel stavu nabití akumulátoru eBike

Provozní režim Mapa a navigace

V tomto provozním režimu si můžete z internetu stahovat mapový materiál, který je založený na Open Street Map (OSM). Tyto mapy vám umožňují navigaci.

Mapy podle místa bydliště nainstaluje pro příslušného kupce prodejce jízdního kola. V případě potřeby si lze přes aplikaci v chytrém telefonu **Bosch eBike Connect** stáhnout další mapy a přenést je do palubního počítače. Podrobný návod najdete v on-line návodu k použití na <http://www.Bosch-eBike.com/nyon-manual>.

Pokud máte aktivní připojení k WLAN, můžete si přes **<Settings (Nastavení)>** → **<Map & Navigation (Mapa a navigace)>** → **<Map Manager (Správce map)>** stáhnout libovolné mapy přímo do počítače Nyon. Po zapnutí začne Nyon s vyhledáváním satelitů, aby mohl přijímat signály GPS. Po nalezení dostatečného počtu satelitů se v provozním režimu **<Map & Navigation (Mapa a navigace)>** zobrazí aktuální stanoviště. Při nepříznivých povětrnostních podmínkách nebo na nepříznivých stanovištích může vyhledávání satelitů trvat o něco déle. Pokud delší dobu nejsou nalezeny žádné satelity, spusíte Nyon znovu. Stisknutím joysticku (1) doprava můžete zvolením podnabídky na pravém okraji změnit nastavení zoomu výřezu mapy, nechat si zobrazit zbývající kapacitu akumulátoru systému eBike nebo zvolit některou možnost navigace. Nastavení zoomu pro výřez mapy můžete změnit také stisknutím joysticku.

Jednoduchý zbývající dojezd akumulátoru lze rozšířit pomocí přemíové funkce **Topo dojezd**. U funkce **Topo dojezd** se pak zbývající dojezd akumulátoru vypočítává a zobrazuje při zohlednění topografických podmínek. Výpočet topografického dojezdu je možný maximálně na 100 km.

Podrobný návod najdete v on-line návodu k použití na <http://www.Bosch-eBike.com/nyon-manual>.

Pod **<Points of Interest (Pamětihodnosti)>** se vám zobrazí také nejbližší **Bosch eBike experts**. Po vybrání prodejce se vypočítá trasa k němu a nabídne se na výběr.

Pokud zadáte cíl (město, ulici, domovní číslo), nabídnou se vám tři různé trasy (**<Scenic (Malebný)>**, **<Fast (Rychlý)>** a **<MTB>** (Mountainbike)), ze kterých si můžete vybrat jednu trasu. Alternativně se můžete nechat navigovat domů, zvolit některý z posledních cílů nebo použít uložená místa a uložené trasy. (Podrobný návod najdete v on-line návodu k použití na <http://www.Bosch-eBike.com/nyon-manual>.) Zvolená trasa se vám zobrazí tak, jak je znázorněno na následujícím obrázku.

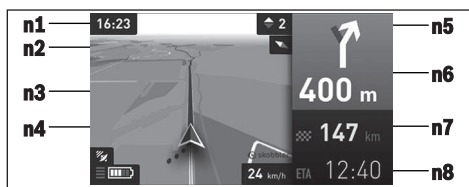

- n1 Čas
- n2 Ručka kompasu
- n3 Mapa
- n4 Rychlost
- n5 Doporučené přehazení
- n6 Upozornění na odbočení a vzdálenost do odbočení
- n7 Vzdálenost do cíle
- n8 Předpokládaná doba příjezdu do cíle

Během spuštěné navigace se vám překrytím zobrazují informace o cestě (např. za 50 m odbočit mírně doleva) také v ostatních provozních režimech.

Pravým kliknutím joysticku si můžete nechat zobrazit také výškový profil své trasy. Pro zjištění okolí je možné také mapu posouvat pomocí funkce zoomu.

Když přerušíte navigaci trasy a poté si vyvoláte **<Map & Navigation (Mapa a navigace)>**, budete dotázáni, zda chcete v navigaci pokračovat, nebo nikoli. Pokud budete v navigaci pokračovat, navigace vás povede na poslední cílové místo.

Pokud jste si naimportovali prostřednictvím on-line portálu trasy GPX, budou se vám na Nyon přenášet přes **Bluetooth®** nebo prostřednictvím WLAN připojení. Tyto trasy můžete v případě potřeby spustit. Pokud se nacházíte v blízkosti trasy, můžete se nechat navigovat k výchozímu bodu nebo začít rovnou s navigací trasy.

Při použití dílčích cílů vás na dosažení dílčího cíle upozorní hlášení.

Pro navigaci bez jízdního kola (pro turisty nebo řidiče) není palubní počítač Nyon vhodný.

Při teplotách pod 0 °C je třeba u měření nadmořské výšky počítat s většími odchylkami.

Provozní režim Fitness



Pomocí tohoto provozního režimu si můžete zobrazit různé informace relevantní pro zdraví a kondici.

Na základě úrovně aktivity zjištěné při registraci se zobrazuje účinek vašich dosavadních aktivit na vaši kondici (tréninkový efekt).

Pro kontrolu srdeční frekvence můžete používat hrudní pás, který můžete přes *Bluetooth®* spojit s palubním počítačem Nyon.

Kompatibilní modely najdete v on-line návodu k použití na www.Bosch-eBike.com/nyon-manual.

Hrudní pás není součástí dodávky.



f1 Čas

f2 Aktuální výkon / srdeční frekvence

f3 Znárodnění aktuálního tréninkového efektu

f4 Tréninkový efekt

f5 Spálené kilokalorie

f6 Aktuální frekvence šlapání

f7 Aktuální rychlost

f8 Doba

Pomocí podnabídek můžete průměrné hodnoty vynulovat nebo přepnout na individuálně přizpůsobená zobrazení.

Podrobný návod najdete v on-line návodu k použití na www.Bosch-eBike.com/nyon-manual.

Provozní režim Nastavení



Pomocí tohoto provozního režimu můžete provádět základní nastavení palubního počítače.

Upozornění: Některá základní nastavení lze změnit pouze tehdy, když je palubní počítač Nyon nasazený v držáku (4). Abyste se dostali na nabídky **<Settings (Nastavení)>**, stiskněte joystick (1) v hlavní nabídce dolů, dokud se nezobrazí **<Settings (Nastavení)>**.

Tip: Do nabídky **<Settings (Nastavení)>** se dostanete také tak, že přidržíte joystick stisknutý směrem dolů. Můžete provést následující nastavení:

- **<Connections (Spojení)>**: Můžete nakonfigurovat nastavení *Bluetooth®*, spojení s novým chytrým telefonem, spojení přes WiFi nebo měřič srdeční frekvence. Když aktivujete WiFi, hledá Nyon dostupné sítě. Zobrazí se seznam nalezených sítí. Joystickem (1) zvolte požadovanou síť a zadejte heslo.
- **<Map & Navigation (Mapa a navigace)>**: Zde můžete nakonfigurovat zobrazení mapy a zapnout automatické přizpůsobení zobrazení v závislosti na jasu prostředí.

- **<My Profile (Můj profil)>**: Zde si můžete nechat zobrazit aktivního uživatele.
- **<My eBike (Můj eBike)>**: Když je palubní počítač Nyon nasazený, můžete změnit hodnotu obvodu kola přednastavenou výrobcem o $\pm 5\%$.
- Výrobce nebo prodejce jízdního kola může pro termín servisu stanovit počet ujetých kilometrů a/nebo časový interval. Pod **<Service>** se vám zobrazuje příští termín servisu.
- Pod **<Shift Recommendation (Doporučená změna rychlosti)>** můžete zapnout, resp. vypnout zobrazení doporučeného přeřazení.
- Pokud je váš eBike vybavený systémem **eShift**, můžete si zde také nakonfigurovat systém eShift.
- Informační stránka systému vám poskytuje přehled o použitých součástech systému eBike. Pro příslušné součásti se vám zobrazuje sériové číslo, stav hardwaru, stav softwaru a další relevantní údaje příslušných součástí.
- Aktuální stav nabití použitého akumulátoru eBike se zobrazuje v položce nabídky **<Battery status (Stav akumulátoru)>**.
- **<My Nyon (Můj Nyon)>**: Zde můžete vyhledávat aktualizace, nakonfigurovat tlačítko Home, nechat počítač, jako denní počítač kilometrů, spotřebované kalorie a průměrné hodnoty, každou noc automaticky nastavit na „0“ nebo resetovat Nyon na nastavení z výroby.
- Pod **<Automatic brightness (Automatický jas)>** můžete nechat automaticky přizpůsobovat jas displeje.
- Pro kompenzaci změn v závislosti na počasí můžete pod **<Altitude correction (Opravit nadmořskou výšku)>** přizpůsobit zobrazenou hodnotu skutečné nadmořské výšky.
- **<Region & Language (Region a jazyk)>**: Rychlost a vzdálenost si můžete nechat zobrazit v kilometrech, nebo mílich, čas ve 12hodinovém, nebo 24hodinovém formátu, můžete zvolit časové pásmo a nastavit požadovaný jazyk. Aktuální čas se automaticky přebírá z GPS signálu.
- V položce menu **<Help (Nápověda)>** najdete výběr často kladených otázek, kontaktní informace, právní upozornění a informace o systému a licencích.

Stavové ukazatele

V závislosti na zobrazeném provozním režimu se nezobrazují vždy všechny stavové ukazatele. Ukazatele, které jsou již zobrazené na hlavní obrazovce, se znovu nezobrazují. Umístění ukazatelů se může lišit. Pokud palubní počítač vyjmete z držáku, místo ukazatele osvětlení jízdního kola se zobrazí stav nabití akumulátoru palubního počítače Nyon.

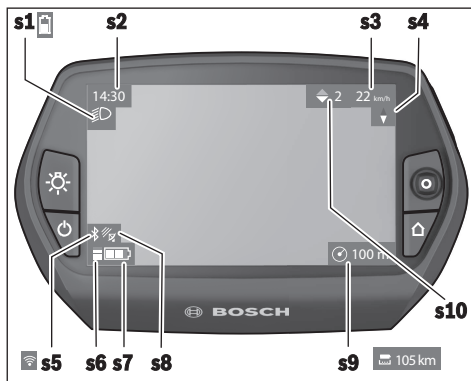

- s1** Ukazatel osvětlení jízdního kola/ukazatel stavu nabití akumulátoru počítače Nyon
- s2** Ukazatel času
- s3** Ukazatel rychlosti
- s4** Ukazatel severu
- s5** Ukazatel spojení přes Bluetooth®/WLAN
- s6** Ukazatel úrovně podpory
- s7** Ukazatel stavu nabití akumulátoru eBike
- s8** Ukazatel GPS signálu
- s9** Ukazatel rozsahu zoomu/dojezdu
- s10** Doporučené přezazení

Resetování palubního počítače Nyon

Pokud nečekaně nelze Nyon ovládat, lze ho resetovat současným stisknutím tlačítek **(1)**, **(2)**, **(5)** a **(6)**. Resetování provádějte pouze tehdy, pokud je to bezpodmínečně nutné, protože můžete přijít o nejrůznější nastavení.

Zapnutí/vypnutí palubního počítače

Pro **zapnutí** palubního počítače krátce stiskněte tlačítko zapnutí/vypnutí **(5)**.

Pro **vypnutí** palubního počítače podržte tlačítko zapnutí/vypnutí **(5)** stisknuté déle než 1 sekundu.

Když je Nyon vyjmutý z držáku a nedojde ke stisknutí některého tlačítka, přejde Nyon po 5 minutách do úsporného režimu (podsvícení se vypne) a po dalších 5 minutách se automaticky vypne.

Ukazatel stavu nabití akumulátoru

Ukazatel stavu nabití akumulátoru **r10** (**s7**) ukazuje stav nabití akumulátoru eBike. Stav nabití akumulátoru Nyon lze zjistit podle ukazatele **s1**. Stav nabití akumulátoru systému eBike lze také zjistit podle LED na samotném akumulátoru systému eBike.

Na ukazateli **r10** odpovídá každý sloupeček v symbolu akumulátoru přibližně 20 % kapacity:

▣▣▣▣ Akumulátor systému eBike je úplně nabitý.

▣▣▣▣ Akumulátor systému eBike by se měl dobít.

⚠ Kapacita pro podporu pohonu je vyčerpána a podpora se pozvolna vypne. Zbývající kapacita se použije pro osvětlení jízdního kola a palubní počítač.

Kapacita akumulátoru systému eBike stačí ještě přibližně na 2 hodiny osvětlení jízdního kola. Další spotřebiče (např. automatická převodovka, nabíjení externích přístrojů v přípojce USB) nejsou zohledněné.

Po vyjmutí palubního počítače z držáku **(4)** zůstane uložený naposledy zobrazený stav nabití akumulátoru.

Nastavení úrovně podpory

Na ovládací jednotce **(10)** můžete nastavit, jak silně vám bude pohon eBike pomáhat při šlapání. Úroveň podpory lze kdykoli změnit, i během jízdy.

Upozornění: U některých provedení je možné, že je úroveň podpory přednastavená a nelze ji změnit. Je také možné, že je na výběr menší počet úrovní podpory, než je zde uvedeno. Pokud byl systém eBike výrobcem nakonfigurovaný na **eMTB Mode**, nahradí se úroveň podpory **SPORT** úrovní podpory **eMTB**. V **eMTB Mode** se faktor podpory a točivý moment přizpůsobí dynamicky v závislosti na síle šlapání na pedály. **eMTB Mode** je k dispozici pouze pro pohony Performance Line CX.

Maximální jsou k dispozici následující úrovně podpory:

- **OFF:** Pomocný motor je vypnutý, elektrokolo se stejně jako normální jízdní kolo pohání pouze šlapáním. Při této úrovni podpory nelze aktivovat pomoc při vedení.
- **ECO:** Účinná podpora při maximální efektivitě, pro maximální dojezd.
- **TOUR:** Rovnoměrná podpora, pro trasy s dlouhým dojezdem.
- **SPORT/eMTB:**
 - SPORT:** Silná podpora, pro sportovní jízdu na hornatých trasách a pro městský provoz.
 - eMTB:** Optimální podpora v každém terénu, sportovní rozjezd, zlepšená dynamika, maximální výkon.
- **TURBO:** Maximální podpora až do vysokých frekvencí šlapání, pro sportovní jízdu.

Pro **zvýšení** úrovně podpory stiskněte tlačítko **+** (**14**) na ovládací jednotce tolikrát, dokud se na ukazateli nezobrazí požadovaná úroveň podpory, pro **snížení** stiskněte tlačítko **-** (**13**).

Vyžádaný výkon motoru se zobrazí na ukazateli **r4**.

Maximální výkon motoru závisí na zvolené úrovni podpory.

Po vyjmutí palubního počítače z držáku **(4)** zůstane uložená naposledy zobrazená úroveň podpory, ukazatel **r4** výkonu motoru zůstane prázdný.

Zapnutí/vypnutí pomoci při vedení

Pomoc při vedení vám může usnadnit vedení elektrokola. Rychlost při této funkci závisí na zařazeném převodovém stupni a může být maximálně 6 km/h. Čím je zvolený převodový stupeň nižší, tím nižší je rychlost u funkce pomoci při vedení (při plném výkonu).

► **Funkce pomoci při vedení se smí používat výhradně při vedení elektrokola.** Pokud se kola elektrokola při používání pomoci při vedení nedotýkají země, hrozí nebezpečí poranění.

Pro aktivaci pomoci při vedení krátce stiskněte tlačítko **(15)** na palubním počítači. Po aktivaci stiskněte během 3 s tlačítko **+** a držte ho stisknuté. Pohon eBike se zapne.

Pomoc při vedení se **vypne**, jakmile nastane jedna z následujících skutečností:

- uvolníte tlačítko **+**,
- kola elektrokola se zablokují (např. zabrzděním nebo nárazem na překážku),
- rychlost překročí 6 km/h.

Po uvolnění tlačítka **+** zůstane pomoc při vedení ještě 3 s v pohotovosti. Pokud během této doby znovu stisknete tlačítko **+**, pomoc při vedení se znovu aktivuje.

Upozornění: U některých systémů se pomoc při vedení spouští přímo stisknutím tlačítka **WALK**.

Upozornění: Pomoc při vedení nelze aktivovat při úrovni podpory **OFF**.

Zapnutí/vypnutí osvětlení jízdního kola

U provedení, u kterého je jízdní světlo napájené pomocí systému eBike, lze na palubním počítači tlačítkem **(6)** zapínat a vypínat zároveň přední a zadní světlo.

Při zapnutém světle se zobrazí symbol osvětlení **s1**.

Zapnutí a vypnutí osvětlení jízdního kola nemá vliv na podsvícení displeje.

eShift (volitelné)

eShift znamená zapojení elektronických řadicích systémů do systému eBike. Součástí eShift jsou výrobem elektricky spojené s pohonnou jednotkou. Ovládání elektronických řadicích systémů je popsáno v samostatném návodu k použití.

Zobrazený chybový kód

Součástí systému eBike se neustále automaticky kontrolují. Když je zjištěna závada, zobrazí se na palubním počítači chybový kód.

V závislosti na druhu závady se případně automaticky vypne pohon. V jízdě lze ale vždy pokračovat bez podpůrného pohonu. Před dalšími jízdami by se měl systém eBike zkontrolovat.

► **Veškeré opravy nechávejte provádět výhradně u autorizovaného prodejce jízdních kol.**

Kód	Příčina	Odstranění
410	Zablokované jedno nebo zablokovaných více tlačítek palubního počítače.	Zkontrolujte, zda nejsou tlačítka zaseknutá, např. kvůli usazeným nečistotám. V případě potřeby tlačítka vyčistěte.
414	Problém ovládací jednotky se spojením.	Nechte zkontrolovat přípojky a připojení.
418	Zablokované jedno nebo je zablokovaných více tlačítek ovládací jednotky.	Zkontrolujte, zda nejsou tlačítka zaseknutá, např. kvůli usazeným nečistotám. V případě potřeby tlačítka vyčistěte.
419	Chyba konfigurace.	Spusťte systém znovu. Pokud problém přetrvává i nadále, kontaktujte prodejce systému eBike Bosch.
422	Problém s připojením pohonné jednotky.	Nechte zkontrolovat přípojky a připojení.
423	Problém s připojením akumulátoru eBike.	Nechte zkontrolovat přípojky a připojení.
424	Chyba ve vzájemné komunikaci součástí.	Nechte zkontrolovat přípojky a připojení.
426	Interní chyba překročení času.	Spusťte systém znovu. Pokud problém přetrvává i nadále, kontaktujte prodejce systému eBike Bosch. Při této chybě si nelze nechat zobrazit nebo přizpůsobit v nabídce základních nastavení obvod pneumatik.
430	Vybitý interní akumulátor palubního počítače.	Nabijte palubní počítač (v držáku nebo pomocí přípojky USB).
431	Nesprávná verze softwaru.	Spusťte systém znovu. Pokud problém přetrvává i nadále, kontaktujte prodejce systému eBike Bosch.
440	Interní chyba pohonné jednotky.	Spusťte systém znovu. Pokud problém přetrvává i nadále, kontaktujte prodejce systému eBike Bosch.
450	Interní chyba softwaru.	Spusťte systém znovu. Pokud problém přetrvává i nadále, kontaktujte prodejce systému eBike Bosch.
460	Chyba přípojky USB.	Odpojte kabel z USB přípojky palubního počítače. Pokud problém přetrvává i nadále, kontaktujte prodejce systému eBike Bosch.
490	Interní chyba palubního počítače.	Nechte palubní počítač zkontrolovat.

Kód	Příčina	Odstranění
500	Interní chyba pohonné jednotky.	Spusťte systém znovu. Pokud problém přetrvává i nadále, kontaktujte prodejce systému eBike Bosch.
502	Závada osvětlení jízdního kola.	Zkontrolujte světlo a příslušné kabely. Spusťte systém znovu. Pokud problém přetrvává i nadále, kontaktujte prodejce systému eBike Bosch.
503	Závada senzoru rychlosti.	Spusťte systém znovu. Pokud problém přetrvává i nadále, kontaktujte prodejce systému eBike Bosch.
510	Interní chyba senzoru.	Spusťte systém znovu. Pokud problém přetrvává i nadále, kontaktujte prodejce systému eBike Bosch.
511	Interní chyba pohonné jednotky.	Spusťte systém znovu. Pokud problém přetrvává i nadále, kontaktujte prodejce systému eBike Bosch.
530	Závada akumulátoru.	Vypněte systém eBike, vyjměte akumulátor eBike a znovu ho nasad'te. Spusťte systém znovu. Pokud problém přetrvává i nadále, kontaktujte prodejce systému eBike Bosch.
531	Chyba konfigurace.	Spusťte systém znovu. Pokud problém přetrvává i nadále, kontaktujte prodejce systému eBike Bosch.
540	Nesprávná teplota.	Systém eBike je mimo přípustný rozsah teploty. Vypněte systém eBike, abyste nechali pohonnou jednotku vychladnout nebo zahřát na přípustný rozsah teploty. Spusťte systém znovu. Pokud problém přetrvává i nadále, kontaktujte prodejce systému eBike Bosch.
550	Byl rozpoznán nepřípustný spotřebič.	Odstraňte spotřebič. Spusťte systém znovu. Pokud problém přetrvává i nadále, kontaktujte prodejce systému eBike Bosch.
580	Nesprávná verze softwaru.	Spusťte systém znovu. Pokud problém přetrvává i nadále, kontaktujte prodejce systému eBike Bosch.
591	Chyba autentifikace.	Vypněte systém eBike. Vyjměte akumulátor a znovu ho nasad'te. Spusťte systém znovu. Pokud problém přetrvává i nadále, kontaktujte prodejce systému eBike Bosch.
592	Nekompatibilní součást.	Použijte kompatibilní displej. Pokud problém přetrvává i nadále, kontaktujte prodejce systému eBike Bosch.
593	Chyba konfigurace.	Spusťte systém znovu. Pokud problém přetrvává i nadále, kontaktujte prodejce systému eBike Bosch.
595, 596	Chyba komunikace.	Zkontrolujte kabely vedoucí k převodovce a spusťte systém znovu. Pokud problém přetrvává i nadále, kontaktujte prodejce systému eBike Bosch.
602	Interní závada akumulátoru během nabíjení.	Odpojte nabíječku od akumulátoru. Znovu spusťte systém eBike. Připojte nabíječku k akumulátoru. Pokud problém přetrvává i nadále, kontaktujte prodejce systému eBike Bosch.
602	Interní závada akumulátoru.	Spusťte systém znovu. Pokud problém přetrvává i nadále, kontaktujte prodejce systému eBike Bosch.
603	Interní závada akumulátoru.	Spusťte systém znovu. Pokud problém přetrvává i nadále, kontaktujte prodejce systému eBike Bosch.
605	Nesprávná teplota akumulátoru.	Systém eBike je mimo přípustný rozsah teploty. Vypněte systém eBike, abyste nechali pohonnou jednotku vychladnout nebo zahřát na přípustný rozsah teploty. Spusťte systém znovu. Pokud problém přetrvává i nadále, kontaktujte prodejce systému eBike Bosch.
605	Nesprávná teplota akumulátoru během nabíjení.	Odpojte nabíječku od akumulátoru. Nechte akumulátor vychladnout. Pokud problém přetrvává i nadále, kontaktujte prodejce systému eBike Bosch.
606	Externí závada akumulátoru.	Zkontrolujte kabely. Spusťte systém znovu. Pokud problém přetrvává i nadále, kontaktujte prodejce systému eBike Bosch.
610	Chyba napětí akumulátoru.	Spusťte systém znovu. Pokud problém přetrvává i nadále, kontaktujte prodejce systému eBike Bosch.

Kód	Příčina	Odstranění
620	Závada nabíječky.	Vyměňte nabíječku. Kontaktujte prodejce systému eBike Bosch.
640	Interní závada akumulátoru.	Spusťte systém znovu. Pokud problém přetrvává i nadále, kontaktujte prodejce systému eBike Bosch.
655	Vícenásobná závada akumulátoru.	Vypněte systém eBike. Vyjměte akumulátor a znovu ho nasad'te. Spusťte systém znovu. Pokud problém přetrvává i nadále, kontaktujte prodejce systému eBike Bosch.
656	Nesprávná verze softwaru.	Kontaktujte prodejce systému eBike Bosch, aby provedl aktualizaci softwaru.
7xx	Chyba převodovky.	Řiďte se návodem k obsluze od výrobce převodového systému.
800	Interní chyba ABS.	Kontaktujte prodejce systému eBike Bosch.
810	Nevěrohodné signály senzoru rychlosti kola. Kontaktujte prodejce systému eBike Bosch.	Kontaktujte prodejce systému eBike Bosch.
820	Chyba vedení k senzoru rychlosti předního kola.	Kontaktujte prodejce systému eBike Bosch.
821 až 826	Nevěrohodné signály senzoru rychlosti předního kola. Je možné, že senzor na kotouči není, je vadný nebo nesprávně namontovaný; výrazně rozdílný průměr pneumatik předního a zadního kola; extrémní jízdní situace, např. jízda na zadním kole.	Spusťte systém znovu a proveďte zkušební jízdu po dobu minimálně 2 minut. Kontrolka ABS musí zhasnout. Pokud problém přetrvává i nadále, kontaktujte prodejce systému eBike Bosch.
830	Chyba vedení k senzoru rychlosti zadního kola.	Kontaktujte prodejce systému eBike Bosch.
831 833 až 835	Nevěrohodné signály senzoru rychlosti zadního kola. Je možné, že senzor na kotouči není, je vadný nebo nesprávně namontovaný; výrazně rozdílný průměr pneumatik předního a zadního kola; extrémní jízdní situace, např. jízda na zadním kole.	Spusťte systém znovu a proveďte zkušební jízdu po dobu minimálně 2 minut. Kontrolka ABS musí zhasnout. Pokud problém přetrvává i nadále, kontaktujte prodejce systému eBike Bosch.
840	Interní chyba ABS.	Kontaktujte prodejce systému eBike Bosch.
850	Interní chyba ABS.	Kontaktujte prodejce systému eBike Bosch.
860, 861	Chyba napájení.	Spusťte systém znovu. Pokud problém přetrvává i nadále, kontaktujte prodejce systému eBike Bosch.
870, 871 880 883 až 885	Chyba komunikace.	Spusťte systém znovu. Pokud problém přetrvává i nadále, kontaktujte prodejce systému eBike Bosch.
889	Interní chyba ABS.	Kontaktujte prodejce systému eBike Bosch.
890	Kontrolka ABS je vadná nebo chybí; je možné, že ABS nefunguje.	Kontaktujte prodejce systému eBike Bosch.
Žádný údaj	Interní chyba palubního počítače.	Spusťte systém eBike znovu vypnutím a opětovným zapnutím.

Napájení externích přístrojů pomocí přípojky USB

Pomocí přípojky USB lze napájet, resp. nabíjet většinu přístrojů, které je možné napájet přes USB (např. různé mobilní telefony).

Předpokladem pro nabíjení je, že je v elektrokole nasazený palubní počítač a dostatečně nabitý akumulátor.

Otevřete ochrannou krytku **(9)** přípojky USB na palubním počítači. Pomocí nabíjecího kabelu USB mikro A – mikro B (lze obdržet u prodejce Bosch-eBike) propojte přípojku USB externího přístroje s přípojkou USB **(8)** v palubním počítači. Po odpojení spotřebiče se musí přípojka USB znovu pečlivě uzavřít ochrannou krytkou **(9)**.

- ▶ **Přípojka USB není vodotěsná. Při jízdě v dešti nesmí být připojený žádný externí přístroj a přípojka USB musí být úplně uzavřena ochrannou krytkou (9) .**

Pozor: Spotřebiče připojené k palubnímu počítači Nyon mohou zkrátit dojezd systému eBike.

Upozornění k jízdě se systémem eBike

Šetrné zacházení se systémem eBike

Dodržujte provozní a skladovací teploty součástí systému eBike. Pohonnou jednotku, palubní počítač a akumulátor chráňte před extrémními teplotami (např. vlivem intenzivního slunečního záření bez současného větrání). Vlivem extrémních teplot může dojít k poškození součástí (zejména akumulátoru).

Displej palubního počítače Nyon udržujte čistý. Při znečištění může dojít k nesprávnému rozpoznání jasu. V režimu navigace se může nesprávně přepínat denní/noční režim.

V důsledku náhlé změny podmínek prostředí může dojít k zamlžení skla zevnitř. Po krátké době se teplota vyrovná a zamlžení zmizí.

Údržba a servis

Údržba a čištění

Žádné součásti včetně pohonné jednotky se nesmí ponořovat do vody nebo čistit tlakovou vodou.

K čištění palubního počítače používejte měkký hadr navlhčený jen vodou. Nepoužívejte žádné čisticí prostředky. Nechte minimálně jednou ročně provést technickou kontrolu systému eBike (mj. mechaniky, aktuálnosti systémového softwaru).

Navíc může výrobce nebo prodejce jízdního kola pro termín servisu stanovit počet ujetých kilometrů a/nebo časový interval. V tom případě vám palubní počítač po každém zapnutí zobrazí na 4 s příští termín servisu.

Pro servis nebo opravy systému eBike se obraťte na autorizovaného prodejce jízdních kol.

- ▶ **Veškeré opravy nechávejte provádět výhradně u autorizovaného prodejce jízdních kol.**

Zákaznická služba a poradenství ohledně použití

V případě otázek k systému eBike a jeho součástem se obraťte na autorizovaného prodejce jízdních kol.

Kontaktní údaje autorizovaných prodejců jízdních kol najdete na internetové stránce www.bosch-ebike.com.

Přeprava

- ▶ **Pokud vezete eBike mimo auto, například na nosiči na autě, sejměte palubní počítač a akumulátor systému eBike, abyste zabránili poškození.**

Likvidace



Pohonnou jednotku, palubní počítač včetně ovládací jednotky, akumulátor, senzor

rychlosti, příslušenství a obaly je třeba odevzdat k ekologické recyklaci.

Nevyhazujte eBike a jeho součásti do komunálního odpadu!



Podle evropské směrnice 2012/19/EU se musí již nepoužitelná elektrická zařízení a podle evropské směrnice 2006/66/ES vadné nebo opotřebované akumulátory/baterie shromažďovat odděleně a odevzdat k ekologické recyklaci.

Již nepoužitelné součásti systému Bosch eBike odevzdejte autorizovanému prodejci jízdních kol.

Změny vyhrazeny.

Bezpečnostné upozornenia



Prečítajte si všetky bezpečnostné upozornenia a pokyny. Nedodržanie bezpečnostných upozornení a pokynov môže zapríčiniť úraz elektrickým prúdom, požiar a/alebo ťažké poranenia.

Uschovajte všetky bezpečnostné upozornenia a pokyny na budúce použitie.

Pojem **akumulátor**, používaný v tomto návode na obsluhu, sa vzťahuje na všetky originálne akumulátory Bosch eBike.

- ▶ **Nenechajte sa rozptyľovať displejom palubného počítača.** Ak sa nekoncentrujete výlučne na cestnú premávku, riskujete, že sa stanete účastníkom nehody. Ak chcete okrem zmeny úrovne podpory zadávať do palubného počítača údaje, zastavte a zadajte príslušné údaje.
- ▶ **Pred začiatkom tréningového programu sa poraďte s lekárom, aké zaťaženie je pre vás vhodné.** Len takto zamedzíte možnému preťaženiu.
- ▶ **Pri používaní snímača srdcovej frekvencie môže byť zobrazená frekvencia srdca nesprávna v dôsledku elektromagnetického rušenia.** Zobrazené frekvencie srdca slúžia len ako referencia. Nemôžeme ručiť za následky nesprávne zobrazovanej frekvencie srdca.
- ▶ **Nyon nie je medicínsko-technický výrobok.** Zobrazené hodnoty v prevádzkovom režime **<Fitness (Fitness)>** sa môžu líšiť od skutočných hodnôt.
- ▶ **Palubný počítač neotvárajte.** Otvorením sa môže palubný počítač poškodiť a zaniká nárok na záruku.
- ▶ **Palubný počítač nepoužívajte ako držiadlo.** Keď budete zdvíhať eBike za palubný počítač, počítač môžete neopraviteľne poškodiť.
- ▶ **Palubný počítač Nyon používajte len s príslušnou ovládacou jednotkou, ktorá má vlastný joystick.** Joystick na ovládacej jednotke má rovnaký rozsah funkcií ako joystick na palubnom počítači.
- ▶ **Pozor!** Pri používaní palubného počítača s rozhraním *Bluetooth®* môže dôjsť k rušeniu iných prístrojov a zariadení, lietadiel a medicínskych zariadení (napríklad kardiostimulátorov, načúvacích prístrojov). Taktiež nie je možné úplne vylúčiť negatívny vplyv na ľudí a zvieratá nachádzajúce sa v bezprostrednom okolí. Palubný počítač s rozhraním *Bluetooth®* nepoužívajte v blízkosti medicínskych zariadení, čerpacích staníc, chemických zariadení, oblastí s nebezpečenstvom výbuchu a oblastí s prítomnosťou výbušnín. Palubný počítač s rozhraním *Bluetooth®* nepoužívajte v lietadlách. Zabraňte dlhodobjšiemu prevádzkovaniu v priamej blízkosti tela.
- ▶ Slovné označenie *Bluetooth®*, ako aj obrazové znaky (logá) sú registrovanými ochrannými známkami a vlastníctvom spoločnosti Bluetooth SIG, Inc. Akékoľvek použitie tohto slovného označenia/obrazových znakov systémom Bosch eBike Systems je licencované.
- ▶ **Palubný počítač je vybavený rádiovým rozhraním. Dodržiavajte lokálne prevádzkové obmedzenia, napríklad v lietadlách alebo nemocniciach.**

- ▶ **Prečítajte si a dodržiavajte bezpečnostné upozornenia a pokyny vo všetkých návodoch na obsluhu systému eBike, ako aj návod na obsluhu vášho eBike.**

Bezpečnostné upozornenia týkajúce sa navigácie

- ▶ **Počas jazdy neplánujte žiadne trasy. Zastavte a nový cieľ zadávajte, až keď stojíte.** Ak sa nekoncentrujete výlučne na cestnú premávku, riskujete, že sa stanete účastníkom nehody.
- ▶ **Prerušte trasu, keď vám navigácia navrhuje cestu, ktorá je so zreteľom na vaše schopnosti odvážna, riskantná alebo nebezpečná.** Dajte si navrhnutým navigačným prístrojom alternatívnu trasu.
- ▶ **Neignorujte dopravné značenie, aj keď vám navigácia udáva určitú cestu.** Staveniská alebo časovo obmedzené obchádzky navigačný systém nedokáže zohľadniť.
- ▶ **Navigáciu nepoužívajte v situáciách kritických z hľadiska bezpečnosti a v nejasných situáciách (uzávierky ciest, obchádzky atď.).** Stále majte so sebou doplnkové mapy a komunikačné prostriedky.

Opis výrobku a výkonu

Používanie v súlade s určením

Palubný počítač Nyon je určený na riadenie systému Bosch eBike a na zobrazovanie údajov o jazde. Na navigáciu bez použitia bicykla (pre turistov alebo vodičov automobilov) nie je Nyon vhodný.

Popri tu predstavených funkciách môže kedykoľvek dôjsť k softvérovým zmenám kvôli odstráneniu chýb a rozšíreniu funkčnosti.

Vyobrazené komponenty

Číslovanie vyobrazených komponentov sa vzťahuje na vyobrazenia na grafických stranách na začiatku návodu.

Všetky vyobrazenia súčastí bicykla okrem pohonnej jednotky, palubného počítača vrátane ovládacej jednotky, snímača rýchlosti a ich príslušných držiakov sú schematické a môžu sa od vášho eBike odlišovať.

- (1) Joystick
- (2) Tlačidlo **Home**
- (3) Palubný počítač
- (4) Držiak palubného počítača
- (5) Tlačidlo zap/vyp palubného počítača
- (6) Tlačidlo osvetlenia bicykla
- (7) Snímač svetlosti
- (8) USB zásuvka
- (9) Ochranný kryt USB zásuvky
- (10) Ovládacia jednotka
- (11) Joystick na ovládacej jednotke
- (12) Tlačidlo **Home** na ovládacej jednotke

- (13) Tlačidlo zníženia podpory
 (14) Tlačidlo zvýšenia podpory
 (15) Tlačidlo pomoci pri rozjazde/pomoci pri presune **WALK**
 (16) Aretácia palubného počítača
 (17) Poistná skrutka palubného počítača

Nabíjací USB kábel (Micro A–Micro B) ^{A)}

A) nevyobrazené, možno zakúpiť ako príslušenstvo

Technické údaje

Palubný počítač		Nyon
Kód výrobu		BUI275
Celková interná pamäť	GB	8
Nabíjací prúd USB prípojky max.	mA	500
Nabíjacie napätie USB prípojky	V	5
Nabíjací USB kábel		1 270 016 360
Prevádzková teplota	°C	-5...+40
Skladovacia teplota	°C	-10...+50
Nabíjacia teplota	°C	0...+40
Lítium-iónový akumulátor interný	V	3,7
	mAh	710
Stupeň ochrany		IP x7 (vodotesné)
Podporované štandardy WLAN		802.11b/g/n (2,4 GHz)
Hmotnosť cca	kg	0,2
WLAN		
- Frekvencia	MHz	2400 – 2480
- Vysielač výkon	mW	<100
Bluetooth®		
- Frekvencia	MHz	2400 – 2480
- Vysielač výkon	mW	<10

Vyhľadanie o zhode

Týmto Robert Bosch GmbH, Bosch eBike Systems, vyhlasuje, že typ rádiového systému **Nyon** vyhovuje smernici 2014/53/EÚ. Úplné znenie vyhlásenia o zhode CE nájdete na nasledujúcej internetovej adrese:
<https://www.ebike-connect.com/conformity>

Montáž

Vkladanie a vyberanie palubného počítača (pozri obrázok A)

Pri **vkľadaní** palubného počítača (3) zasuňte palubný počítač spredu do držiaka (4).

Pri **vyberaní** palubného počítača (3) stlačte aretáciu (16) a vysuňte ho dopredu z držiaka (4).

► **Ak eBike odstavíte, odoberte palubný počítač.**

Palubný počítač je možné zaistiť v držiaku proti odobratiu. Odmontujte pritom držiak (4) z riadidiel. Vložte palubný počítač do držiaka. Zaskrutkujte poistnú skrutku (17) (závit M3, dĺžka 8 mm) zdola do určeného závitu držiaka. Namontujte držiak znova na riadidlá.

Upozornenie: Poistná skrutka nie je ochrana proti krádeži.

Prevádzka

Uvedenie systému eBike do prevádzky

Predpoklady

Systém eBike sa môže aktivovať len vtedy, ak sú splnené nasledujúce predpoklady:

- Je vložený dostatočne nabitý akumulátor eBike (pozri návod na používanie akumulátora).
- Palubný počítač je správne vložený v držiaku

Zapnutie/vypnutie systému eBike

Na **zapnutie** systému eBike máte nasledujúce možnosti:

- Vložte palubný počítač do držiaka (4).
- Pri vložení palubného počítača a vložení akumulátora eBike stlačte raz krátko tlačidlo zap/vyp (5) palubného počítača.
- Pri vložení palubného počítača stlačte tlačidlo zap/vyp akumulátora eBike (možné sú riešenia výrobcu bicyklov, ktoré neumožňujú prístup k tlačidlu zap/vyp akumulátora; pozri návod na obsluhu akumulátora).

Pohon sa aktivuje, hneď ako šliapnete do pedálov (okrem funkcie pomoci pri presune alebo úrovne podpory **OFF**). Výkon motora sa riadi podľa nastavenej úrovne podpory na palubnom počítači.

Ak v normálnej prevádzke prestanete šliapať do pedálov alebo dosiahnete rýchlosť **25/45 km/h**, podpora pomocou pohonu eBike sa vypne. Pohon sa aktivuje znova automaticky, hneď ako šliapnete do pedálov a rýchlosť je nižšia ako **25/45 km/h**.

Na **vypnutie** systému eBike máte nasledujúce možnosti:

- Stlačte tlačidlo zap/vyp (5) palubného počítača na minimálne 1 sekundu.
- Akumulátor eBike vypnete stlačením jeho tlačidla zap/vyp (možné sú špecifické riešenia výrobcu bicyklov, ktoré neumožňujú prístup k tlačidlu zap/vyp akumulátora; pozri návod na obsluhu výrobcu bicykla).
- Vyberte palubný počítač z držiaka.

Ak sa približne 10 min nevyžiada od pohonu eBike žiaden výkon (napr. pretože eBike stojí) a nestlačí sa žiadne tlačidlo na palubnom počítači alebo ovládacej jednotke eBike, vypne sa systém eBike a tým aj akumulátor automaticky kvôli úspore energie.

Ovládaci systém Nyon

Ovládaci systém Nyon sa skladá z troch komponentov:

1. palubného počítača Nyon s ovládacou jednotkou
2. aplikácie pre smartfón **Bosch eBike Connect**
3. online portálu www.eBike-Connect.com

Mnohé nastavenia a funkcie môžete spravovať alebo používať na všetkých komponentoch. Niektoré nastavenia a funkcie môžete používať alebo ovládať len cez určité komponenty. Synchronizácia údajov sa vykonáva pri existujúcom spojení Bluetooth®/internetovom spojení automaticky. Nasledujúca tabuľka poskytuje prehľad možných funkcií.

Funkcie palubného počítača	A	B	C
Funkcie aplikácie pre smartfón		B	C
Funkcie online portálu			C
	A	B	C
Príhlásenie/registračia	✓	✓	✓
Zmena nastavení	✓	✓	✓
Zaznamenávanie údajov jazdy	✓		
Zobrazenie údajov jazdy v reálnom čase	✓		
Spracovanie/analýza údajov jazdy		✓	✓
Vytvorenie indikátorov definovaných používateľom		✓	✓
Zobrazenie aktuálneho miesta zastavenia ^{A)}	✓	✓	✓
Navigácia	✓		
Plánovanie trasy	✓	✓	✓
Zobrazenie zvyšného dojazdu (okruh okolo aktuálneho stanoviska)	✓	✓	
Tréningový efekt v reálnom čase	✓		
Prehľad jízdy		✓	✓
Štatistika Dashboard	✓	✓	✓
Nákup Prémiových funkcií		✓	

A) potreba GPS

Prémiové funkcie

Štandardné funkcie ovládacieho systému „Nyon“ môžete rozšíriť dokúpením „prémiových funkcií“ cez App Store pre Apple iPhones, resp. Google Play Store pre zariadenia s androidom.

Okrem bezplatnej aplikácie **Bosch eBike Connect** sú k dispozícii viaceré spoplatnené prémiové funkcie. Podrobný zoznam dostupných doplnkových aplikácií nájdete v online návode na používanie na adrese www.Bosch-eBike.com/nyon-manual.

Napájanie palubného počítača energiou

Ak je palubný počítač vložení v držiaku (4), do eBike je vložený dostatočne nabitý akumulátor eBike a je zapnutý systém eBike, je akumulátor palubného počítača napájaný energiou z akumulátora eBike.

Ak sa palubný počítač vyberie z držiaku (4), napájanie energie zabezpečuje akumulátor palubného počítača. Ak je aku-

mulátor palubného počítača slabý, na displeji sa zobrazia výstražné hlásenie.

Aby sa akumulátor palubného počítača dobil, opäť vložte palubný počítač do držiaku (4). Nezabudnite, že ak akumulátor eBike práve nenabíjate, systém eBike sa po 10 minútach nečinnosti automaticky vypne. V takom prípade sa ukončí aj nabíjanie akumulátora palubného počítača.

Palubný počítač môžete nabíjať aj cez USB prípojku. Otvorte pritom ochranný kryt (9). Spojte USB zásuvku (8) palubného počítača pomocou micro USB kábla s bežnou USB nabíjačkou (nie je súčasťou štandardnej dodávky) alebo USB prípojkou počítača (nabíjacie napätie 5 V; nabíjací prúd max. 500 mA).

Ak sa palubný počítač vyberie z držiaku (4), zostanú všetky hodnoty funkcií uložené a môžu sa naďalej zobrazovať.

Bez nového nabitia akumulátora palubného počítača sa údaje dátumu a času uchovávajú maximálne 6 mesiacov. Po opätovnom zapnutí sa po úspešnej lokalizácii GPS dátum a čas znova nastaví.

Upozornenie: Akumulátor palubného počítača by sa mal dobíjať každých šesť mesiacov, aby sa dosiahla maximálna životnosť akumulátora palubného počítača.

Uvedenie palubného počítača do prevádzky

Nyon sa dodáva s čiastočne nabitým akumulátorom. Pred prvým použitím sa musí akumulátor Nyon úplne nabiť pomocou USB prípojky (pozri „Napájanie palubného počítača energiou“, Stránka Slovenčina – 3) alebo pomocou systému eBike.

Aby ste mohli využívať všetky funkcie ovládacieho systému, musíte sa navyše online zaregistrovať.

Príhlásenie na palubnom počítači

- Zapnite palubný počítač pomocou tlačidla zap/vyp (5).
- Pomocou joysticku (1) vyberte preferovaný jazyk (výber potlačením joysticku) a postupujte podľa pokynov.

Na uvedenie zariadenia Nyon do prevádzky máte nasledujúce možnosti:

– <TEST RIDE (TESTOVACIA JAZDA)>

Môžete vykonať testovaciu jazdu bez toho, aby ste sa museli vopred prihlásiť alebo zadať údaje. Po vypnutí sa všetky údaje o jazde vymažú.

– <SET UP (NASTAVENIE)> → <OFFLINE (OFF-LINE)>

Toto je veľmi krátky proces registrácie obmedzený na Nyon. Offline v tomto prípade znamená, že údaje o vašej jazde a údaje o používateľovi sa ukladajú len lokálne na palubnom počítači. Postupujte podľa pokynov, resp. vyberte jednu odpoveď z navrhovaných možností. Zadané údaje zostanú po vypnutí zariadenia Nyon zachované, nebudú však synchronizované s online portálom alebo aplikáciou pre smartfón.

– <SET UP (NASTAVENIE)> → <ONLINE (ON-LINE)> → <PHONE (TELEFÓN)>

Toto je celý proces registrácie. Vložte Nyon do držiaku (4), stiahnite si aplikáciu **Bosch eBike Connect** do smartfónu a zaregistrujte sa pomocou aplikácie. Po úspešnom prihlásení sa údaje o jazde uložia do pamäte

a synchronizujú sa s aplikáciou pre smartfón a online portálom.

- <**SET UP (NASTAVENIE)**> → <**ONLINE (ON-LINE)**> → <**WI-FI (WI-FI)**>

Toto je celý proces registrácie. Chodte do oblasti príjmu siete WLAN. Vložte Nyon do držáka (4). Po výbere siete a zadaní prihlasovacích údajov vrátane hesla sa Nyon spojí so sieťou WLAN, ktorú ste si vybrali, a budete presmerovaní na online portál www.eBike-Connect.com, kde sa môžete zaregistrovať. Po úspešnom prihlásení sa údaje o jazde uložia do pamäte a synchronizujú sa s online portálom. Potom môžete zariadenie Nyon spojiť so smartfónom (<**Settings (Nastavenie)**> → <**Connections (Spojenia)**> → <**Connect Smartphone (Pripojiť smartfón)**>).

Registrácia cez smartfón a spojenie Bluetooth®

Smartfón nie je súčasťou rozsahu dodávky. Na registráciu prostredníctvom smartfónu je potrebné internetové spojenie, ktoré môže byť, podľa obsahu zmluvy, vaším telefónnym operátorom spoplatnené. Internetové spojenie je potrebné aj na synchronizáciu údajov medzi smartfónom a online portálom.

Aby ste mohli používať plný rozsah funkcií vášho palubného počítača, potrebujete smartfón s operačným systémom Android verzia 4.0.3 a vyššia alebo iOS 8 a vyšší. Zoznam testovaných/schválených smartfónov nájdete v online návode na používanie na adrese www.Bosch-eBike.com/nyon-manual.

Za určitých okolností je možné s vyššie uvedenými operačnými systémami spojiť aj smartfóny, ktoré nie sú uvedené v tomto zozname. Nie je však možné zaručiť komplexnú kompatibilitu palubného počítača so smartfónmi, ktoré nie sú uvedené v tomto zozname.

Stiahnite si z App Store pre Apple iPhones, resp. z Google Play Store pre zariadenia s androidom aplikáciu **Bosch eBike Connect** na váš smartfón.

Spustíte aplikáciu „Bosch eBike Connect“ a postupujte podľa pokynov. Podrobný návod nájdete v online návode na používanie na adrese www.Bosch-eBike.com/nyon-manual.

Ak je aplikácia **Bosch eBike Connect** aktívna a je vytvorené *Bluetooth®* spojenie s vaším palubným počítačom, synchronizujú sa údaje medzi palubným počítačom a smartfónom automaticky.

Online registrácia

Na online registráciu je potrebný prístup na internet. Otvorte vo vašom prehliadači online portál **Bosch eBike Connect** na adrese www.eBike-Connect.com a postupujte podľa pokynov. Podrobný návod nájdete v online návode na používanie na adrese www.Bosch-eBike.com/nyon-manual.

Indikátory a nastavenia palubného počítača

Upozornenie: Všetky znázornenia a texty obrazoviek na nasledujúcich stranách zodpovedajú stavu vydania softvéru. Keďže počas roka dochádza viackrát k aktualizácii softvéru, môže sa stať, že sa po aktualizácii znázornenia a/alebo texty obrazoviek mierne zmenia.

Logika ovládania

Zmenu zobrazenia môžete počas jazdy vykonať cez ovládacie jednotku **(10)**. Obidve ruky tak môžu zostať počas jazdy na kormidle.

S ovládacími prvkami na palubnom počítači máte nasledujúce možnosti:

- Tlačidlom zap/vyp **(5)** zapnete alebo vypnete palubný počítač.
- Tlačidlom **Home ((2) alebo (12))** sa dostanete do prevádzkového režimu nastaveného v **<Settings (Nastavenie)>** → **<My Nyon (Môj Nyon)>**.
- Pomocou tlačidla osvetlenia bicykla **(6)** môžete zapnúť alebo vypnúť osvetlenie bicykla.
- Pomocou joysticku **(1)** môžete prejsť do príslušného prevádzkového režimu. Výber vykonáte stlačením joysticku **(1)**.

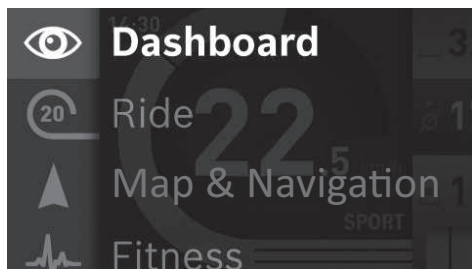

Pomocou joysticku **(1)** môžete potlačením vľavo prekryť aktuálny prevádzkový režim s hlavným menu a prejsť do hlavného menu (pozri obrázok hore).

Ak v aktívnom prevádzkovom režime potlačíte joystick **(1)** doprava, prekryje sa aktuálna obrazovka s voliteľnými možnosťami nastavenia, ktoré sú možné pre aktuálny prevádzkový režim. Prejdite pomocou joysticku k požadovanej voliteľnej možnosti a vyberte požadovanú voliteľnú možnosť stlačením joysticku **(1)**.

Tip: Ak ste v aktívnom prevádzkovom režime, môžete potlačením joysticku **(1)** nahor alebo nadol prepnúť priamo do najbližšieho prevádzkového režimu. Ak sa Nyon nachádza na eBike, po zapnutí sa zobrazí prevádzkový režim **<Ride (Ride)>**. Ak Nyon nie je namontovaný na eBike, zobrazí sa prevádzkový režim **<Dashboard (Dashboard)>**.

Hlavné menu

Symbol	Prevádzkový režim	Funkcia
	<Dashboard (Dashboard)>	Tento prevádzkový režim vám ponúka rôzne štatistické údaje, stav spojenia a stav synchronizácie.
	<Ride (Ride)>	Tento prevádzkový režim vám sprostredkuje aktuálne údaje o jazde.
	<Map & Navigation (Mapa a navigácia)>	Prostredníctvom tohto prevádzkového režimu si môžete z internetu stiahnuť mapy, ktoré vychádzajú z Open Street Map (OSM). Podľa týchto máp sa môžete dať viesť.
	<Fitness (Fitness)>	Prostredníctvom tohto prevádzkového režimu si môžete prezrieť rôzne informácie dôležité pre fitness.
	<Settings (Nastavenie)>	Prostredníctvom tohto prevádzkového režimu môžete uložiť základné nastavenia vášho palubného počítača.

Prevádzkový režim <Dashboard (Dashboard)>

Tento prevádzkový režim vám ponúka rôzne štatistické údaje, stav spojenia a stav synchronizácie.



- d1** Čas
- d2** Zobrazenie stavu nabitia akumulátora eBike
- d3** Stav spojenia
- d4** Informácie o verzii zariadenia Nyon
- d5** Informácie o synchronizácii zariadenia Nyon
- d6** Zobrazenie rýchlosti/stavu osvetlenia (pri založenom palubnom počítači)/ Zobrazenie stavu nabitia akumulátora palubného počítača (pri vybratí palubného počítača)
- d7** Maximálne najazdené kilometre v mesiaci
- d8** Najazdené kilometre v porovnaní s predchádzajúcim mesiacom
- d9** Celkový počet kilometrov
- d10** Najazdené denné kilometre za posledných 30 dní

Synchronizujú sa:

- uložené trasy a miesta
- individuálne definované náhľady a jazdné režimy

– používateľské nastavenia

Synchronizácia sa vykonáva prostredníctvom WLAN alebo Bluetooth®. Ak by boli obidva druhy spojenia deaktivované, dostanete príslušné chybové hlásenie.

Prevádzkový režim Ride

Tento prevádzkový režim vám sprostredkuje aktuálne údaje o jazde.



- r1 Čas
- r2 Vlastný výkon (šliapanie do pedálov)
- r3 Rýchlosť
- r4 Výkon motora
- r5 Zobrazenie úrovne podpory
- r6 Odporúčanie preraďovania/zobrazenia eShift
- r7 Počítadlo kilometrov za deň
- r8 Priemerná rýchlosť
- r9 Zvyšný dojazd
- r10 Zobrazenie stavu nabitia akumulátora eBike

Prevádzkový režim Mapa a navigácia

Prostredníctvom tohto prevádzkového režimu si môžete z internetu stiahnuť mapy, ktoré vychádzajú z Open Street Map (OSM). Podľa týchto máp sa môžete dať viesť.

Mapový materiál vzťahujúci sa na bydlisko inštaluje pre konkrétneho kupujúceho predajca bicyklov. V prípade potreby môžete ďalšie mapy stiahnuť cez aplikáciu pre smartfón **Bosch eBike Connect** a preniesť na palubný počítač.

Podrobný návod nájdete v online návode na používanie na adrese <http://www.Bosch-eBike.com/nyon-manual>.

Ak máte aktívne pripojenie k WLAN, môžete si cez **<Settings (Nastavenie)>** → **<Map & Navigation (Mapa a navigácia)>** → **<Map Manager (Manažér máp)>** stiahnuť ľubovoľné mapy priamo do Nyon. Ak zapnete Nyon, začne vyhľadávať satelity, aby mohol prijímať signály GPS. Ak sa nájde dostatok satelitov, zobrazí sa vám v prevádzkovom režime **<Map & Navigation (Mapa a navigácia)>** aktuálne miesto na mape. Pri nepriaznivých poveternostných podmienkach alebo miestach môže vyhľadávanie satelitov trvať trochu dlhšie. Ak by sa po dlhšom čase nenašli žiadne satelity, reštartujte Nyon.

Potlačením joysticku (1) doprava môžete výberom rozšíreného menu na pravom okraji zmeniť nastavenie Zoom (priblíženie) výseku mapy, nechať zobraziť dojazd akumulátora eBike alebo vybrať jednu z rôznych voľiteľných možností navigácie. Nastavenie zoom (priblíženie) pre výsek mapy môžete meniť aj stlačením joysticku.

Jednoduchý zvyšný dojazd akumulátora sa dá rozšíriť pomocou prémiovej funkcie **Topo dojazd**. Pri **Topo dojazde** sa vypočíta a zobrazí zvyšný dojazd akumulátora pri zohľadnení topografických pomerov. Výpočet topografického dojazdu má dosah maximálne 100 km. Podrobný návod nájdete v online návode na používanie na adrese

<http://www.Bosch-eBike.com/nyon-manual>.

V položke **<Points of Interest (Pozoruhodnosti)>** sa vám zobrazia aj najbližší **Bosch eBike experts**. Výberom predajcu sa vypočíta trasa k nemu a zobrazí sa v ponuke.

Po zadaní cieľa (mesto, ulica, číslo domu) sa zobrazí ponuka 3 rôznych trás (**<Scenic (Malebný)>**, **<Fast (Rýchly)>** a **<MTB>** (Mountainbike)), z ktorých si môžete jednu vybrať. Alternatívne sa môžete nechať viesť domov, vybrať si niektorý z posledných cieľov alebo siahnuť po uložených miestach a trasách. (Podrobný návod nájdete v online návode na používanie na adrese

<http://www.Bosch-eBike.com/nyon-manual>.) Vybraná trasa sa vám zobrazí tak, ako je uvedené na nasledujúcom obrázku.

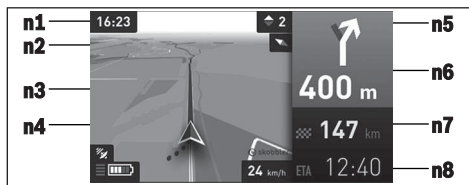

- n1 Čas
- n2 Magnetická strelka
- n3 Mapa
- n4 Rýchlosť
- n5 Odporúčanie preraďovania
- n6 Pokyn na odbočenie a vzdialenosť od odbočky
- n7 Vzdialenosť od cieľového miesta
- n8 Predpokladaný čas príchodu do cieľového miesta

Počas navigácie sa vám pomocou prekrytia zobrazujú informácie o ceste (napr. o 50 m odbočiť doľava) aj v iných prevádzkových režimoch.

Pravým kliknutím na joystick si môžete trasu zobraziť aj vo výškovom profile. Takisto možno mapu pomocou funkcie Zoom posúvať, aby ste mohli preskúmať aj okolie.

Keď jazdu s navigáciou prerušíte a potom vyvoláte **<Map & Navigation (Mapa a navigácia)>**, zobrazí sa otázka, či chcete v navigácii pokračovať alebo nie. Keď chcete v navigácii pokračovať, navigácia vás bude viesť k vášmu poslednému cieľu.

Keď ste prostredníctvom online portálu importovali GPX trasy, prenesú sa na váš Nyon cez **Bluetooth®** alebo WLAN spojenie. Tieto trasy môžete v prípade potreby spustiť. Keď sa nachádzate v blízkosti trasy, môžete sa dať viesť k východiskovému bodu alebo začať rovno s navigáciou trasy.

Ak použijete medziciele, po dosiahnutí každého medzicieľa budete o tom informovaní prostredníctvom hlásenia.

Na navigáciu bez použitia bicykla (pre turistov alebo vodičov automobilov) nie je Nyon vhodný.

Pri teplotách nižších ako 0 °C počítajte pri meraní výšky s väčšími odchýlkami.

Prevádzkový režim Fitness



Prostredníctvom tohto prevádzkového režimu si môžete prezrieť rôzne informácie dôležité pre fitness.

Na základe úrovne aktivity uvedenej vo vašej registrácii sa vám zobrazí účinok vašich doterajších aktivít na váš vytrvalostný výkon (tréningový efekt).

Na kontrolu frekvencie vášho srdca môžete používať náprsný popruh, ktorý môžete prostredníctvom *Bluetooth*® spojiť s Nyon.

Kompatibilné modely nájdete v online návode na používanie na adrese www.Bosch-eBike.com/nyon-manual.

Náprsný popruh nie je súčasťou rozsahu dodávky.



f1 Čas

f2 Aktuálny výkon/frekvencia srdca

f3 Zobrazenie aktuálneho tréningového efektu

f4 Tréningový efekt

f5 Spotrebované kilokalórie

f6 Aktuálna frekvencia šliapania

f7 Aktuálna rýchlosť

f8 Dĺžka trvania

Cez rozšírené menu môžete resetovať priemerné hodnoty alebo prepnúť na individualizované indikátory. Podrobný návod nájdete v online návode na používanie na adrese www.Bosch-eBike.com/nyon-manual.

Prevádzkový režim Nastavenia



Prostredníctvom tohto prevádzkového režimu môžete stanoviť základné nastavenia vášho palubného počítača.

Upozornenie: Niektoré základné nastavenia môžete zmeniť len vtedy, ak je Nyon vložený do držiaka (4). Na prechod do menu **<Settings (Nastavenie)>** tlačte joystick (1) v hlavnom menu nadol, kým sa nezobrazí **<Settings (Nastavenie)>**.

Tip: Ak joystick tlačíte dlho smerom nadol, dostanete sa tiež do menu **<Settings (Nastavenie)>**.

Môžete vykonať nasledujúce nastavenia:

- **<Connections (Spojenia)>**: Môžete konfigurovať nastavenia *Bluetooth*®, nové spojenie smartfónu, spojenie WiFi alebo merač frekvencie srdca. Ak aktivujete WiFi, Nyon vyhľadáva dostupné siete. Nájdene siete sa zobrazia v zozname. Pomocou joysticku (1) vyberte požadovanú sieť a zadajte heslo.

- **<Map & Navigation (Mapa a navigácia)>**: Tu môžete konfigurovať zobrazenie mapy a zapnúť automatické prispôsobenie zobrazenia v závislosti od jasu okolia.
- **<My Profile (Môj profil)>**: Tu môžete zobraziť aktívneho používateľa.
- **<My eBike (Môj eBike)>**: Ak je Nyon vložený, môžete hodnotu obvodu kolesa, ktorá bola výrobcom vopred nastavená, zmeniť o $\pm 5\%$.
- Výrobca alebo predajca bicyklov môže na výpočet termínu servisu používať jazdný výkon a/alebo časový úsek. V položke **<Service>** sa vám zobrazí termín najbližšieho servisu.
- V položke **<Shift Recommendation (Odporúčaná zmena rýchlosti)>** môžete zapnúť alebo vypnúť zobrazenie odporúčania preradovania.
- Ak je váš eBike vybavený s **eShift**, môžete tu nakonfigurovať aj váš systém eShift.
- Informačná stránka systému poskytuje prehľad o použitých komponentoch eBike. Pri jednotlivých komponentoch sa zobrazia sériové čísla, stav hardvéru, stav softvéru a iné parametre dôležité pre tieto komponenty.
- Aktuálny stav nabitia vloženého akumulátora eBike sa zobrazí v položke menu **<Battery status (Stav batérie)>**.
- **<My Nyon (Môj Nyon)>**: Tu si môžete vyhľadať aktualizáciu, konfigurovať tlačidlo Home, dať nastaviť počítadlá, ako denné kilometre, spotrebované kalórie, a priemerné hodnoty každú noc automaticky na 0 alebo resetovať Nyon na výrobné nastavenia.
- V položke **<Automatic brightness (Automatický jas)>** môžete nechať automaticky prispôbiť jas displeja.
- Aby ste kompenzovali zmeny ovplyvnené počasím, v položke **<Altitude correction (Opraviť nadmorskú výšku)>** môžete zobrazenú hodnotu prispôbiť skutočnej výške.
- **<Region & Language (Región a jazyk)>**: Môžete nastaviť zobrazovanie rýchlosti a vzdialenosti v kilometroch alebo míľach, čas v 12-hodinovom alebo 24-hodinovom formáte, vybrať časové pásmo a váš preferovaný jazyk. Aktuálny čas sa preberie automaticky zo signálu GPS.
- V položke menu **<Help (Nápoveda)>** nájdete výber FAQ (najčastejšie kladené otázky), kontaktné informácie, právne upozornenia a tiež informácie o systéme a licenciách.

Indikátory stavu

V závislosti od zobrazovaného prevádzkového režimu sa nezobrazujú stále všetky indikátory stavu. Indikátory, ktoré sú už zobrazené na hlavnej obrazovke, sa už znova nezobrazujú. Polohy indikátorov sa môžu meniť. Keď palubný počítač vyberiete z držiaka, na mieste zobrazenia osvetlenia bicykla sa zobrazí stav nabitia akumulátora Nyon palubného počítača.

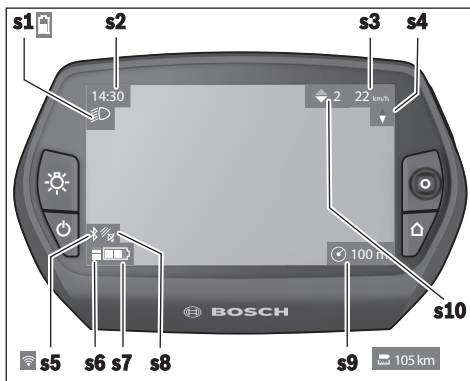

- s1** Zobrazenie osvetlenia bicykla/indikátora stavu nabitia akumulátora Nyon
- s2** Zobrazenie času
- s3** Zobrazenie rýchlosti
- s4** Zobrazenie severu
- s5** Zobrazenie spojenia Bluetooth®/WLAN
- s6** Zobrazenie úrovne podpory
- s7** Zobrazenie stavu nabitia akumulátora eBike
- s8** Zobrazenie signálu GPS
- s9** Zobrazenie rozsahu zoom (priblíženia)/zvysného dojazdu
- s10** Odporúčanie preradovania

Resetovanie Nyon

Ak by sa palubný počítač Nyon nedal napriek očakávaniu ďalej ovládať, môžete ho resetovať súčasným stlačením tlačidiel **(1)**, **(2)**, **(5)** a **(6)**. Reset vykonajte len vtedy, ak je to bezpodmienečne nevyhnutné, pretože sa tým môžu stratiť rôzne nastavenia.

Zapnutie/vypnutie palubného počítača

Palubný počítač **zapnete** krátkym stlačením tlačidla zap/vyp **(5)**.

Palubný počítač **vyvnete** stlačením tlačidla zap/vyp **(5)** na dlhšie ako 1 sekundu.

Ak Nyon vyberiete z držiaka, prejde Nyon po 5 minútach bez stlačenia tlačidla do úsporného režimu (podsvietenie vyp) a po ďalších 5 minútach sa automaticky vypne.

Indikátor stavu nabitia akumulátora

Indikátor stavu nabitia akumulátora **r10 (s7)** zobrazuje stav nabitia akumulátora eBike. Stav nabitia akumulátora Nyon si môžete prečítať na indikátore **s1**. Stav nabitia akumulátora eBike si môžete prečítať tiež na LED diódach na samotnom akumulátore eBike.

Na indikátore **r10** zodpovedá každý prúžok na symbole akumulátora približne 20 % kapacity:

- Akumulátor eBike je úplne nabitý.
- Akumulátor eBike by sa mal dobiť.

Kapacita pre podporu pohonu je spotrebovaná a podpora sa vypne. Zostávajúca kapacita sa využije na osvetlenie bicykla a pre palubný počítač.

Kapacita akumulátora eBike ešte postačuje približne na 2 hodiny osvetlenia bicykla. Ďalšie spotrebiče (napr. automatická prevodovka, nabíjanie externých zariadení na USB prípojke) nie sú pritom zohľadnené.

Ak palubný počítač vyberiete z držiaka **(4)**, uloží sa posledný zobrazený stav nabitia akumulátora.

Nastavenie úrovne podpory

Na ovládacej jednotke **(10)** môžete nastaviť, ako intenzívne vás pohon eBike podporuje pri šliapaní. Úroveň podpory môžete kedykoľvek, aj počas jazdy, zmeniť.

Upozornenie: V jednotlivých vyhotoveniach je možné, že je úroveň podpory nastavená vopred a nemôže sa meniť. Tiež je možné, že je k dispozícii na výber menej úrovní podpory, ako je tu uvedené.

Ak bol eBike výrobcom nastavený pomocou **eMTB Mode**, úroveň podpory **SPORT** nahradí **eMTB**. V **eMTB Mode** sa faktor podpory a krútiaci moment dynamicky prispôbujú v závislosti od sily šliapania do pedálov. **eMTB Mode** je dostupný iba pre pohony Performance Line CX.

Maximálne sú k dispozícii nasledujúce úrovne podpory:

- **OFF:** podpora motora je vypnutá, eBike sa môže pohybovať ako normálny bicykel len šliapaním do pedálov. Pomoc pri presune nemožno na tejto úrovni podpory aktívovať.
- **ECO:** účinná podpora pri maximálnej efektívnosti, pre maximálny dojazd
- **TOUR:** rovnomerná podpora, pre jazdy s veľkým dojazdom
- **SPORT/eMTB:**
 - SPORT:** intenzívna podpora, pre športovú jazdu na horských trasách a v mestskej premávke
 - eMTB:** optimálna podpora v každom teréne, športový jazd, lepšia dynamika, maximálna výkonnosť
- **TURBO:** maximálna podpora až do vysokých frekvencií šliapania, pre športovú jazdu

Úroveň podpory **zvýšite** stlačením tlačidla **+** **(14)** na ovládacej jednotke dovtedy, kým sa na indikátore neobjaví požadovaná úroveň podpory. **Zníženie** dosiahnete pomocou tlačidla **-** **(13)**.

Vyvolaný výkon motora sa zobrazí na indikátore **r4**. Maximálny výkon motora závisí od zvolenej úrovne podpory.

Ak palubný počítač vyberiete z držiaka **(4)**, uloží sa naposledy zobrazená úroveň podpory, indikátor **r4** výkonu motora bude prázdny.

Zapnutie/vypnutie pomoci pri presune

Funkcia pomoc pri presune vám môže uľahčiť presun eBike. Rýchlosť v tejto funkcii závisí od zaradeného prevodového stupňa a môže dosahovať maximálne 6 km/h. Čím menší je zvolený prevodový stupeň, tým menšia je rýchlosť vo funkcii pomoc pri presune (pri plnom výkone).

► **Funkcia pomoc pri presune sa smie používať výlučne pri presune eBike.** Ak kolesá eBike nemajú pri použití pomoci pri presune kontakt s podkladom, hrozí nebezpečenstvo poranenia.

Na aktivovanie pomoci pri presune krátko stlačte tlačidlo **(15)** na vašom palubnom počítači. Po aktivovaní stlačte v priebehu 3 s tlačidlo **+** a podržte ho stlačené. Zapne sa pohon eBike.

Pomoc pri presune sa **vyvzne**, hneď ako nastane jeden z nasledujúcich prípadov:

- Uvoľníte tlačidlo **+**.
- Kolesá eBike sa zablokujú (napr. brzdami alebo nárazom na prekážku).
- Rychlosť prekročí 6 km/h.

Po uvoľnení tlačidla **+** zostane pomoc pri presune v pohotovosti ešte ďalšie 3 sekundy. Ak v priebehu toho času stlačíte znova tlačidlo **+**, pomoc pri presune sa opäť aktivuje.

Upozornenie: Pri niektorých systémoch sa môže pomoc pri presune spustiť priamo stlačením tlačidla **WALK**.

Upozornenie: Pomoc pri presune nemožno pri úrovni podpory **OFF** aktivovať.

Zapnutie/vypnutie osvetlenia bicykla

Vo vyhotovení, pri ktorom sa jazdné svetlo napája systémom eBike, sa môže pomocou palubného počítača zapnúť a vypnúť predné a zadné svetlo súčasne pomocou tlačidla **(6)**. Pri zapnutí svetle sa zobrazí symbol osvetlenia **s1**.

Zapnutie a vypnutie osvetlenia bicykla nemá žiaden vplyv na podsvietenie displeja.

eShift (voliteľne)

Pod pojmom eShift sa rozumie začlenenie elektronických prehadzovacích systémov do systému eBike. Výrobca vytvoril elektrické spojenie komponentov eShift s pohonnou jednotkou. Ovládanie elektronických prehadzovacích systémov je opísané v samostatnom návode na obsluhu.

Zobrazenie kódu chyby

Komponenty systému eBike sa neoprúajú automaticky kontrolujú. Ak sa zistí chyba, zobrazí sa príslušný chybový kód na palubnom počítači.

V závislosti od druhu chyby sa prípadne automaticky vypne pohon. Naďalej je však možná ďalšia jazda bez podpory pohonu. Pred ďalšími jazdami by sa mal eBike skontrolovať.

► **Všetky kontroly a opravy zverte výlučne autorizovanému predajcovi bicyklov.**

Kód	Príčina	Pomoc
410	Jedno alebo viaceré tlačidlá palubného počítača sú zablokované.	Skontrolujte, či tlačidlá nie sú zaseknuté, napr. vniknutou nečistotou. Tlačidlá prípadne vyčistite.
414	Problém spojenia ovládacej jednotky	Dajte skontrolovať prípojky a spojenia
418	Jedno alebo viaceré tlačidlá ovládacej jednotky sú zablokované.	Skontrolujte, či tlačidlá nie sú zaseknuté, napr. vniknutou nečistotou. Tlačidlá prípadne vyčistite.
419	Chyba konfigurácie	Reštartujte systém. Ak problém pretrváva, kontaktujte vášho predajcu Bosch eBike.
422	Problém spojenia pohonnej jednotky	Dajte skontrolovať prípojky a spojenia
423	Problém spojenia akumulátora eBike	Dajte skontrolovať prípojky a spojenia
424	Komunikačná chyba medzi komponentmi	Dajte skontrolovať prípojky a spojenia
426	Interná chyba prekročenia času	Reštartujte systém. Ak problém pretrváva, kontaktujte vášho predajcu Bosch eBike. V tomto chybovom stave nie je možné zobraziť alebo upraviť v menu základných nastavení obvod pneumatiky.
430	Interný akumulátor palubného počítača je vybitý	Nabite palubný počítač (v držiaku alebo cez USB prípojku)
431	Chyba verzie softvéru	Reštartujte systém. Ak problém pretrváva, kontaktujte vášho predajcu Bosch eBike.
440	Interná chyba pohonnej jednotky	Reštartujte systém. Ak problém pretrváva, kontaktujte vášho predajcu Bosch eBike.
450	Interná softvérová chyba	Reštartujte systém. Ak problém pretrváva, kontaktujte vášho predajcu Bosch eBike.
460	Chyba USB prípojky	Odoberte kábel z USB prípojky palubného počítača. Ak problém pretrváva, kontaktujte vášho predajcu Bosch eBike.
490	Interná chyba palubného počítača	Dajte skontrolovať palubný počítač
500	Interná chyba pohonnej jednotky	Reštartujte systém. Ak problém pretrváva, kontaktujte vášho predajcu Bosch eBike.

Kód	Príčina	Pomoc
502	Chyba v osvetlení bicykla	Skontrolujte svetlo a príslušné káble. Reštartujte systém. Ak problém pretrváva, kontaktujte vášho predajcu Bosch eBike.
503	Chyba snímača rýchlosti	Reštartujte systém. Ak problém pretrváva, kontaktujte vášho predajcu Bosch eBike.
510	Interná chyba snímača	Reštartujte systém. Ak problém pretrváva, kontaktujte vášho predajcu Bosch eBike.
511	Interná chyba pohonnej jednotky	Reštartujte systém. Ak problém pretrváva, kontaktujte vášho predajcu Bosch eBike.
530	Chyba akumulátora	Vypnite eBike, vyberte akumulátor eBike a znova vložte akumulátor eBike. Reštartujte systém. Ak problém pretrváva, kontaktujte vášho predajcu Bosch eBike.
531	Chyba konfigurácie	Reštartujte systém. Ak problém pretrváva, kontaktujte vášho predajcu Bosch eBike.
540	Chyba teploty	eBike sa nachádza mimo prípustného teplotného rozsahu. Vypnite systém eBike, aby ste pohonnú jednotku nechali vychladieť alebo nahriať na prípustný rozsah teploty. Reštartujte systém. Ak problém pretrváva, kontaktujte vášho predajcu Bosch eBike.
550	Bol rozpoznán neprípustný spotrebič.	Odstráňte spotrebič. Reštartujte systém. Ak problém pretrváva, kontaktujte vášho predajcu Bosch eBike.
580	Chyba verzie softvéru	Reštartujte systém. Ak problém pretrváva, kontaktujte vášho predajcu Bosch eBike.
591	Chyba autentifikácie	Vypnite systém eBike. Vyberte akumulátor a znova ho vložte. Reštartujte systém. Ak problém pretrváva, kontaktujte vášho predajcu Bosch eBike.
592	Nekompatibilný komponent	Použite kompatibilný displej. Ak problém pretrváva, kontaktujte vášho predajcu Bosch eBike.
593	Chyba konfigurácie	Reštartujte systém. Ak problém pretrváva, kontaktujte vášho predajcu Bosch eBike.
595, 596	Chyba komunikácie	Skontrolujte káblové rozvody k prevodovke a reštartujte systém. Ak problém pretrváva, kontaktujte vášho predajcu Bosch eBike.
602	Interná chyba akumulátora počas nabíjania	Odpojte akumulátor od nabíjačky. Reštartujte systém eBike. Zapojte nabíjačku na akumulátor. Ak problém pretrváva, kontaktujte vášho predajcu Bosch eBike.
602	Interná chyba akumulátora	Reštartujte systém. Ak problém pretrváva, kontaktujte vášho predajcu Bosch eBike.
603	Interná chyba akumulátora	Reštartujte systém. Ak problém pretrváva, kontaktujte vášho predajcu Bosch eBike.
605	Chyba teploty akumulátora	eBike sa nachádza mimo prípustného teplotného rozsahu. Vypnite systém eBike, aby ste pohonnú jednotku nechali vychladieť alebo nahriať na prípustný rozsah teploty. Reštartujte systém. Ak problém pretrváva, kontaktujte vášho predajcu Bosch eBike.
605	Chyba teploty akumulátora počas nabíjania	Odpojte akumulátor od nabíjačky. Akumulátor nechajte vychladieť. Ak problém pretrváva, kontaktujte vášho predajcu Bosch eBike.
606	Externá chyba akumulátora	Skontrolujte zapojenie káblov. Reštartujte systém. Ak problém pretrváva, kontaktujte vášho predajcu Bosch eBike.
610	Chyba napätia akumulátora	Reštartujte systém. Ak problém pretrváva, kontaktujte vášho predajcu Bosch eBike.
620	Chyba nabíjačky	Vymeňte nabíjačku. Kontaktujte vášho predajcu Bosch eBike.
640	Interná chyba akumulátora	Reštartujte systém. Ak problém pretrváva, kontaktujte vášho predajcu Bosch eBike.

Kód	Príčina	Pomoc
655	Hromadná chyba akumulátora	Vypnite systém eBike. Vyberte akumulátor a znova ho vložte. Reštartujte systém. Ak problém pretrváva, kontaktujte vášho predajcu Bosch eBike.
656	Chyba verzie softvéru	Kontaktujte vášho predajcu Bosch eBike, aby vykonal aktualizáciu softvéru.
7xx	Chyba prevodovky	Dodržiavajte návod na obsluhu výrobcu prehadzovačky.
800	Interná chyba ABS	Kontaktujte vášho predajcu Bosch eBike.
810	Neprípustný signál na snímači rýchlosti kolesa. Kontaktujte vášho predajcu Bosch eBike.	Kontaktujte vášho predajcu Bosch eBike.
820	Chyba na vedení k prednému snímaču rýchlosti kolesa.	Kontaktujte vášho predajcu Bosch eBike.
821...826	Neprípustný signál na prednom snímači rýchlosti kolesa. Možno nie je k dispozícii kotúč snímača, je chybné alebo nesprávne namontovaný. Zreteľne rozdielny priemer pneumatiky predného a zadného kolesa. Extrémna jazda, napr. jazda na zadnom kolese.	Reštartujte systém a urobte aspoň 2-minútovú skúšobnú jazdu. Kontrolka ABS musí zhasnúť. Ak problém pretrváva, kontaktujte vášho predajcu Bosch eBike.
830	Chyba na vedení k zadnému snímaču rýchlosti kolesa.	Kontaktujte vášho predajcu Bosch eBike.
831 833...835	Neprípustný signál na zadnom snímači rýchlosti kolesa. Možno nie je k dispozícii kotúč snímača, je chybné alebo nesprávne namontovaný. Zreteľne rozdielny priemer pneumatiky predného a zadného kolesa. Extrémna jazda, napr. jazda na zadnom kolese.	Reštartujte systém a urobte aspoň 2-minútovú skúšobnú jazdu. Kontrolka ABS musí zhasnúť. Ak problém pretrváva, kontaktujte vášho predajcu Bosch eBike.
840	Interná chyba ABS	Kontaktujte vášho predajcu Bosch eBike.
850	Interná chyba ABS	Kontaktujte vášho predajcu Bosch eBike.
860, 861	Chyba elektrického napájania	Reštartujte systém. Ak problém pretrváva, kontaktujte vášho predajcu Bosch eBike.
870, 871 880 883...885	Chyba komunikácie	Reštartujte systém. Ak problém pretrváva, kontaktujte vášho predajcu Bosch eBike.
889	Interná chyba ABS	Kontaktujte vášho predajcu Bosch eBike.
890	Kontrolka ABS je chybná alebo chýba. ABS je možno nefunkčné.	Kontaktujte vášho predajcu Bosch eBike.
Žiadne zobrazenie	Interná chyba palubného počítača	Reštartujte systém eBike vypnutím a opätovným zapnutím.

Napájanie externých zariadení cez USB prípojku

Pomocou USB prípojky môžete prevádzkovať alebo dobíjať väčšinu zariadení, ktoré je možné napájať cez USB (napr. rôzne mobilné telefóny).

Predpokladom nabíjania je, že do eBike je vložený palubný počítač a dostatočne nabitý akumulátor.

Otvorte ochranný kryt **(9)** USB prípojky na palubnom počítači. Spojte USB prípojku externého zariadenia pomocou nabíjacieho USB kábla Micro A-Micro B (v predaji u vášho predajcu Bosch eBike) s USB zásuvkou **(8)** na palubnom počítači.

Po odpojení spotrebiča je nutné USB prípojku opäť starostlivo uzatvoriť pomocou ochranného krytu **(9)**.

► **USB spojenie nie je vodotesné. Počas jazdy v daždi sa nesmú pripájať externé zariadenia a USB prípojka musí byť úplne zatvorená ochranným krytom (9).**

Pozor: Pripojené spotrebiče môžu obmedziť dojazd eBike.

Podpory pre jazdu so systémom eBike

Šetrné zaobchádzanie s eBike

Dodržiavajte prevádzkové a skladovacie teploty komponentov eBike. Chráňte pohonnú jednotku, palubný počítač a akumulátor pre extrémnymi teplotami (napr. intenzívnym slnečným žiarením bez súčasného vetrania). Komponenty (predovšetkým akumulátor) sa môžu vplyvom vysokých teplôt poškodiť.

Displej vášho Nyon udržiavajte čistý. Pri znečistení môže ľahko dôjsť k chybnému rozpoznávaniu jasu. V navigačnom režime môže byť prepínanie denného/nočného režimu chybné.

Náhlou zmenou podmienok okolia sa môže stať, že povrch displeja sa zvnútra zarosí. Po krátkom čase sa teplota vyrovná a zarosenie sa stratí.

Údržba a servis

Údržba a čistenie

Žiadne komponenty vrátane pohonnej jednotky sa nesmú ponoriť do vody alebo čistiť vysokotlakovým čističom.

Na čistenie vášho palubného počítača použite mäkkú, len vodou navlhčenú utierku. Nepoužívajte čistiace prostriedky.

Dajte systém eBike minimálne raz ročne skontrolovať (o. i. mechaniku, aktuálnosť systémového softvéru).

Výrobca alebo predajca bicyklov môže navyše na výpočet termínu servisu používať jazdný výkon a/alebo časový úsek. V takomto prípade vám palubný počítač po každom zapnutí zobrazí termín servisu oznamom v trvaní 4 s.

Ohľadne servisu a opráv eBike sa obráťte na autorizovaného predajcu bicyklov.

► **Všetky kontroly a opravy zverte výlučne autorizovanému predajcovi bicyklov.**

Zákaznícka služba a poradenstvo ohľadom použitia

Ak máte akékoľvek otázky ohľadom systému eBike a jeho komponentov, obráťte sa na autorizovaného predajcu bicyklov.

Kontaktné údaje autorizovaných predajcov bicyklov nájdete na internetovej stránke www.bosch-ebike.com

Preprava

► **Keď svoj eBike veziete mimo vášho auta, napr. na nosiči batožiny, odoberte palubný počítač a akumulátor systému eBike, aby ste zabránili poškodeniam.**

Likvidácia



Pohonná jednotka, palubný počítač vrát. ovládacej jednotky, akumulátor, snímač rýchlosti, príslušenstvo a obaly sa musia odovzdať na ekologickú recykláciu.

Nikdy neodhadzujte eBike a jeho komponenty do komunálneho odpadu!



Podľa Európskej smernice 2012/19/EÚ sa musia nepoužiteľné elektrické zariadenia a podľa európskej smernice 2006/66/ES sa musia chybné alebo opotrebované akumulátory/batérie zbierať separovane a je nutné odovzdať ich na ekologickú recykláciu.

Už nepoužiteľné komponenty Bosch eBike odovzdajte autorizovanému predajcovi bicyklov.

Právo na zmeny je vyhradené.

Biztonsági tájékoztató



Olvassa el az összes biztonsági figyelmeztetést és előírást. A biztonsági előírások és utasítások betartásának elmulasztása áramütéshez, tűzhöz és/vagy súlyos sérülésekhez vezethet.

Kérjük a későbbi használatra gondosan őrizze meg ezeket az előírásokat.

Az ebben a használati utasításban használt **akkumulátor** fogalom eredeti Bosch eBike-akkumulátorokat jelent.

- ▶ **Ne hagyja, hogy a fedélzeti computer kijelzése elvonja a figyelmét.** Ha nem kizárólag a közlekedésre összpontosítja a figyelmét, megnöveli a baleseti kockázatot. Ha a tárogatási szint megváltoztatásán kívül valamilyen más adatot akar bevinni a fedélzeti számítógépbe, álljon meg és így adja be a megfelelő adatokat.
- ▶ **Egy edzésprogram megkezdése előtt forduljon egy orvoshoz, hogy az megállapítsa, mekkora terhelést képes Ön elviselni.** Csak így kerülheti el a saját teste lehetséges túlterhelését.
- ▶ **Egy szívfrekvencia érzékelő alkalmazása esetén a kijelzett szívfrekvenciát elektromágnes zavarok meghamisíthatják.** A kijelzett szívfrekvenciák csak referenciaként szolgálnak. A hibásan kijelzett szívfrekvenciák esetleges következményeiért nem vállalunk felelősséget.
- ▶ **A Nyon nem orvostechnikai termék.** A <Fitness (Fitness)> üzemmódban megjelenített értékek a tényleges értékektől eltérhetnek.
- ▶ **Ne nyissa fel a fedélzeti számítógépet.** A fedélzeti számítógép a kinyitás eredményeképpen tönkremehet és a szavatossági igény megszűnik.
- ▶ **A fedélzeti computert ne használja markolatként.** Ha az eBike-ot a fedélzeti computernél fogva emeli meg, a fedélzeti computert visszafordíthatatlanul károsíthatja.
- ▶ **A Nyon fedélzeti computert csak a hozzá tartozó, saját miniatűr botkormánnyal rendelkező kezelőegységgel használja.** A kezelőegység botkormánya ugyanazokkal a funkciókkal rendelkezik, mint magán a fedélzeti computeren található miniatűr Joystick.
- ▶ **Vigyázat!** Ha a fedélzeti computert Bluetooth®-tal használja, más készülékekben, berendezésekben, repülőgépekben és orvosi készülékekben (például pacemaker, hallókészülék) zavarok léphetnek fel. A közvetlen környezetben emberek és állatok sérülését sem lehet teljesen kizárni. Ne használja a fedélzeti számítógépet Bluetooth®-tal orvosi készülékek, töltőállomások, vegyipari berendezések, robbanásveszélyes területek közelében és robbantási területeken. Ne használja a fedélzeti számítógépet Bluetooth®-tal repülőgépeken. Közvetlen testközelben kerülje el a tartós üzemeltetést.
- ▶ **A Bluetooth®-szóvédjegy és a képjelek (logók) a Bluetooth SIG, Inc. bejegyzett védjegyei és tulajdona.** Ezen szóvédjegyeknek / képjeleknek a Bosch eBike Systems általi bármely használat a megfelelő licencia alatt áll.
- ▶ **A fedélzeti számítógép egy rádió-interfészsel van felszerelve. Legyen tekintettel a helyi, például repülőgép-**

pekben vagy kórházakban érvényes üzemeltetési korlátozásokra.

- ▶ **Olvassa el és tartsa be az eBike-rendszer valamennyi Üzemeltetési útmutatásában és az eBike Üzemeltetési utasításában található biztonsági előírásokat, figyelmeztetéseket és utasításokat.**

A navigációval kapcsolatos biztonsági tudnivalók

- ▶ **Menet közben ne tervezzen útvonalakat. Álljon meg és csak állva adjon be egy új célt.** Ha nem kizárólag a közlekedésre összpontosítja a figyelmét, megnöveli a baleseti kockázatot.
- ▶ **Szakítsa félbe az utat, ha a navigáció olyan útvonalat javasol, mely kerékpározási képességei alapján problémás, kockázatos, vagy veszélyes.** Készítsen navigációs eszközével egy alternatív útvonalat.
- ▶ **A közlekedési táblákat akkor se hagyja figyelmen kívül, ha a navigáció egy adott utat javasol.** A navigációs rendszer nem veszi figyelembe az építkezéseket és az ideiglenes terelő utakat.
- ▶ **A biztonsági szempontból kritikus vagy nem egyértelmű szituációkban (útelzárások, terelőutak stb.) ne használja a navigációt.** Mindig vigyen magával térképeket és kommunikációs eszközöket.

A termék és a teljesítmény leírása

Rendeltetésszerű használat

A Nyon fedélzeti számítógép a Bosch eBike rendszer vezérlésére és az utazás adatainak kijelzésére szolgál. Kerékpár nélküli navigálásra (gyalogos turisták vagy autózvezetők számára) a Nyon nem alkalmas.

Az itt bemutatott funkciókon felül előfordulhat, hogy szoftver változtatások hibák megszüntetéséhez és egyes funkciók ki-terjesztéséhez vezetnek.

Az ábrázolásra kerülő komponensek

Az ábrázolt alkatrészek sorszámozása megfelel az ábrának az Üzemeltetési utasítás elején lévő, ábrákat tartalmazó oldalon.

A kerékpár részeinek ábrázolása, a hajtóegység, a fedélzeti számítógép, a fedélzeti számítógép kezelőegysége, a sebesség érzékelő és a hozzátartozó tartók kivételével mind sematikus ábrázolás és eltérhet az Ön eBike-jától.

- (1) Botkormány
- (2) Home gomb
- (3) Fedélzeti számítógép
- (4) Fedélzeti számítógép tartó
- (5) Fedélzeti számítógép be-/kikapcsoló gomb
- (6) Kerékpárlámpa gomb
- (7) Világosság érzékelő
- (8) USB-csatlakozó

- (9) Az USB-csatlakozó védősapkája
- (10) Kezelőegység
- (11) Botkormány a kezelőegységen
- (12) **Home** gomb a kezelőegységen
- (13) Támogatás csökkentő gomb
- (14) Támogatás növelő gomb
- (15) Indítási segítség / tolási segítség **WALK** gomb
- (16) Fedélzeti számítógép reteszelés
- (17) Fedélzeti számítógép blokkoló csavar
USB-töltőkábel (Micro A–Micro B) ^{A)}

A) nincs ábrázolva, tartozékként kapható

Műszaki adatok

Fedélzeti számítógép		Nyon
Termékkód		BUI275
Teljes belső memória	GB	8
USB-csatlakozó töltőárama, max.	mA	500
USB-csatlakozó töltőfeszültsége	V	5
USB-töltőkábel		1 270 016 360
Üzemi hőmérséklet	°C	-5...+40
Tárolási hőmérséklet	°C	-10...+50
Töltési hőmérséklet	°C	0...+40
Belső lithium-ion-akkumulátor	V mAh	3,7 710
Védelmi osztály		IP x7 (vízhatlan)
Támogatott WLAN-szabványok		802.11b/g/n (2,4 GHz)
Súly, kb.	kg	0,2
WLAN		
– frekvencia	MHz	2400–2480
– adóteljesítmény szerint	mW	<100
Bluetooth®		
– frekvencia	MHz	2400–2480
– adóteljesítmény szerint	mW	<10

Konformitási nyilatkozat

A Robert Bosch GmbH, Bosch eBike Systems ezennel kijelenti, hogy a **Nyon** rádióberendezés típus megfelel a 2014/53/EU irányelvnek. Az EU konformitási nyilatkozat teljes szövege a következő Internet címen áll rendelkezésre: <https://www.ebike-connect.com/conformity>

Összeszerelés

A fedélzeti számítógép behelyezése és kivétele (lásd a A ábrát)

A (3) fedélzeti számítógép **behelyezéséhez** tolja azt be előlről a (4) tartóba.

A (3) fedélzeti számítógép kivételéhez nyomja meg a (16) reteszelés és tolja ki a számítógépet előrefelé a (4) tartóból.

► Ha az eBike-et leállítja, vegye ki belőle a fedélzeti számítógépet.

A fedélzeti számítógépet a tartóban a kivétel ellen biztosítani lehet. Ehhez szerelje le a (4) tartót a lengőkarról. Tegye be a fedélzeti számítógépet a tartóba. Csavarozza be alulról a (17) blokkoló csavart (M3-as menet, 8 mm hosszú) a tartóban erre a célra kialakított menetbe. Szerelje fel a tartót ismét a kormányra.

Megjegyzés: A blokkoló csavar nem nyújt lopás elleni védelmet.

Üzemeltetés

Az eBike-rendszerek üzembe helyezése

Előfeltételek

Az eBike rendszert csak a következő feltételek teljesülése esetén lehet aktiválni:

- Egy kielégítő mértékben feltöltött eBike-akkumulátor van behelyezve (lásd az akkumulátor Üzemeltetési útmutatóját).
- A fedélzeti számítógép helyesen van behelyezve a tartóba

Az eBike-rendszer be- és kikapcsolása

Az eBike-rendszer **bekapcsolásához** a következő lehetőségek állnak rendelkezésre:

- Tegye be a fedélzeti számítógépet a (4) tartóba.
- Behelyezett fedélzeti számítógép és behelyezett eBike-akkumulátor mellett nyomja meg egyszer röviden a fedélzeti számítógép (5) be-/kikapcsoló gombját.
- Behelyezett fedélzeti számítógép mellett nyomja meg az eBike-akkumulátor be-/kikapcsoló gombját (egyes kerékpárgyártóknál olyan megoldások is léteznek, amelyeknél nem lehet hozzáférni az akkumulátor be-/kikapcsoló gombjához, lásd az akkumulátor Üzemeltetési útmutatóját).

A hajtómű aktiválásra kerül, mielőtt Ön rálép a pedálra (kivéve a tolási segítség funkció esetén, illetve az **OFF** (KI) támogatási szintnél). A motorteljesítmény a fedélzeti számítógépen beállított támogatási szintnek megfelelően kerül meghatározásra.

Mielőtt normális üzemben abbahagyja a pedál hajtását, vagy mielőtt eléri a **25/45 km/h** sebességet, az eBike-hajtómű által nyújtott támogatás kikapcsolásra kerül. A hajtómű ismét automatikusan aktiválásra kerül, mielőtt Ön ismét rálép a pedálra és a sebesség **25/45 km/h** alatt van.

Az eBike-rendszer **kikapcsolásához** a következő lehetőségek állnak rendelkezésre:

- Nyomja meg legalább 1 másodpercre a fedélzeti számítógép (5) be-/kikapcsoló gombját.
- Kapcsolja ki a saját be-/kikapcsolójával az eBike-akkumulátort (egyes kerékpárgyártóknál olyan megoldások is léteznek, amelyeknél nem lehet hozzáférni az akkumulátor be-/kikapcsoló gombjához, lásd a kerékpárgyártó által kiadott Üzemeltetési útmutatót).

– Vegye ki a fedélzeti számítógépet a tartóból.

Ha az eBike-hajtómű teljesítménye kb. 10 percig nem kerül lehívásra (például mert az eBike áll) és ezen időn belül a fedélzeti számítógépen vagy az eBike kezelőegységén egy gombot sem nyomnak meg, az eBike-rendszer és ezzel az akkumulátor is energiatakarékossági megfontolásokból automatikusan kikapcsolásra kerül.

A Nyon kezelőrendszer

A Nyon kezelőrendszer a következő három komponensből áll:

1. a Nyon fedélzeti számítógépből a kezelőegységgel
2. a **Bosch eBike Connect** okostelefon-alkalmazásból
3. a www.eBike-Connect.com online-portálból

Mindegyik komponenssel sok beállítást és funkciót lehet adminisztrálni, illetve használni. Egyes beállításokat és funkciókat csak bizonyos komponenseken keresztül lehet elérni vagy kezelni. Az adatok szinkronizálása létező *Bluetooth®*-/Internet-kapcsolat esetén automatikusan végrehajtásra kerül. A következő táblázat a lehetséges funkciók áttekintését tartalmazza.

A fedélzeti számítógép funkciói

A

Az okostelefon-alkalmazás funkciói

B

Az online-portál funkciói

C

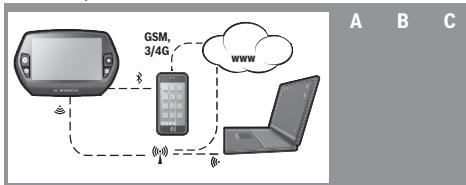

	A	B	C
Bejelentkezés/regisztrálás	✓	✓	✓
Beállítások megváltoztatása	✓	✓	✓
Menetadatok felvétele	✓		
Menetadatok valós időben való kijelzése	✓		
Menetadatok feldolgozása/kiértékelése		✓	✓
A kezelő által meghatározott kijelzések létrehozása		✓	✓
A pillanatnyi tartózkodási hely kijelzése ^{A)}	✓	✓	✓
Navigáció	✓		
Útvonaltervezés	✓	✓	✓
A maradék hatótávolság kijelzése (a pillanatnyi tartózkodási hely körüli kör)	✓	✓	
Az edzés hatása valós időben kijelvezve	✓		
Megtett utak áttekintése		✓	✓
Dashboard statisztika	✓	✓	✓
Prémium funkciók vásárlása		✓	

A) GPS szükséges

Prémium funkciók

A „Nyon” kezelőrendszer standard funkcióit prémium funkciók vásárlásával ki lehet bővíteni. Erre az Apple iPhonoknál az

AppStore-on keresztül, az Android-készülékekénél a Google PlayStore-on keresztül van lehetőség.

Az ingyenes **Bosch eBike Connect** alkalmazáson felül több fizetési köteles prémium funkció áll rendelkezésre. A rendelkezésre álló kiegészítő alkalmazások részletes listája a www.Bosch-eBike.com/nyon-manual honlapon az on-line Üzemeltetési útmutatóban található.

A fedélzeti számítógép energiaellátása

Ha a fedélzeti számítógép be van helyezve a **(4)** tartóba és az eBike-ba egy kielégítő mértékben feltöltött eBike-akkumulátor van behelyezve és az eBike-rendszer be van kapcsolva, a fedélzeti számítógép akkumulátorát az eBike-akkumulátor látja el energiával.

Ha a fedélzeti számítógépet kiveszik a **(4)** tartójából, az energiaellátást a fedélzeti számítógép akkumulátora veszi át. Ha a fedélzeti számítógép akkumulátora gyenge, a kijelzőn megjelenik egy figyelmeztető üzenet.

A fedélzeti számítógép akkumulátorának feltöltéséhez tegye ismét be a fedélzeti számítógépet a **(4)** tartóba. Vegye figyelembe, hogy ha az eBike-akkumulátor nem áll éppen feltöltés alatt, akkor az eBike-rendszer, ha közben nem nyomják meg egyik gombot sem, 10 perc elteltével automatikusan kikapcsolásra kerül. Ebben az esetben a fedélzeti számítógép akkumulátorának töltése is befejezésre kerül.

A fedélzeti számítógépet az USB-csatlakozón keresztül is fel lehet tölteni. Ehhez nyissa fel a **(9)** védősapkát. Kösse össze a fedélzeti számítógép **(8)** USB-csatlakozóját egy Micro-USB-kábel segítségével egy a kereskedelemben szokványosan kapható USB-töltőkészülékkel (ezt a standard szállítmány nem tartalmazza) vagy egy számítógép USB-csatlakozójával (5 V töltőfeszültség; max. 500 mA töltőáram).

Ha a fedélzeti számítógépet kiveszik a **(4)** tartóból, minden érték tárolva marad és azokat a kijelzőn továbbra is meg lehet jeleníteni.

A fedélzeti számítógép akkumulátorának ismételt feltöltése nélkül a dátum és az időpont legfeljebb 6 hónapig marad meg. Az ismételt bekapcsolás, majd a tartózkodási helynek a GPS segítségével történő sikeres meghatározása után a dátum és az időpont újra beállításra kerül.

Megjegyzés: A fedélzeti számítógép akkumulátor maximális élettartamának biztosítására a fedélzeti számítógép akkumulátorát hathavonként fel kell tölteni.

A fedélzeti számítógép üzembe helyezése

A Nyon egy félig feltöltött akkumulátorral kerül kiszállításra. Az első használat előtt a Nyon-akkumulátort az USB-csatlakozón keresztül (lásd „A fedélzeti számítógép energiaellátása”, Oldal Magyar – 3) vagy az eBike-rendszeren keresztül teljesen fel kell tölteni.

A kezelőrendszer összes funkciójának használatához on-line regisztrációra van szükség.

Bejelentkezés a fedélzeti számítógépen

- Kapcsolja be a **(5)** be-/kikapcsoló gombbal a fedélzeti számítógépet.
- Jelölje ki az **(1)** Joystickkel a kívánt nyelvet (kijelölés a Joystick megnyomásával) és kövesse az útmutatót.

A Nyon üzembe helyezéséhez a következő lehetőségek állnak az Ön rendelkezésére:

– **<TEST RIDE (TESZTMENET)>**

Ön végrehajthat egy tesztmenetet anélkül, hogy ehhez előtte be kellene jelentkeznie, vagy adatokat kellene bevennie. A kikapcsolás után minden menetadat törlésre kerül.

– **<SET UP (REGISZTRÁCIÓ)> → <OFFLINE (OFFLINE)>**

Ez egy nagyon rövid, csak a Nyon-ra korlátozott regisztrációs eljárás. Off-line ebben az esetben azt jelenti, hogy az Ön menet- és kezelési adatai csak helyben, a fedélzeti számítógépen kerülnek tárolásra. Kövesse az útmutatót, illetve válasszon ki egyet a javasolt válaszlehetőségek közül. A beírt adatok a Nyon kikapcsolása után továbbra is megmaradnak, de nem kerülnek sem az on-line portállal, sem az okostelefon-alkalmazással szinkronizálásra.

– **<SET UP (REGISZTRÁCIÓ)> → <ONLINE (ONLINE)> → <PHONE (TELEFON)>**

Ez egy teljes regisztrációs eljárás. Tegye fel a Nyont a **(4)** tartóra, tölts le a **Bosch eBike Connect** alkalmazást az okostelefonjára és az alkalmazás segítségével regisztrálja magát. A bejelentkezés után a menetadatok tárolásra, majd az okostelefon-alkalmazással és az on-line portállal szinkronizálásra kerülnek.

– **<SET UP (REGISZTRÁCIÓ)> → <ONLINE (ONLINE)> → <WI-FI (WI-FI)>**

Ez egy teljes regisztrációs eljárás. Menjen egy WLAN-hálózat vételi körzetén belülre. Tegye fel a Nyont a **(4)** tartóra. Egy hálózat kiválasztása, valamint az azonosító és a jelszó megadása után a Nyon csatlakozik a kiválasztott WLAN-hálózathoz. Ezután átirányítja Önt a www.eBike-Connect.com online portálra, ahol elvégezheti a regisztrációt. A bejelentkezés után a menetadatok tárolásra, majd az on-line portállal szinkronizálásra kerülnek. Az okostelefonjához való csatlakozást ezután a Nyon egységből tudja létrehozni (**<Settings (Beállítások)>** > **<Connections (Csatlakozások)>** > **<Connect Smartphone (Okostelefon csatlakoztatása)>**).

Regisztrálás okostelefonon és Bluetooth®-kapcsolaton keresztül

Egy okostelefon nem része a szállítmánynak. Az okostelefonnal végrehajtott regisztráláshoz egy Internet-kapcsolatra szükséges, amely a szerződésnek megfelelően a telefon-szolgáltatója által felszámított költségekhez vezethet. Az adatoknak az okostelefon és az on-line portál közötti szinkronizálásához is szükség van egy Internet-kapcsolatra.

A fedélzeti computer valamennyi lehetséges funkciójának használatához Android 4.0.3. vagy újabb operációs rendszerű, illetve az iOS 8 vagy magasabb verziójú operációs rendszerű okostelefonra van szükség. A kipróbált/engedélyezett okostelefonok egy listája a www.Bosch-eBike.com/nyon-manual honlapon az on-line Üzemeltetési útmutatóban található.

Bizonyos körülmények között a fent megadott operációs rendszerekkel működő, de a listában nem szereplő okostelefonokat is össze lehet kapcsolni a fedélzeti számítógéppel. A fedélzeti számítógép teljesen kompatibilis voltát a listában fel nem tüntetett okostelefonokkal azonban nem garantáljuk.

Tölts le az AppStore-ról (Apple iPhonek esetén), illetve a Google PlayStore-ról (Android-készülékek esetén) a **Bosch eBike Connect** alkalmazást az okostelefonjára.

Indítsa el a Bosch eBike Connect alkalmazást és kövesse az útmutatásokat. Egy részletes útmutató ehhez a www.Bosch-eBike.com/nyon-manual honlapon az on-line Üzemeltetési útmutatóban található.

Ha a **Bosch eBike Connect** alkalmazás aktív és fennáll egy Bluetooth®-kapcsolat a fedélzeti számítógéppel, akkor az adatok a fedélzeti számítógép és az okostelefon között automatikusan szinkronizálásra kerülnek.

Online regisztrálás

Az on-line regisztráláshoz egy Internet-kapcsolatra van szükség. Nyissa ki a böngészőjével a **Bosch eBike Connect** on-line portált a www.eBike-Connect.com honlapon és kövesse az útmutatót. Egy részletes útmutató ehhez a www.Bosch-eBike.com/nyon-manual honlapon az on-line Üzemeltetési útmutatóban található.

A fedélzeti számítógép kijelzései és beállításai

Megjegyzés: A kezelői felület itt következő valamennyi ábrája és az ott megjelenő valamennyi szöveg megfelel a szoftver engedélyezésekor fennálló állapotnak. Tekintettel arra, hogy a szoftver évente többször is aktualizálásra kerül, előfordulhat, hogy a kezelői felület formája vagy az ott megjelenő szövegek kis mértékben eltérnek az ezen útmutatóban megadottaktól.

Kezelési logika

A kijelzések között menet közben a **(10)** kezelőegység segítségével lehet átváltani. Így menet közben mindkét keze a kormányon maradhat.

A fedélzeti számítógép kezelőelemeivel a következő lehetőségek állnak rendelkezésre:

- Az **(5)** be-/kikapcsoló gombbal a fedélzeti számítógépet lehet be- és kikapcsolni.
- A **Home (2)** vagy **(12)** gombbal fel lehet hívni a **<Settings (Beállítások)>** → **<My Nyon (Az én Nyonom)>** alatt beállított üzemmódot.
- A **(6)** Kerékpárlámpák gombbal a kerékpárlámpákat lehet be-, illetve kikapcsolni.
- Az **(1)** Joystick-kel eljuthat a mindenkori üzemmódokhoz. Az **(1)** Joystick megnyomásával kiválaszthat egyet a lehetőségek közül.

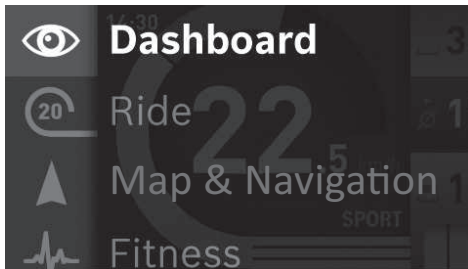

Ha az **(1)** Joystick-et balra nyomja, akkor az aktív üzemmódból átkapcsolhat a főmenüre (lásd a fenti ábrát).

Ha az aktív üzemmódban jobbra nyomja az **(1)** Joystick-et, akkor a pillanatnyi képernyő helyett az aktuális üzemmódban lehetséges beállítási opciók jelennek meg. Navigáljon a Joystick-kel a kívánt opcióhoz, majd az **(1)** Joystick megnyomásával jelölje ki ezt a kívánt opciót.

Tipp: Ha a képernyő egy aktív üzemmódot jelez ki, akkor az **(1)** Joystick felfelé vagy lefelé nyomásával közvetlenül a következő üzemmódra lehet átkapcsolni. Ha a Nyon fel van szerelve az eBike-ra, akkor a bekapcsolás után a **<Ride (Utazás)>** (Utazás) üzemmód jelenik meg. Ha a Nyon nincs felszerelve az eBike-ra, a **<Dashboard (Műszerfal)>** (Műszerfal) üzemmód kerül kijelzésre.

Főmenü

Jel	Üzemmód	Funkció
	<Dashboard (Műszerfal)>	Ez az üzemmód különböző statisztikákat, a kapcsolat státuszát, és a szinkronizálás státuszát jeleníti meg.
	<Ride (Utazás)>	Ez az üzemmód a pillanatnyi menetadatokat jelzi ki.
	<Map & Navigation (Térkép & navigáció)>	Ebben az üzemmódban lehet az Open Street Map (OSM) alapú térképeket az internetről letölteni. Ezekkel a térképekkel navigálhat.
	<Fitness (Fitness)>	Ezzel az üzemmóddal a fitnessszel kapcsolatos különböző adatokat lehet megjeleníteni.
	<Settings (Beállítások)>	Ezzel az üzemmóddal a fedélzeti számítógépe alapbeállításait lehet meghatározni.

<Dashboard (Műszerfal)> üzemmód

Ez az üzemmód különböző statisztikákat, a kapcsolat státuszát, és a szinkronizálás státuszát jeleníti meg.

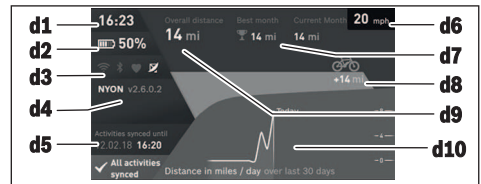

- d1** Időpont
- d2** eBike-akkumulátor feltöltési szintjelző display
- d3** Kapcsolat státusza
- d4** Nyon verzióinformációk
- d5** Nyon szinkronizálási információk
- d6** Sebesség / vilgítási állapot kijelzése (felszerelt fedélzeti számítógép esetén) / Fedélzeti számítógép-akkumulátor töltési szint kijelzése (leszerelt fedélzeti számítógép esetén)
- d7** A hónapban teljesített legtöbb kilométer
- d8** Teljesített kilométerek száma az előző hónappal összehasonlítva
- d9** Összes kilométer
- d10** A legutóbbi 30 napon teljesített kilométerek száma

Az alábbiak szinkronizálása történik meg:

- mentett útvonalak és helyek
- felhasználó által meghatározott képernyők és utazási módok
- felhasználói beállítások

A szinkronizálás WLAN vagy Bluetooth® kapcsolaton keresztül történik. Ha mindkét kapcsolódási mód ki van kapcsolva, akkor ennek megfelelő hibaüzenet jelenik meg.

Ride üzemmód



Ez az üzemmód a pillanatnyi menetadatokat jelzi ki.

- r1 Időpont
- r2 Saját pedálzási teljesítmény
- r3 Sebesség
- r4 Motorteljesítmény
- r5 A támogatási szint kijelzése
- r6 Váltási ajánlás / eShift kijelzések
- r7 Napi kilométer-számláló
- r8 Átlagsebesség
- r9 Maradék hatótávolság
- r10 eBike-akkumulátor feltöltési szintjelző display

Kártya és navigáció üzemmód



Ebben az üzemmódban lehet az Open Street Map (OSM) alapú térképeket az internetről letölteni. Ezekkel a térképekkel navigálhat.

A kerékpár kereskedő a berendezésre letölti a mindenkori vevő lakóhelyének megfelelő térképanyagot. Szükség esetén a **Bosch eBike Connect** okostelefon-alkalmazás segítségével további térképeket tölthet le és vihet át a fedélzeti számítógépére. Egy részletes útmutató ehhez a <http://www.Bosch-eBike.com/nyon-manual> honlapon az on-line Üzemeltetési útmutatóban található.

Amennyiben aktív WLAN-kapcsolattal rendelkezik, az **<Settings (Beállítások)>** -> **<Map & Navigation (Térkép & navigáció)>** -> **<Map Manager (Térképkezelő)>** menüponton keresztül közvetlenül tud tetszőleges térképeket a Nyon egységre letölteni. A Nyon a bekapcsolás után azonnal elkezd keresni a megfelelő GPS műholdakat, hogy venni tudja a GPS-jeleket. Mielőtt a rendszer elegendő számú műholdat talál, a **<Map & Navigation (Térkép & navigáció)>** üzemmódban kijelzésre kerül a pillanatnyi tartózkodási hely. Kedvezőtlen időjárási viszonyok vagy tartózkodási helyek esetén a műhold keresés valamivel hosszabb ideig is eltarthat. Ha hosszú ideig egy műhold sem érhető el, akkor indítsa újra a Nyont.

Az **(1)** Joystick jobbra nyomásával a képernyő jobb szélén található megfelelő almenü kijelölése után itt megváltoztathatja a térképrészlet Zoom beállítását, megjelenítheti az eBike-akkumulátor hatótávolságát vagy kijelölhet egyet a különböző navigációs opciók közül. A térképrészlet Zoom beállítását a Joystick megnyomásával is meg lehet változtatni.

Az akku maradék hatótávolsága a **Topográfiai hatótávolság** prémium funkcióval bővíthető ki. A **Topográfiai hatótávolság** esetében ekkor a rendszer az akku maradék hatótávolságát a földrajzi adottságok figyelembe vételével számítja ki és jeleníti meg. A topográfiai hatótávolság kiszámítása legfeljebb 100 km-re terjed ki. Egy részletes útmutató ehhez a <http://www.Bosch-eBike.com/nyon-manual> honlapon az on-line Üzemeltetési útmutatóban található.

A **<Points of Interest (Látnivalók)>** (Érdekes helyek) pontban a legközelebbi **Bosch eBike experts** helyszínek is megjelennek. Ha kiválasztja a kereskedőt, akkor a hozzá vezető útvonal kiszámításra és kiválasztásra kerül.

Ha megadta a cél adatait (város, utca, házszám) is, akkor a rendszer 3 különböző útvonalat (**<Scenic (Szép)>**, **<Fast (Gyors)>** és **<MTB>** (Mountainbike)) javasol, ezek közül Ön kijelölheti az egyiket. Emellett kiválaszthatja a hazavezető utat, vagy a legutóbbi célok egyikét, illetve előlíthat egy tárolt helyszínt és útvonalat is. (Egy részletes útmutató ehhez a <http://www.Bosch-eBike.com/nyon-manual> honlapon az on-line Üzemeltetési útmutatóban található.) A kijelölt útvonal a következő ábrán látható módon kijelzésre kerül.

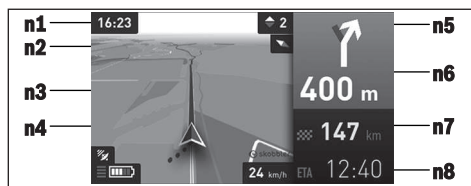

- n1 Időpont
- n2 Iránytű
- n3 Térkép
- n4 Sebesség
- n5 Váltási ajánlás
- n6 Befordulási utasítás és az elágazás távolsága
- n7 A célhely távolsága
- n8 Előrelátható megérkezési időpont a célhelyre

A navigáció során az útvonallal kapcsolatos szükséges információk (például 50 m távolságban forduljon be félig balra) a displayen más üzemmódokban is kijelzésre kerülnek.

A Joystick jobb oldali gombjával kattintva megjelenítheti az útvonal magassági profilját is. A környezet megismeréséhez a térképet a Zoom-funkciót használva el lehet tolni.

Ha egy navigációval irányított utat megszakít, majd megnyitja a **<Map & Navigation (Térkép & navigáció)>** pontot, a rendszer megkérdézi, hogy szeretné-e folytatni a navigációt. Ha folytatja a navigációt, akkor a rendszer az utolsó célállomásra vezeti el.

Ha az online portal segítségével GPX-útvonalakat importált be, akkor ezek **Bluetooth®** vagy WLAN kapcsolaton keresztül a Nyon egységre átvitelre kerülnek. Ezek az útvonalak igény szerint elindíthatók. Amikor az útvonal közelében van, akkor annak a kezdőpontjára vagy egy köztes célállomására navigálhat, vagy közvetlenül megkezdheti az útvonal navigálását. Köztes célállomások használata esetén üzenet tájékoztatja Önt arról, ha elérte az egyik köztes célállomást.

Kerékpár nélküli navigálásra (gyalogos turisták vagy autóvezetők számára) a Nyon nem alkalmas.

0 °C alatti hőmérsékletek esetén a magasságmérés során nagyobb eltérések várhatók.

Fitness üzemmód



Ezzel az üzemmóddal a fitnesszel kapcsolatos különböző adatokat lehet megjeleníteni.

A regisztrálásnál meghatározott tevékenységi szint alapján a rendszer kiszámítja és kijelzi az eddigi tevékenységének a tartó teljesítményére gyakorolt hatását (az edzés hatása).

A szívfrekvenciája ellenőrzésére egy mellpántot lehet használni, azt a *Bluetooth®*-on keresztül össze kell kapcsolni a Nyon-nal.

Kompatibilis modellek a

www.Bosch-eBike.com/nyon-manual honlapon az on-line Üzemeltetési útmutatóban található.

Egy mellpánt nem része a szállítmánynak.



f1 Időpont

f2 Aktuális teljesítmény / szívfrekvencia

f3 Az edzés pillanatnyi hatásának ábrázolása

f4 Az edzés hatása

f5 Felhasznált kikalória

f6 Pillanatnyi lépésfrekvencia

f7 Aktuális sebesség

f8 Időtartam

Az almenük segítségével az átlagértékeket vissza lehet állítani vagy individualizált kijelzésekre is át lehet kapcsolni. Egy részletes útmutató ehhez a

www.Bosch-eBike.com/nyon-manual honlapon az on-line Üzemeltetési útmutatóban található.

Üzemmód beállítások



Ezzel az üzemmóddal a fedélzeti számítógépe alapbeállításait lehet meghatározni.

Megjegyzés: Egyes alapbeállításokat csak akkor lehet megváltoztatni, ha a Nyon be van helyezve a **(4)** tartójába. Az **<Settings (Beállítások)>** (Beállítások) menü felhívásához nyomja a fomenüben az **(1)** Joystick-et lefelé, amíg **<Settings (Beállítások)>** kijelzésre nem kerül.

Tipp: Ha a Joystick-et hosszabb ideig lefelé nyomja, ugyanígy eljut a **<Settings (Beállítások)>** (Beállítások) menübe.

Itt a következő beállításokat lehet megváltoztatni:

– **<Connections (Csatlakozások)>** (Összeköttetések): Itt a *Bluetooth®*- beállításokat, egy új okostelefon csatlakoztatását, egy WiFi-kapcsolatot vagy egy szívfrekvenciámérőt lehet konfigurálni. Ha Ön aktiválja a WiFi-t Nyon kike-

resei a rendelkezésre álló hálózatokat. A megtalált hálózatokat a berendezés kiilasztja. Jelölje ki az **(1)** joystickkel a kívánt hálózatot és adja meg a jelszót.

- **<Map & Navigation (Térkép & navigáció)>** (Térkép & Navigáció): Itt a térkép ábrázolási módját lehet konfigurálni és be lehet kapcsolni az ábrának a környezeti megvilágítástól függő automatikus illesztését.
- **<My Profile (Saját profil)>** (Saját profil) Itt az aktív kezelőt lehet megjeleníteni.
- **<My eBike (Az én eBike-om)>** (Az én eBike-om): Ha a Nyon benne van a tartójában, a kerék méretének a gyártó által előre beállított értékét $\pm 5\%$ -kal megváltoztathatja.
- A kerékpár gyártója vagy kereskedője a szervizelési időszakot futásteljesítményhez és/vagy időszakhoz is kötheti. A **<Service>** pont alatt az esedékes szervizelési időpont látható.
- A **<Shift Recommendation (Váltási javaslat)>** (Váltási javaslat) menüpontban ki-, ill. bekapcsolhatja a váltási javaslat megjelenítését.
- Ha az Ön eBike-ja **eShift**-tel is fel van szerelve, akkor itt konfigurálhatja az eShift-rendszerét.
- Egy rendszer-információs oldal áttekintést nyújt a beépített eBike-komponensekről. Itt a mindenkor komponensek gyári száma, hardver-állapota, szoftver-állapot és a komponens szempontjából releváns egyéb adatok kerülnek kijelzésre.
- A behelyezett eBike-akkumulátorok aktuális töltési szintje a **<Battery status (Akkú állapota)>** (Akkumulátor töltési szint) menüpontban kerül kijelzésre.
- **<My Nyon (Az én Nyonom)>** (Saját Nyon): Itt frissítéseket lehet keresni, a Home gombot lehet konfigurálni, illetve a számlálókat (napi kilométer számláló, elfogyasztott kalóriák számlálója és átlagértékek) minden éjjel automatikusan ki lehet nullázni. A Nyont is itt lehet a gyári beállításokra visszaállítani.
- A **<Automatic brightness (Automatikus fényerő)>** menüpontban automatikus beállítást adhat meg a kijelző fényességének.
- Az időjárástól függő eltérések kompenzálására a **<Altitude correction (Magasság beállítása)>** alatt megjelenített érték hozzáigazítható az aktuális magassághoz.
- **<Region & Language (Régió és nyelv)>** (Régió és nyelv): A sebességeket és a távolságokat kilométerekben vagy mérföldekben, az időpontot 12-órás vagy 24-órás formátumban lehet kijelzeni, itt lehet beállítani az időzónát és a kívánt nyelvet is. Az aktuális időpont a GPS-jelből automatikusan átvételre kerül.
- A **<Help (Súgó)>** (Súgó) alatt gyakran ismételt kérdések (GYIK), kapcsolatfelvételi adatok, valamint a rendszerrel és a licenccel kapcsolatos információk találhatóak.

Állapotkijelzők

Az éppen ábrázolásra kerülő üzemmódtól függően nem mindig jelenik meg valamennyi állapotkijelző. A főképernyőn már látható kijelzések nem jelennek meg még egyszer. A kijelzőkön megjelenő helyzetek eltérők lehetnek. Ha a fedélzeti számítógépet kivesszi a tartójából, akkor a kerékpárlámpák

megjelenítési helyén a fedélzeti számítógép Nyon akkujának a töltési állapota jelenik meg.

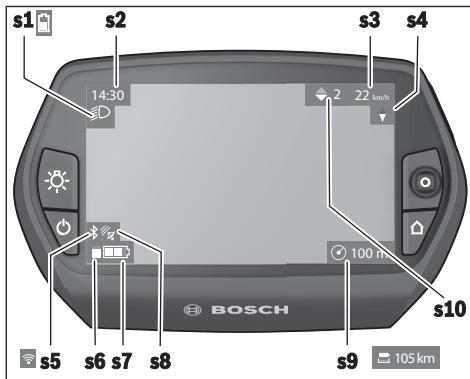

- s1 A kerékpárlámpák / Nyon akkumulátor töltöttségi szintjének a kijelzése
- s2 Időpont kijelzése
- s3 Sebesség kijelzése
- s4 Északi irány kijelzése
- s5 Bluetooth®/WLAN-összekapcsolás kijelzése
- s6 A támogatási szint kijelzése
- s7 eBike-akkumulátor feltöltési szintjelző display
- s8 GPS-jel kijelzése
- s9 A Zoom-fokozat / maradék hatótávolság kijelzése
- s10 Váltási ajánlás

A Nyon visszaállítása (Reset)

Ha a Nyon-t minden elvárás ellenére nem lehet tovább kezelni, akkor a Nyont az **(1)**, **(2)**, **(5)** és **(6)** gomb egyidejű megnyomásával vissza lehet állítani. A visszaállítást csak akkor hajtsa végre, ha okvetlenül szükséges, mivel ilyenkor a legkülönbözőbb beállítások elveszhetnek.

A fedélzeti számítógép be és kikapcsolása

A fedélzeti számítógép **bekapcsolásához** nyomja meg röviden a **(5)** be-/kikapcsoló gombot.

A fedélzeti számítógép **kikapcsolásához** nyomja be több mint 1 másodpercre a **(5)** be-/kikapcsoló gombot.

Ha kiveszik a Nyon-t a tartójából és 5 perccig nem nyomnak meg egy gombot sem, a Nyon átkapcsol az energiatakarékos üzemmódra (háttérvilágítás ki), további 5 perc elteltével pedig automatikusan kikapcsol.

Akkumulátor töltöttségi szint jelző

Az **r10** (s7) akkumulátor-feltöltési szintjelző display az eBike-akkumulátor töltési szintjét jelzi. A Nyon-akkumulátor töltési szintjét a **s1** kijelzőről is lehet olvasni. Az eBike-akkumulátor töltési szintjét a magán az eBike-akkumulátoron található LED-ekről is le lehet olvasni.

A **r10** kijelzőn az akkumulátor jelében minden egyes sáv körülbelül a kapacitás 20 %-ának felel meg:

■■■■■: Az eBike-akkumulátor teljesen fel van töltve.

▢: Az eBike-akkumulátort utána kell tölteni.

⚠: A hajtómű támogatásához szükséges kapacitás elfogyott és a támogatás most finom átmenettel lekapcsolásra kerül. A megmaradt kapacitást a rendszer most a kerékpárlámpák és a fedélzeti számítógép rendelkezésre bocsátja.

Az eBike akkumulátor kapacitása a kerékpárlámpák fényének fenntartására még körülbelül 2 óra elég. További felhasználók (például automata váltómű, külső berendezések feltöltése az USB-csatlakozón keresztül) itt nem kerülnek figyelembevételre.

Ha a fedélzeti számítógépet kiveszik a **(4)** tartóból, a legutóbbi kijelzett akkumulátor töltési szint marad tárolva.

A támogatási szint beállítása

A **(10)** kezelőegységen be lehet állítani, hogy az eBike-hajtómű mennyire támogassa Önt a pedálozás során. A támogatási szintet bármikor, menet közben is, meg lehet változtatni.

Tájékoztató: Egyedi kiviteleknel az is előfordul, hogy a támogatási szint előre be van állítva, és nem lehet megváltoztatni. Az is lehetséges, hogy az itt megadottnál kevesebb támogatási szint áll rendelkezésre.

Ha az eBike-ot a gyártó az **eMTB Mode** alkalmazásával konfigurálta, a **SPORT** támogatási szintet a **eMTB** támogatási szint helyettesíti. Az **eMTB Mode** esetén a támogatási tényező és a forgatónyomaték dinamikusan, a pedálokra gyakorolt nyomóerőtől függően kerül meghatározásra. **eMTB Mode** csak a Performance Line CX hajtóművek számára áll rendelkezésre.

Legfeljebb a következő támogatási szintek állnak rendelkezésre:

- **OFF:** a motortámogatás ki van kapcsolva, az eBike-ot egy szokványos kerékpárhoz hasonlóan csak pedálozással lehet mozgatni. A tolási segítséget ezen támogatási szint esetén nem lehet aktiválni.
- **ECO:** maximális hatásfokú effektív támogatás a maximális hatótávolsághoz
- **TOUR:** egyenletes támogatás, hosszabb túrákhoz
- **SPORT/eMTB:** **SPORT:** erőteljes támogatás sportos kerékpározáshoz sok emelkedőt tartalmazó útvonalakhoz, valamint városi forgalomhoz
eMTB: optimális támogatás minden területen, sportos indulás, jobb dinamika, maximális teljesítmény
- **TURBO:** maximális támogatás magas lépésfrekvenciákig, sportos hajtáshoz

A támogatási szint **növeléséhez** nyomja meg a kezelőegységen annyiszor a **+** **(14)** gombot, hogy a kijelzőn megjelenjen a kívánt támogatási szint, a támogatási szint **csökkentéséhez** használja a **-** **(13)** gombot.

A lehívott motorteljesítmény a **r4** kijelzőn jelenik meg. A maximális motorteljesítmény a kiválasztott támogatási szinttől függ.

Ha a fedélzeti számítógépet kiveszik a **(4)** tartóból, a legutoljára kijelzett támogatási szint tárolva marad, a motorteljesítmény **r4** kijelzése üressé válik.

Tolási segítség ki-/bekapcsolása

A tolási segítség megkönnyítheti az eBike tolását. A sebesség ennél a funkciónál a bekapcsolt fokozattól függ és maximum 6 km/h lehet. A tolási segítség funkció használatakor minél alacsonyabb a kiválasztott fokozat, annál kisebb a sebesség (teljes teljesítmény mellett).

► **A tolási segítség funkciót csak az eBike tolása esetén szabad használni.** Ha az eBike kerekei a tolási segítség funkció használata során nem érintkeznek a talajjal, sérülésveszély áll fenn.

A tolási segítség aktiválásához nyomja meg röviden a fedélzeti computeren a **(15)** gombot. Az aktiválás után 3 másodpercen belül nyomja meg a **+** gombot, és tartsa nyomva. Az eBike hajtóműve bekapcsolásra kerül.

A tolási segítség **kikapcsolásra** kerül, ha a következő események egyike bekövetkezik:

- ha Ön elengedi a **+** gombot,
- ha az eBike kerekeit valami leblokkolja (például fékezés, vagy ha nekimegy egy akadálnak),
- ha a sebesség túllépi a 6 km/h.

A **+** gomb elengedése után a tolási segítség még további 3 másodpercig készenlétben marad. Ha ezalatt az idő alatt újra megnyomja a **+** gombot, a tolási segítség újra aktiválódik.

Megjegyzés: Bizonyos rendszereknél a tolási segítség a **WALK** gomb megnyomásával közvetlenül indítható.

Megjegyzés: A tolási segítséget az **OFF** támogatási szint esetén nem lehet aktiválni.

A kerékpárlámpák be és kikapcsolása

Annál a kivételnél, amelynél a kerékpár lámpáinak az eBike-rendszer az áramforrása, a fedélzeti számítógépen elhelyezett **(6)** gombbal az első és a hátsó világítást egyidejűleg be és ki lehet kapcsolni.

A lámpák bekapcsolt állapotát a **s1** világítási ikon jelzi.

A kerékpárlámpák be- és kikapcsolása nincs befolyással a kijelzők háttérvilágítására.

eShift (opció)

Az eShift az elektronikus váltórendszerek bevonását jelenti az eBike-rendszerbe. Az eShift alkatrészeit a gyártó a hajtóműegységgel elektromosan összekapcsolta. Az elektronikus váltórendszereket egy külön Üzemeltetési útmutatóban ismertetjük.

Hibakód kijelzés

Az eBike-rendszerek komponensei állandóan automatikusan felülvizsgálatra kerülnek. Egy hiba érzékelése esetén a fedélzeti számítógépen megjelenik a megfelelő hibakód.

A hiba fajtájától függően a hajtómű szükség esetén automatikusan lekapcsolásra kerül. A kerékpárral a hajtómű segítségével azonban mindig tovább lehet haladni. A további kerékpározás előtt az eBike-ot felül kell vizsgálni.

► **Minden javítással kizárólag egy erre feljogosított kerékpár-kereskedőt bízjon meg.**

Kód	A hiba oka	Hibaelhárítás
410	A fedélzeti számítógép egy vagy több gombja leblokkolt.	Ellenőrizze, hogy nincsenek-e a gombok például a behatolt szennyeződések következtében beékelődve. Szükség esetén tisztítsa meg a gombokat.
414	Összeköttetési probléma a kezelőegységben	Ellenőriztesse a csatlakozásokat és összeköttetéseket
418	A kezelőegység egy vagy több gombja beékelődött.	Ellenőrizze, hogy nincsenek-e a gombok például a behatolt szennyeződések következtében beékelődve. Szükség esetén tisztítsa meg a gombokat.
419	Konfigurációs hiba	Indítsa újra a rendszert. Ha a probléma továbbra is fennáll, lépjen kapcsolatba a Bosch eBike-kereskedőjével.
422	Összeköttetési probléma a hajtóegységgel	Ellenőriztesse a csatlakozásokat és összeköttetéseket
423	Összeköttetési probléma az eBike-akkumulátorral	Ellenőriztesse a csatlakozásokat és összeköttetéseket
424	Kommunikációs hiba a komponensek között	Ellenőriztesse a csatlakozásokat és összeköttetéseket
426	Belső időtúllépési hiba	Indítsa újra a rendszert. Ha a probléma továbbra is fennáll, lépjen kapcsolatba a Bosch eBike-kereskedőjével. Ezen hiba-állapot fennállása esetén nem lehet az alapbeállítási menüben megjeleníteni vagy megváltoztatni a kerék kerületét.
430	A fedélzeti számítógép belső akkumulátora kimerült	Töltse fel a fedélzeti számítógépet (a tartóban vagy az USB-csatlakozón keresztül)

Kód	A hiba oka	Hibaelhárítás
431	Szoftver változat hiba	Indítsa újra a rendszert. Ha a probléma továbbra is fennáll, lépjen kapcsolatba a Bosch eBike-kereskedőjével.
440	Belső hiba a hajtóegységben	Indítsa újra a rendszert. Ha a probléma továbbra is fennáll, lépjen kapcsolatba a Bosch eBike-kereskedőjével.
450	Belső szoftver-hiba	Indítsa újra a rendszert. Ha a probléma továbbra is fennáll, lépjen kapcsolatba a Bosch eBike-kereskedőjével.
460	Hiba az USB-csatlakozónál	Húzza ki a kábelt a fedélzeti computer USB-csatlakozójából. Ha a probléma továbbra is fennáll, lépjen kapcsolatba a Bosch eBike-kereskedőjével.
490	A fedélzeti számítógép belső hibája	Ellenőriztesse a fedélzeti számítógépet
500	Belső hiba a hajtóegységben	Indítsa újra a rendszert. Ha a probléma továbbra is fennáll, lépjen kapcsolatba a Bosch eBike-kereskedőjével.
502	Hiba a kerékpárlámpákban	Ellenőrizze a lámpákat és a hozzátartozó vezetékeket. Indítsa újra a rendszert. Ha a probléma továbbra is fennáll, lépjen kapcsolatba a Bosch eBike-kereskedőjével.
503	Hiba a sebesség érzékelőben	Indítsa újra a rendszert. Ha a probléma továbbra is fennáll, lépjen kapcsolatba a Bosch eBike-kereskedőjével.
510	Belső érzékelő hiba	Indítsa újra a rendszert. Ha a probléma továbbra is fennáll, lépjen kapcsolatba a Bosch eBike-kereskedőjével.
511	Belső hiba a hajtóegységben	Indítsa újra a rendszert. Ha a probléma továbbra is fennáll, lépjen kapcsolatba a Bosch eBike-kereskedőjével.
530	Akkumulátor hiba	Kapcsolja ki az eBike-ot, vegye ki belőle, majd ismét tegye bele vissza az eBike-akkumulátort. Indítsa újra a rendszert. Ha a probléma továbbra is fennáll, lépjen kapcsolatba a Bosch eBike-kereskedőjével.
531	Konfigurációs hiba	Indítsa újra a rendszert. Ha a probléma továbbra is fennáll, lépjen kapcsolatba a Bosch eBike-kereskedőjével.
540	Hőmérséklethiba	Az eBike a megengedett hőmérséklet tartományon kívül van. Kapcsolja ki az eBike-rendszert, hogy a hajtóegység lehűljön, illetve feleledjen annyira, hogy belül legyen a megengedett hőmérséklet tartományon. Indítsa újra a rendszert. Ha a probléma továbbra is fennáll, lépjen kapcsolatba a Bosch eBike-kereskedőjével.
550	A rendszer egy nem megengedett fogyasztót ismert fel.	Távolítsa el a fogyasztót. Indítsa újra a rendszert. Ha a probléma továbbra is fennáll, lépjen kapcsolatba a Bosch eBike-kereskedőjével.
580	Szoftver változat hiba	Indítsa újra a rendszert. Ha a probléma továbbra is fennáll, lépjen kapcsolatba a Bosch eBike-kereskedőjével.
591	Hitelesítési hiba	Kapcsolja ki az eBike-rendszert. Vegye ki, majd tegye be ismét az akkumulátort. Indítsa újra a rendszert. Ha a probléma továbbra is fennáll, lépjen kapcsolatba a Bosch eBike-kereskedőjével.
592	Inkompatibilis komponensek	Szereljen fel egy kompatibilis kijelzőt. Ha a probléma továbbra is fennáll, lépjen kapcsolatba a Bosch eBike-kereskedőjével.
593	Konfigurációs hiba	Indítsa újra a rendszert. Ha a probléma továbbra is fennáll, lépjen kapcsolatba a Bosch eBike-kereskedőjével.
595, 596	Kommunikációs hiba	Ellenőrizze a hajtóműhöz vezető huzalozást és indítsa újra a rendszert. Ha a probléma továbbra is fennáll, lépjen kapcsolatba a Bosch eBike-kereskedőjével.
602	Belső akkumulátor-hiba a töltési folyamat közben	Válassza le a töltőkészüléket az akkumulátorról. Indítsa újra az eBike-rendszert. Tegye fel a töltőkészüléket az akkumulátorra. Ha a probléma továbbra is fennáll, lépjen kapcsolatba a Bosch eBike-kereskedőjével.

Kód	A hiba oka	Hibaelhárítás
602	Belső akkumulátor-hiba	Indítsa újra a rendszert. Ha a probléma továbbra is fennáll, lépjen kapcsolatba a Bosch eBike-kereskedőjével.
603	Belső akkumulátor-hiba	Indítsa újra a rendszert. Ha a probléma továbbra is fennáll, lépjen kapcsolatba a Bosch eBike-kereskedőjével.
605	Akkumulátor hőmérséklet hiba	Az eBike a megengedett hőmérséklet tartományon kívül van. Kapcsolja ki az eBike-rendszert, hogy a hajtóegység lehűljön, illetve feleledjen annyira, hogy belül legyen a megengedett hőmérséklet tartományon. Indítsa újra a rendszert. Ha a probléma továbbra is fennáll, lépjen kapcsolatba a Bosch eBike-kereskedőjével.
605	Akkumulátor hőmérséklet hiba a töltési folyamat során	Váltsa le a töltőkészüléket az akkumulátorról. Hagyja az akkumulátort lehűlni. Ha a probléma továbbra is fennáll, lépjen kapcsolatba a Bosch eBike-kereskedőjével.
606	Külső akkumulátor hiba	Ellenőrizze a vezetékeket. Indítsa újra a rendszert. Ha a probléma továbbra is fennáll, lépjen kapcsolatba a Bosch eBike-kereskedőjével.
610	Akkumulátor feszültség hiba	Indítsa újra a rendszert. Ha a probléma továbbra is fennáll, lépjen kapcsolatba a Bosch eBike-kereskedőjével.
620	Töltőkészülék hiba	Cserélje ki a töltőkészüléket. Lépjen kapcsolatba a Bosch eBike-kereskedőjével.
640	Belső akkumulátor-hiba	Indítsa újra a rendszert. Ha a probléma továbbra is fennáll, lépjen kapcsolatba a Bosch eBike-kereskedőjével.
655	Többszörös akkumulátor hiba	Kapcsolja ki az eBike-rendszert. Vegye ki, majd tegye be ismét az akkumulátort. Indítsa újra a rendszert. Ha a probléma továbbra is fennáll, lépjen kapcsolatba a Bosch eBike-kereskedőjével.
656	Szoftver változat hiba	Lépjen kapcsolatba a Bosch eBike-kereskedőjével, hogy aktualizálja a szoftvert.
7xx	Váltóhiba	Kérjük tartsa be a váltó gyártója által kiadott Üzemeltetési útmutató utasításait.
800	Belső ABS-hiba	Lépjen kapcsolatba a Bosch eBike-kereskedőjével.
810	A kerék-sebesség érzékelő jelei nem plauzibilisek.	Lépjen kapcsolatba a Bosch eBike-kereskedőjével.
820	Hiba az első kerék-sebesség érzékelőben.	Lépjen kapcsolatba a Bosch eBike-kereskedőjével.
821...826	Az első kerék-sebesség érzékelő jelei nem plauzibilisek. Az érzékelő tárcsa lehet hogy nincs meg, elromlott, vagy hibásan van felszerelve; az első és hátsó kerék átmérője lényegesen különbözik egymástól; extrém vezetési szituáció, például csak a hátsó keréken állva történő vezetés	Indítsa újra a rendszert és hajtson végre egy legalább 2 perces próbamenetet. Az ABS ellenőrző lámpának ki kell aludnia. Ha a probléma továbbra is fennáll, lépjen kapcsolatba a Bosch eBike-kereskedőjével.
830	Hiba a hátsó kerék-sebesség érzékelő vezetékében.	Lépjen kapcsolatba a Bosch eBike-kereskedőjével.
831 833...835	A hátsó kerék-sebesség érzékelő jelei nem plauzibilisek. Az érzékelő tárcsa lehet hogy nincs meg, elromlott, vagy hibásan van felszerelve; az első és hátsó kerék átmérője lényegesen különbözik egymástól; extrém vezetési szituáció, például csak a hátsó keréken állva történő vezetés	Indítsa újra a rendszert és hajtson végre egy legalább 2 perces próbamenetet. Az ABS ellenőrző lámpának ki kell aludnia. Ha a probléma továbbra is fennáll, lépjen kapcsolatba a Bosch eBike-kereskedőjével.
840	Belső ABS-hiba	Lépjen kapcsolatba a Bosch eBike-kereskedőjével.

Kód	A hiba oka	Hibaelhárítás
850	Belső ABS-hiba	Lépjén kapcsolatba a Bosch eBike-kereskedőjével.
860, 861	Hiba a feszültségellátásban	Indítsa újra a rendszert. Ha a probléma továbbra is fennáll, lépjén kapcsolatba a Bosch eBike-kereskedőjével.
870, 871 880 883...885	Kommunikációs hiba	Indítsa újra a rendszert. Ha a probléma továbbra is fennáll, lépjén kapcsolatba a Bosch eBike-kereskedőjével.
889	Belső ABS-hiba	Lépjén kapcsolatba a Bosch eBike-kereskedőjével.
890	Az ABS ellenőrző lámpa meghibásodott vagy hiányzik; az ABS lehet hogy nem működik.	Lépjén kapcsolatba a Bosch eBike-kereskedőjével.
Nincs kijelzés	A fedélzeti számítógép belső hibája	Indítsa el újra egy ki- és bekapcsolással az eBike-rendszert.

Külső berendezések energiaellátása az USB-csatlakozón át

A legtöbb olyan készüléket, amelyben lehetőség van az USB-val való energiaellátásra (pl. a különböző mobiltelefonok), az USB-csatlakozó segítségével fel is lehet tölteni és üzemeltetni is lehet.

A töltésnek előfeltétele, hogy a fedélzeti számítógép és egy kielégítő mértékben feltöltött akkumulátor be legyen helyezve az eBike-ba.

Nyissa ki a fedélzeti számítógépen az USB-csatlakozó (9) védősapkáját. Kapcsolja össze a külső berendezés USB-csatlakozóját a Micro A/Micro B USB-kábelen át (ez az Ön Bosch eBike-kereskedőjénél kapható) a fedélzeti számítógép (8) USB-csatlakozójával.

A fogyasztó leválasztása után az USB-csatlakozót a (9) védősapkával ismét gondosan le kell zárni.

► **Az USB-kapcsolat nem vízhatlan csatlakozási mód. Esőben kerékpározva tilos külső készüléket csatlakoztatni, és az USB-aljzatot a (9) védőkupakkal teljesen le kell zárni.**

Figyelem: A készülékhez csatlakoztatott egyéb felhasználók befolyással lehetnek az eBike hatótávolságára.

Tájékoztató az eBike-rendszerrel való kerékpározáshoz

Az eBike kiméletes kezelése

Ügyeljen az eBike-komponensek üzemi és tárolási hőmérsékletére. Óvja meg a hajtóegységet, a fedélzeti számítógépet és az akkumulátort az extrém hőmérsékletektől (például az intenzív napsugárzástól egyidejű szellőztetés nélkül). A komponensek (különösen az akkumulátor) az extrém hőmérsékletek hatására megrongálódhatnak.

Tartsa tisztán a Nyon képernyőt. Ha az elszennyeződik, hibás lehet a külső világosság felismerése. A navigációs üzemmódban ekkor a nappali és éjszakai üzemmód közötti átkapcsolás lehet, hogy nem helyesen működik.

A környezeti feltételek hirtelen megváltozásakor a képernyő belülről bepárásodhat. Rövid idő múlva a hőmérséklet kiegyenlítődik és páráréteg eltűnik.

Karbantartás és szerviz

Karbantartás és tisztítás

A komponenseket, beleértve a hajtóegységet is, nem szabad vízbe meríteni vagy nagynyomású tisztítóval tisztítani.

A fedélzeti computer tisztításához használjon puha, vízzel benedvesített rongyot. Tisztítószert ne használjon.

Évente legalább egyszer adja le műszaki felülvizsgálásra az eBike-rendszert (ellenőriztesse többek között a mechanikát és a rendszerszoftver aktuális voltát).

A kerékpár gyártója vagy kereskedője a szervizelési időszaktól futásteljesítményhez és/vagy időszakhoz is kötheti. Ebben eseten a fedélzeti computer minden bekapcsolást követően 4 másodpercig megjeleníti az esedékes szerviz időpontját.

Az eBike szervizeléséhez vagy javításához kérjük forduljon egy feljogosított kerékpár kereskedőhöz.

► **Minden javítással kizárólag egy erre feljogosított kerékpár-kereskedőt bízjon meg.**

Vevőszolgálat és alkalmazási tanácsadás

Ha az eBike-rendszerrel és komponenseivel kapcsolatban kérdései vannak, forduljon egy feljogosított kerékpár kereskedőhöz.

A kerékpár márkakereskedők kapcsolatfelvételi adatai a www.bosch-ebike.com weboldalon található.

Szállítás

► **Ha az eBike-ját a gépkocsi külső részén, például egy csomagtartón szállítja, vegye le róla a fedélzeti számítógépet és az eBike-akkumulátort, hogy megelőzze a megrongálódásokat.**

Hulladékkezelés



A hajtóegységet, a fedélzeti számítógépet a kezelőegységgel együtt, az akkumulátort, a sebesség érzékelőt, a tartozékokat és a csomagolást a környezetvédelmi szempontoknak megfelelően kell újrafelhasználásra leadni.

Ne dobja az eBike-ot és komponenseit a háztartási szemétkorba!



A 2012/19/EU európai irányelvnek megfelelően a már nem használható elektromos készülékeket és a 2006/66/EK európai irányelvnek megfelelően a már nem használható akkumulátorokat/elemeket külön össze kell gyűjteni és a környezetvédelmi szempontoknak megfelelően kell újrafelhasználásra leadni.

A már nem használható Bosch eBike-komponenseket kérjük adja le egy kerékpár-márkakereskedőnél.

A változtatások joga fenntartva.

Instrucțiuni privind siguranța



Citiți toate indicațiile și instrucțiunile de siguranță. Nerespectarea instrucțiunilor și indicațiilor de siguranță poate provoca electrocutare, incendii și/sau răniri grave.

Păstrați în condiții optime toate instrucțiunile și indicațiile privind siguranța în vederea consultării ulterioare a acestora.

În aceste instrucțiuni de utilizare, termenul **acumulatori** se referă la toți acumulatorii originali Bosch pentru eBike.

- ▶ **Nu vă lăsați distras de afișajul computerului de bord.** Dacă nu vă concentrați exclusiv asupra traficului rutier, riscați să fiți implicați într-un accident. Dacă vreți să introduceți date în computerul dumneavoastră de bord în afara funcțiilor de asistență configurate pe acesta, opriți vehiculul și introduceți datele respective.
- ▶ **Înainte de începerea unui program de training, consultați un medic pentru a afla la ce eforturi vă puteți supune.** Numai astfel veți evita o posibilă suprasolicitare.
- ▶ **În cazul utilizării unui monitor de ritm cardiac, pulsul afișat poate prezenta erori cauzate de perturbațiile electromagnetice.** Pulsurile afișate sunt prezentate doar în scop orientativ. Nu ne asumăm răspunderea pentru pulsurile eronate afișate.
- ▶ **Nyon nu este un produs tehnico-medical.** Valorile din modul de funcționare <Fitness (Antrenament)> ar putea să difere față de valorile reale.
- ▶ **Nu deschideți computerul de bord.** Deschiderea computerului de bord poate duce la distrugerea acestuia și, implicit, la anularea garanției.
- ▶ **Nu folosiți computerul de bord pe post de mâner.** Dacă ridicați e-Bike-ul ținându-l de computerul de bord; în caz contrar, acesta din urmă ar putea suferi deteriorări iremediabile.
- ▶ **Folosiți computerul de bord Nyon numai cu unitatea de comandă aferentă dotată cu un joystick propriu.** Joystick-ul unității de comandă dispune de aceleași funcții ca și joystick-ul computerului de bord.
- ▶ **Atenție!** În cazul utilizării computerului de bord cu *Bluetooth®*, se pot produce deranjamente ale altor echipamente și instalații, avioane și aparate medicale (de exemplu, stimulatoare cardiace, aparate auditive). Bluetooth se pot produce deranjamente ale altor echipamente și instalații, avioane și aparate medicale (de exemplu, stimulatoare cardiace, aparate auditive). De asemenea, nu poate fi complet exclusă afectarea oamenilor și animalelor din imediata vecinătate. Nu utilizați aparatul de măsură cu *Bluetooth®* în apropierea aparatelor medicale, stațiilor de benzină, instalațiilor chimice, sectoarelor cu pericol de explozie și în zonele de detonare. Nu utilizați computerul de bord cu *Bluetooth®* la bordul aparatelor de zbor. Evitați utilizarea îndelungată în imediata apropiere a corpului.
- ▶ **Marca verbală și siglele *Bluetooth®* sunt mărci înregistrate deținute de Bluetooth SIG, Inc. Utilizarea acestei mărci/**

sigle de către Bosch eBike Systems se realizează sub licență.

- ▶ **Computerul de bord este echipat cu o interfață radio. Trebuie luate în calcul limitările locale în funcționare, de exemplu, în avioane sau spitale.**
- ▶ **Citiți și respectați atât instrucțiunile și indicațiile privind siguranța din instrucțiunile de utilizare a sistemului eBike, cât și instrucțiunile de utilizare ale eBike-ului.**

Instrucțiuni privind siguranța pentru funcția de navigare

- ▶ **Nu planificați trasee în timpul deplasării. Pentru a înregistra o nouă destinație, opriți și efectuați înregistrarea numai în timpul staționării.** Dacă nu vă concentrați exclusiv asupra traficului rutier, riscați să fiți implicați într-un accident.
- ▶ **Între rupeți călătoria dacă funcția de navigare vă propune un traseu îndrăzneț, riscant sau periculos, raportat la capacitățile dumneavoastră de ciclist.** Alegeți o rută alternativă oferită de aparatul dumneavoastră de navigare.
- ▶ **Nu ignorați indicatoarele rutiere, chiar dacă funcția de navigare vă indică un anumit traseu.** Sistemul de navigare nu poate lua în considerare șantierele sau variantele temporare de ocolire.
- ▶ **Nu utilizați sistemul de navigare în situații critice pentru siguranță sau neclare (blocaje rutiere, redirecționări etc.).** Trebuie să aveți în permanență asupra dumneavoastră hărți suplimentare, precum și mijloace de comunicare.

Descrierea produsului și a performanțelor sale

Utilizare conform destinației

Computerul de bord Nyon este prevăzut pentru comandarea unui navigare eBike Bosch și pentru afișarea datelor călătoriei. Nyon nu este adecvat pentru o navigare fără bicicletă (pentru pietoni și șoferi).

Suplimentar față de funcțiile prezentate aici, ar putea fi întotdeauna necesară implementarea de modificări ale software-ului în vederea remedierii erorilor și pentru extensiile de funcție.

Componentele ilustrate

Numerotarea componentelor ilustrate corespunde schițelor de pe paginile grafice de la începutul acestor instrucțiuni.

Toate schițele componentelor de bicicletă, cu excepția unității de acționare, computerului de bord, inclusiv unitatea de comandă, senzorul de viteză și suporturile aferente sunt schematic și pot diferi față de cele ale eBike-ului dumneavoastră.

- (1) Joystick

- (2) Tasta **Home**
- (3) Computer de bord
- (4) Suport computer de bord
- (5) Tastă de pornire/oprire computer de bord
- (6) Tastă lumini de rulare
- (7) Senzor luminozitate
- (8) Port USB
- (9) Capac de protecție port USB
- (10) Unitate de comandă
- (11) Joystick-ul de la unitatea de comandă
- (12) Tasta **Home** de la unitatea de comandă
- (13) Tastă Reducere nivel de asistență
- (14) Tastă Creștere nivel de asistență
- (15) Taste de asistență la pornire/asistență la pedalare **WALK**
- (16) Blocare computer de bord
- (17) Șurub de blocare computer de bord
Cablul de încărcare USB (Micro A–Micro B) ^{A)}

A) nu este ilustrat, disponibil ca accesoriu

Date tehnice

Computer de bord	Nyon	
Cod produs		BUI275
Memorie internă totală	GB	8
Curent maxim de încărcare port USB	mA	500
Tensiune de încărcare port USB	V	5
Cablul de încărcare USB		1 270 016 360
Temperatură de funcționare	°C	-5...+40
Temperatură de depozitare	°C	-10...+50
Temperatură de încărcare	°C	0...+40
Acumulator litiu-ion intern	V mAh	3,7 710
Tip de protecție		IP x7 (impermeabil la apă)
Standarde WLAN acceptate		802.11b/g/n (2,4 GHz)
Greutate, aproximativ	kg	0,2
WLAN		
– Frecvență	MHz	2400–2480
– Putere de emisie	mW	<100
<i>Bluetooth®</i>		
– Frecvență	MHz	2400–2480
– Putere de emisie	mW	<10

Declarație de conformitate

Prin prezenta, Robert Bosch GmbH, Bosch eBike Systems, declară că tipul de unitate radio **Nyon** corespunde Directivei 2014/53/UE. Textul complet al declarației de conformitate UE este disponibil pe următorul site web:
<https://www.ebike-connect.com/conformity>

Montarea

Montarea și demontarea computerului de bord (consultați imaginea A)

Pentru a **monta** computerul de bord (3), apăsați-l în suportul (4).

Pentru extragerea computerului de bord (3), apăsați pe blocatorul (16) și împingeți computerul de bord spre înainte pentru a-l scoate din suport (4).

► **Atunci când gărați eBike-ul, scoateți computerul de bord din acesta.**

Este posibilă blocarea antiefracție a computerului de bord în suport. Pentru aceasta, demontați suportul (4) de la ghidon. Introduceți computerul de bord în suport. Înșurubați șurubul de blocare (17) (filet M3, lungime de 8 mm) de jos în sus, în gaura filetată prevăzută în acest scop a suportului. Montați la loc suportul pe ghidon.

Observație: Șurubul de blocare nu reprezintă o protecție antifurt.

Funcționare

Punerea în funcțiune a sistemului eBike

Condiții necesare

Sistemul eBike poate fi activat numai dacă sunt îndeplinite următoarele condiții necesare:

- Este introdus un acumulator eBike suficient încărcat (consultați instrucțiunile de utilizare a acumulatorului).
- Computerul de bord este montat corect în suport

Conectarea/Deconectarea sistemului eBike

Pentru **conectarea** sistemului eBike aveți următoarele posibilități:

- Introduceți computerul de bord în suport (4).
- Cu computerul de bord și acumulatorul eBike introduse, apăsați o dată scurt tasta de pornire/oprire (5) a computerului de bord.
- Dacă computerul de bord este introdus, apăsați tasta de pornire/oprire a acumulatorului eBike (sunt posibile soluții specifice în funcție de producătorul bicicletelor la care nu există acces la tasta de pornire/oprire a acumulatorului; consultați instrucțiunile de utilizare a acumulatorului).

Propulsia este activată imediat ce apăsați pedala (cu excepția cazului din funcția de asistență la pedalare sau în nivelul de asistență **OFF**). Puterea motorului este reglată în funcție de nivelul de asistență setat pe computerul de bord.

Imediat ce nu mai apăsați pedala în modul de funcționare normală, sau de îndată ce ați atins viteza de **25/45 km/h**, susținerea de către unitatea de acționare a eBike-ului este dezactivată. Propulsia se activează din nou automat, imediat ce apăsați pedala și viteza revine sub **25/45 km/h**.

Pentru **deconectarea** sistemului eBike aveți următoarele posibilități:

- Apăsați timp de cel puțin 1 secundă tasta de pornire/oprire (**5**) a computerului de bord.
- Deconectați acumulatorul eBike apăsând pe tasta de pornire/oprire a acestuia (sunt posibile soluții specifice în funcție de producătorul bicicletelor la care nu există acces la tasta de pornire/oprire a acumulatorului; consultați instrucțiunile de utilizare a producătorului bicicletei).
- Extrageți computerul de bord din suport.

Dacă, timp de aproximativ 10 minute, unitatea de propulsie eBike nu este acționată (de exemplu, pentru că eBike-ul este staționar) și nu este apăsată nicio tastă de la computerul de bord sau de la unitatea de comandă a eBike-ului, sistemul eBike și, odată cu acesta și acumulatorul, se deconectează automat în vederea economisirii energiei electrice.

Sistemul de comandă Nyon

Sistemul de comandă Nyon constă din trei componente:

1. computerul de bord Nyon cu unitate de comandă
2. aplicația pentru smartphone **Bosch eBike Connect**
3. portalul online www.eBike-Connect.com

Multe setări și funcții pot fi gestionate, respectiv, utilizate prin intermediul tuturor componentelor. Anumite setări și funcții pot fi accesate sau utilizate numai prin intermediul anumitor componente. Sincronizarea datelor se realizează automat dacă există o conexiune **Bluetooth®**/la internet. Următorul tabel prezintă lista funcțiilor posibile.

Funcțiile computerului de bord	A	B	C
Funcțiile aplicației pentru smartphone		B	
Funcțiile portalului online			C

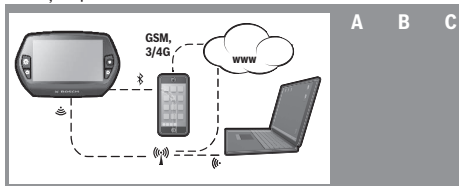

	A	B	C
Autentificare/Înregistrare	✓	✓	✓
Modificarea setărilor	✓	✓	✓
Înregistrarea datelor de călătorie	✓		
Afișarea în timp real a datelor de călătorie	✓		
Pregătirea/Analiza datelor de călătorie		✓	✓
Crearea afișajelor personalizate		✓	✓
Indicarea reședinței curente ^{A)}	✓	✓	✓
Navigare	✓		
Planificarea traseului	✓	✓	✓

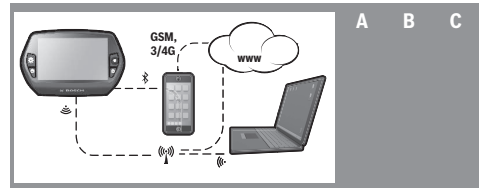

	A	B	C
Indicarea autonomiei rămase (cerc în jurul locației curente)	✓	✓	
Efect de antrenament în timp real	✓		
Lista curselor		✓	✓
Statistică Dashboard	✓	✓	✓
Achiziționare de funcții Premium		✓	

A) Funcția GPS este necesară

Funcții Premium

Funcțiile standard ale sistemului de operare Nyon pot fi extinse prin achiziționarea de funcții Premium prin AppStore pentru iPhone-uri Apple, respectiv Google PlayStore pentru dispozitive Android.

Pe lângă aplicația gratuită **Bosch eBike Connect**, sunt disponibile contra cost mai multe funcții Premium. O listă detaliată a aplicațiilor suplimentare disponibile găsiți în instrucțiunile de utilizare online de pe www.Bosch-eBike.com/nyon-manual.

Alimentarea electrică a computerului de bord

Dacă computerul de bord se află în suportul (**4**), în eBike este introdus un acumulator eBike suficient încărcat, iar sistemul eBike-ul este pornit, acumulatorul computerului de bord este alimentat cu energie de la acumulatorul eBike.

Dacă se scoate computerul de bord din suportul (**4**), alimentarea cu energie se va realiza de la acumulatorul computerului de bord. Dacă acumulatorul computerului de bord este descărcat, pe afișaj este prezentat un mesaj de avertizare.

Pentru încărcarea acumulatorului computerului de bord este necesară montarea la loc a computerului de bord în suportul (**4**). Rețineți că, dacă acumulatorul eBike nu este încărcat, sistemul eBike se oprește automat după 10 minute de nefuncționare. În acest caz, este întreruptă și încărcarea acumulatorului computerului de bord.

Puteți încărca computerul de bord și prin intermediul portului USB. Deschideți în acest scop capacul de protecție (**9**). Conectați portul USB (**8**) al computerului de bord printr-un cablu Micro-USB la un încărcător USB disponibil în comerț (nu este inclus în pachetul de livrare standard) sau la portul USB al unui computer tensiune de încărcare de 5 V; curent de încărcare de maximum 500 mA).

Dacă scoateți computerul de bord din suportul (**4**), toate valorile funcțiilor rămân stocate în memorie și vor putea fi afișate în continuare.

Fără o nouă încărcare a acumulatorului computerului de bord, data și ora vor fi afișate timp de maximum 6 luni. După reconectare și după localizarea GPS, data și ora vor fi resetate.

Observație: Pentru asigurarea unei duratei maxime de viață a acumulatorului computerului de bord, acesta trebuie reîncărcat la interval de șase luni.

Punerea în funcțiune a computerului de bord

Nyon se livrează cu un acumulator parțial încărcat. Înainte de prima utilizare, acumulatorul Nyon trebuie încărcat complet prin intermediul conexiunii USB (vezi „Alimentarea electrică a computerului de bord”, Pagina Română – 3) sau al sistemului eBike.

Pentru a putea utiliza toate funcțiile sistemului de operare, trebuie să vă înregistrați online.

Autentificare la computerul de bord

- Porniți computerul de bord cu tasta de pornire/oprire **(5)**.
- Selectați cu ajutorul joystick-ului **(1)** limba preferată (selecție prin apăsarea joystick-ului) și urmați instrucțiunile.

Aveți următoarele posibilități pentru a pune în funcțiune Nyon:

– <TEST RIDE (CURSĂ DE PROBĂ)>

Puteți face o cursă de probă, fără a trebui în prealabil să vă autentificați sau să introduceți date. După deconectarea computerului toate datele de călătorie vor fi șterse din acesta.

– <SET UP (CONFIGURARE)> → <OFFLINE (DECONNECTAT)>

Acesta este un proces de înregistrare foarte scurt, limitat la Nyon. Offline înseamnă în acest caz, că datele dumneavoastră de călătorie și de utilizator sunt memorate numai local, pe computerul de bord. Urmăți instrucțiunile, respectiv selectați unul dintre răspunsurile propuse. Datele introduse sunt păstrate în memorie și după deconectare Nyon, dar nu se sincronizează cu portalul online sau cu aplicația pentru smartphone.

– <SET UP (CONFIGURARE)> → <ONLINE (CONECTAT)> → <PHONE (TELEFON)>

Acesta este un proces de înregistrare complet. Montați Nyon pe suportul **(4)**, încărcați aplicația **Bosch eBike Connect** pe smartphone și înregistrați-vă cu ajutorul aplicației. După efectuarea cu succes a autentificării, datele de călătorie sunt memorate și sincronizate cu aplicația de pe smartphone și portalul online.

– <SET UP (CONFIGURARE)> → <ONLINE (CONECTAT)> → <WI-FI (WLAN)>

Acesta este un proces de înregistrare complet. Plasați-vă în zona de recepție a unei rețele wireless. Conectați Nyon la suportul **(4)**. După selectarea unei rețele și autentificare inclusiv cu parolă, sistemul Nyon se conectează la rețeaua wireless selectată iar dumneavoastră sunteți direcționați către portalul online www.eBike-Connect.com unde vă puteți înregistra. După realizarea cu succes a autentificării, datele de călătorie sunt memorate și sincronizate cu portalul online. În continuare puteți realiza o conexiune între Nyon și smartphone-ul dumneavoastră (<Settings (Setări)> → <Connections (Conexiuni)> → <Connect Smartphone (Conectare smartphone)>).

Înregistrare prin cuplarea smartphone-ului și funcției Bluetooth®

Setul de livrare nu conține un smartphone. Pentru înregistrarea prin intermediul unui smartphone, este necesară disponibilitatea unei conexiuni la internet; aceasta poate genera costuri suplimentare, în funcție de contractul de telefonie mobilă pe care îl aveți. Conexiunea la internet este de asemenea necesară pentru sincronizarea datelor de pe smartphone și de pe portalul online.

Pentru a beneficia de toate funcțiile computerului de bord, aveți nevoie de un smartphone cu sistem de operare Android, versiunea 4.0.3 sau o versiune superioară sau iOS 8 sau o versiune superioară. O listă a smartphone-urilor testate/autorizate este disponibilă în instrucțiunile de utilizare online de pe www.Bosch-eBike.com/nyon-manual.

Și smartphone-urile neincluse în listă, cu sistemele de operare amintite, pot fi conectate, în anumite condiții, la computerul de bord. Însă nu poate fi garantată o compatibilitate totală a computerului de bord cu smartphone-urile neincluse în listă.

Descărcați aplicația **Bosch eBike Connect** din AppStore, pentru iPhone-uri Apple, sau din Google PlayStore, pentru dispozitivele Android.

Porniți aplicația „Bosch eBike Connect” și urmați indicațiile. Pentru a consulta instrucțiunile de utilizare detaliate, accesați site-ul web www.Bosch-eBike.com/nyon-manual.

Dacă aplicația **Bosch eBike Connect** este activă și există o conexiune **Bluetooth®** la computerul dumneavoastră de bord, datele se sincronizează automat între computerul de bord și smartphone.

Înregistrare online

Pentru înregistrarea online este necesar accesul la internet. Deschideți cu browserul dumneavoastră portalul online **Bosch eBike Connect** la www.eBike-Connect.com și urmați indicațiile. Pentru a consulta instrucțiunile de utilizare detaliate, accesați site-ul web www.Bosch-eBike.com/nyon-manual.

Afișajele și setările computerului de bord

Observație: Toate imaginile și textele afișate la paginile următoare corespund stadiului de aprobare a software-ului. Deoarece pe parcursul unui an se realizează mai multe actualizări de software, este posibil ca, în urma efectuării de actualizări, imaginile și/sau textele de pe ecran să sufere ușoare modificări.

Logica de operare

Comutarea afișajului se poate realiza în timpul călătoriei prin intermediul unității de comandă **(10)**. Astfel, ambele dumneavoastră mâini pot rămâne pe ghidon în timpul rulării.

Elementele de operare ale computerului de bord vă oferă următoarele posibilități:

- Cu ajutorul tastei de pornire/oprire **(5)** conectați, respectiv deconectați computerul de bord.
- Cu ajutorul tastei **Home (2)** sau **(12)** accesați regimul de operare configurat în **<Settings (Setări)>** → **<My Nyon (Nyon-ul meu)>**.
- Cu tasta pentru luminile de rulare **(6)** sistemul de iluminare al bicicletei poate fi conectat, respectiv deconectat.
- Cu ajutorul joystick-ului **(1)** puteți naviga în toate modulele de funcționare. Prin apăsarea joystick-ului **(1)** puteți efectua o selecție.

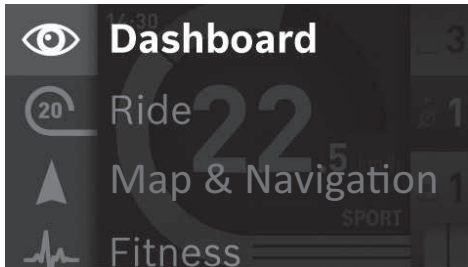

Prin apăsarea și împingerea spre stânga a joystick-ului **(1)** puteți estompa modul de funcționare activ, acoperindu-l cu meniul principal și puteți efectua modificări în cadrul meniului principal (consultați imaginea din partea superioară).

Dacă, în modul de funcționare activ, apăsați și împingeți joystick-ul spre dreapta **(1)**, ecranul curent este acoperit de opțiunile de setare posibile în modul de funcționare curent. Navigați cu ajutorul joystick-ului la opțiunea dorită și selectați-o prin apăsarea joystick-ului **(1)**.

Recomandare: Dacă sunteți într-un mod de funcționare activ, apăsând și împingând joystick-ul **(1)** în sus sau în jos, puteți comuta direct în modul de funcționare următor. Dacă unitatea Nyon este montată la eBike, după conectare, va fi afișat modul de funcționare **<Ride (Călătorie)>**. Dacă unitatea Nyon nu este montată la eBike, va fi afișat modul de funcționare **<Dashboard (Tablou de bord)>**.

Meniul principal

Simbol	Mod de funcționare	Funcție
	<Dashboard (Tablou de bord)>	Acest mod de funcționare vă indică diferite date statistice, starea de conectare și starea de sincronizare.
	<Ride (Călătorie)>	Acest mod de funcționare vă transmite datele de călătorie curente.
	<Map & Navigation (Hartă & navigare)>	Prin acest mod de funcționare aveți acces la hărțile care se bazează pe Open Street Map (OSM), de pe internet. Aceste hărți vă oferă posibilitatea de a naviga.
	<Fitness (Antrenament)>	În acest mod de funcționare puteți accesa diferite informații despre fitness.
	<Settings (Setări)>	Cu acest mod de funcționare puteți stabili setările de bază ale computerului de bord.

Modul de funcționare <Dashboard (Tablou de bord)>

Acest mod de funcționare vă indică diferite date statistice, starea de conectare și starea de sincronizare.

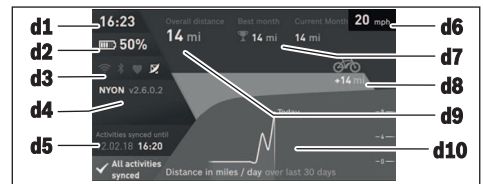

d1 Ora exactă

d2 Indicator nivel de încărcare acumulator eBike

d3 Stare de conectare

d4 Informații versiune Nyon

d5 Informații sincronizare Nyon

d6 Afișarea vitezei/stării luminilor (cu computerul de bord montat) / Afișarea stării de încărcare a acumulatorului computerului de bord (cu computerul de bord demontat)

d7 Cel mai mare număr de kilometri parcurși într-o lună

d8 Kilometri parcurși comparativ cu luna precedentă

d9 Kilometraj total

d10 Kilometri parcurși zilnic în ultimele 30 de zile

Se sincronizează:

- rute și locuri stocate în memorie
- ecrane și moduri de rulare personalizate
- setări utilizator

Sincronizarea se face prin rețeaua WiFi sau prin Bluetooth®. În cazul în care ambele tipuri de conexiune sunt dezactivate, veți primi un mesaj de eroare corespunzător.

Modul de funcționare Ride

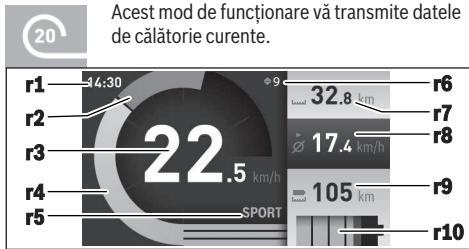

- r1 Ora exactă
- r2 Forță proprie de pedalare
- r3 Viteză
- r4 Putere motor
- r5 Indicator nivel de asistență
- r6 Recomandare de schimbare a vitezelor/indicatoare eShift
- r7 Contor kilometraj zilnic
- r8 Viteză medie
- r9 Autonomie rămasă
- r10 Indicator nivel de încărcare acumulator eBike

Modul de funcționare Hartă și Navigare

Prin acest mod de funcționare aveți acces la hărțile care se bazează pe Open Street Map (OSM), de pe internet. Aceste hărți vă oferă posibilitatea de a naviga.

Comerciantul bicicletei instalează pentru fiecare cumpărător în parte hărțile aferente reședinței acestuia. Dacă este necesar, puteți descărca și alte hărți pe smartphone, prin aplicația **Bosch eBike Connect**, pe care să le transferați pe computerul de bord. Pentru a consulta instrucțiunile de utilizare detaliate, accesați site-ul web <http://www.Bosch-eBike.com/nyon-manual>.

Dacă dispuneți de o conexiune WLAN activă, puteți încărca cu <Settings (Setări)> → <Map & Navigation (Hartă & navigare)> → <Map Manager (Manager hărți)> un număr nelimitat de hărți direct pe Nyon. Când conectați unitatea Nyon, aceasta începe căutarea sateliților pentru a putea recepționa semnale GPS. Imediat ce au fost detectați suficient de mulți sateliți, în modul de funcționare <Map & Navigation (Hartă & navigare)> va apărea locația curentă. În caz de condiții meteo sau locații nefavorabile, căutarea sateliților poate dura ceva mai mult. Dacă, după un timp mai îndelungat, nu a fost detectat niciun satelit, reporniți sistemul Nyon.

Prin apăsarea și împingerea spre dreapta a joystick-ului (1), puteți modifica setarea zoom, selectând meniul din marginea din dreapta, puteți vizualiza autonomia acumulatorului eBike-ului dumneavoastră sau selecta una

din diferitele opțiuni de navigare. Setările zoom pentru hartă pot fi modificate prin apăsarea joystick-ului.

Autonomia rămasă a acumulatorului poate fi extinsă cu ajutorul funcției premium de **autonomie topografică**. În cazul funcției de **autonomie topografică**, va fi calculată și afișată autonomia rămasă a acumulatorului luându-se în considerare condițiile topografice. Calcularea razei topografice de acțiune include maximum 100 km. Pentru a consulta instrucțiunile de utilizare detaliate, accesați site-ul web <http://www.Bosch-eBike.com/nyon-manual>.

La <Points of Interest (Atracții)> > sunt indicați și **experții Bosch eBike** din apropiere. După selectarea distribuitorului, ruta până la acesta va fi calculată și va fi propusă pentru selecție.

După ce ați înregistrat destinația (orașul, strada, numărul), vă sunt oferite 3 rute diferite (<Scenic (Scenic)>, <Fast (Rapid)> și <MTB> (Mountainbike)), iar dumneavoastră aveți posibilitatea de a selecta una dintre aceste rute. Alternativ, vă puteți lăsa condus spre casă, puteți alege una din ultimele destinații sau accesa locații și rute stocate în memorie. (Pentru a consulta instrucțiunile de utilizare detaliate, accesați site-ul web <http://www.Bosch-eBike.com/nyon-manual>.) Ruta selectată va fi afișată după cum este indicat în figura de mai jos.

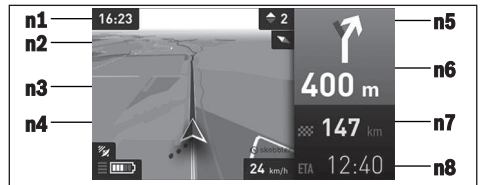

- n1 Ora
- n2 Ac busolă
- n3 Hartă
- n4 Viteză
- n5 Recomandare de schimbare a treptei de viteză
- n6 Indicație de viraj și distanță până la bifurcație
- n7 Distanță până la destinație
- n8 Ora preconizată de sosire la destinație

În timpul navigării vor fi afișate informațiile despre drum și în celelalte moduri de funcționare, prin suprapunere peste ecranul anterior (de exemplu, virajă jumătate stânga după 50 m).

Prin deplasarea la dreapta a joystick-ului, dispuneți de posibilitatea de a afișa ruta dumneavoastră și sub forma unui profil de altitudine. Este posibilă și deplasarea hărții cu funcție Zoom, pentru a examina mediul.

Dacă întrerupeți o călătorie cu navigare și apoi accesați <Map & Navigation (Hartă & navigare)>, veți fi întrebat dacă doriți sau nu să continuați navigarea. Dacă veți continua navigarea, veți fi direcționat, prin intermediul funcției de navigare, la ultima dumneavoastră destinație.

Dacă ați importat rute GPX prin portalul online, acestea vor fi transferate prin **Bluetooth®** sau printr-o conexiune WLAN la unitatea Nyon. Dacă este necesar, puteți porni pe aceste

rute. Dacă vă aflați în apropierea unei rute, puteți fi ghidat către punctul de pornire sau puteți începe direct navigarea rutei.

În cazul utilizării de destinații intermediare, în momentul ajungerii, veți fi informat în acest sens printr-un mesaj.

Unitatea Nyon nu este adecvată pentru navigarea fără bicicletă (pentru pietoni și șoferi).

La temperaturi de sub 0 °C, sunt posibile abateri mai mari la măsurarea altitudinii.

Modul de funcționare Fitness



În acest mod de funcționare puteți accesa diferite informații despre fitness.

Pe baza nivelului dumneavoastră de activitate determinat la înregistrare, va fi afișat efectul activităților dumneavoastră de până acum asupra performanței dumneavoastră de duranță (efect de training).

Pentru verificarea pulsului, puteți folosi o centură pentru zona toracelui, pe care să o conectați la unitatea Nyon prin Bluetooth®.

Pentru modelele compatibile, consultați instrucțiunile de utilizare online, de pe site-ul web

www.Bosch-eBike.com/nyon-manual.

Centura pentru zona toracelui nu este inclusă în pachetul de livrare.



f1 Ora

f2 Performanța actuală/Frecvența cardiacă

f3 Redarea efectului de training

f4 Efect de training

f5 Kilocalorii consumate

f6 Frecvența curentă de pedalare

f7 Viteza curentă

f8 Durata

Prin intermediul submeniurilor puteți reseta valorile medii sau comuta la afișajele personalizate. Pentru a consulta instrucțiunile de utilizare detaliate, accesați site-ul web www.Bosch-eBike.com/nyon-manual.

Modul de funcționare Setări



Cu acest mod de funcționare puteți stabili setările de bază ale computerului de bord.

Observație: Anumite setări de bază pot fi modificate numai dacă unitatea Nyon este montată în suportul (4). Pentru a accesa meniul <Settings (Setări)>, apăsați și împingeți în jos, în meniul principal, joystick-ul (1) până când se afișează <Settings (Setări)>.

Recomandare: Dacă apăsați și împingeți pentru un timp mai îndelungat în jos joystick-ul, veți accesa de asemenea meniul <Settings (Setări)>.

Puteți efectua următoarele setări:

- <**Connections (Conexiuni)**>: Puteți configura setările Bluetooth®, o nouă conexiune pentru smartphone, WiFi sau un pulsometru. Când activați WiFi, unitatea Nyon caută rețelele disponibile. Rețelele detectate vor apărea sub formă de listă. Selectați rețeaua dorită cu ajutorul joystick-ului (1) și introduceți parola.
- <**Map & Navigation (Hartă & navigare)**>: Puteți configura redarea hărților și activa adaptarea automată a redării în funcție de lumina ambientă.
- <**My Profile (Profilul meu)**>: Puteți afișa utilizatorul activ.
- <**My eBike (eBike-ul meu)**>: Dacă Nyon este montat, puteți modifica valoarea presetată din fabrică a circumferinței roții cu ±5%.
- Producătorul sau distribuitorul autorizat al bicicletei poate stabili intervalele de service în funcție de kilometraj și/sau după anumite perioade de timp. Pe <**Service**> este afișată scadența intervalului de service.
- Pe <**Shift Recommendation (Recomandare schimbare tr. viteză)**> puteți activa, respectiv dezactiva afișarea unei recomandări de schimbare a treptelor de viteză.
- Dacă eBike-ul dumneavoastră este echipat cu eShift, aveți posibilitatea de a configura în această secțiune și sistemul dumneavoastră eShift.
- O pagină de informații despre sistem va oferi o imagine de ansamblu cu privire la componentele eBike utilizate. Este afișat numărul de serie al componentei respective, versiunea hardware, versiunea software și alte date caracteristice relevante pentru componente.
- Starea actuală de încărcare a acumulatorului eBike utilizat este afișată la punctul de meniu <**Battery status (Nivel baterie)**>.
- <**My Nyon (Nyon-ul meu)**>: Aici puteți căuta actualizări, configura tasta Home, reseta automat la „0” în fiecare noapte contoarele precum kilometraj zilnic, calorii consumate și valorile medii sau puteți reveni la setările din fabrică ale unității Nyon.
- Cu <**Automatic brightness (Luminozitate automată)**> puteți adapta automat luminozitatea afișajului.
- Pentru compensarea schimbărilor cauzate de vreme, cu <**Altitude correction (Corectare altitudine)**> puteți corecta valoarea afișată, în funcție de altitudinea reală.
- <**Region & Language (Regiune & Limbă)**>: Puteți alege indicarea vitezei și distanței în kilometri sau mile, a orei în format de 12 sau 24 ore, puteți selecta fusul orar și limba preferată. Ora curentă este preluată automat din semnalul GPS.
- La punctul de meniu <**Help (Ajutor)**> găsiți o selecție de FAQ (întrebări frecvente), informații de contact, recomandări și informații despre sistem și licențe.

Indicatoare de stare

În funcție de modulul de funcționare redate, nu întotdeauna sunt afișate toate indicatoarele de stare. Indicatoarele afișate deja în ecranul principal nu vor mai fi afișate încă o dată. Poziția indicatoarelor poate varia. Dacă, computerul de bord este scos din suportul său, în locul indicatorului de iluminare a bicicletei va fi afișat indicatorul nivelului de încărcare a acumulatorului Nyon al computerului de bord.

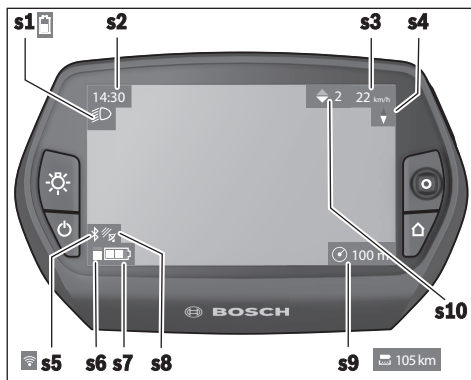

- s1** Indicator iluminare bicicletă/indicator nivel încărcare acumulator Nyon
- s2** Indicator oră exactă
- s3** Indicator viteză
- s4** Indicator nord
- s5** Indicator conexiune Bluetooth®/WLAN
- s6** Indicator nivel de asistență
- s7** Indicator nivel de încărcare acumulator eBike
- s8** Indicator semnal GPS
- s9** Indicator zoom/autonomie rămasă
- s10** Recomandare de schimbare a treptei de viteză

Nyon Reset

Dacă, în ciuda așteptărilor, Nyon nu mai răspunde la comenzi, el poate fi resetat prin apăsarea simultană a tastelor **(1)**, **(2)**, **(5)** și **(6)**. Efectuați resetarea numai dacă este absolut necesară, altfel se pot șterge cele mai multe setări.

Pornirea/Oprirea computerului de bord

Pentru **pornirea** computerului de bord, apăsați scurt tasta de pornire/oprire **(5)**.

Pentru **oprirea** computerului de bord apăsați tasta de pornire/oprire **(5)** mai mult de 1 secundă.

Dacă Nyon este demontat din Suport, Nyon trece, în lipsa apăsării unei taste, după 5 minute în modul de economisire a energiei (sistemul de iluminat pe fundal oprit) și, după alte 5 minute, se oprește automat.

Indicador nivel de încărcare acumulator

Indicadorul stării de încărcare a acumulatorului **r10 (s7)** prezintă starea de încărcare a acumulatorului eBike. Nivelul de încărcare a acumulatorului Nyon poate fi citit pe indicatorul **s1**. Nivelul de încărcare a acumulatorului eBike poate fi dedus de asemenea și din citirea LED-urilor acumulatorului eBike.

Pe afișajul **r10** fiecare bară a simbolului de acumulator corespunde unui procent de aproximativ 20% din capacitate:

- Acumulatorul eBike este complet încărcat.
- Acumulatorul eBike trebuie reîncărcat.
- Capacitatea de încărcare necesară pentru alimentarea sistemului de acționare este consumată, iar nivelul de asistență este deconectat lent. Capacitatea rămasă este pusă la dispoziție pentru iluminarea bicicletei și pentru computerul de bord. Capacitatea acumulatorului eBike este suficientă numai pentru aproximativ 2 ore de alimentare a sistemului de iluminare al bicicletei. Nu sunt luați în considerare și alți consumatori, (de exemplu, transmisia automată, încărcarea dispozitivelor externe la portul USB).

Dacă, computerul de bord este extras din suportul **(4)**, ultima valoare afișată a nivelului de încărcare a acumulatorului rămâne stocată în memorie.

Reglarea nivelului de asistență

La unitatea de comandă **(10)** se poate regla nivelul de asistență la pedalare asigurat de unitatea de acționare a eBike-ului. Nivelul de asistență poate fi modificat în orice moment, chiar și în timpul călătoriei.

Observație: La anumite modele, este posibil ca nivelul de asistență să fie reglat preliminar și să nu poată fi modificat. Este de asemenea posibil ca să fie disponibile mai puține niveluri de asistență decât cele specificate aici.

Dacă eBike-ul a fost configurat de producător cu **eMTB Mode**, nivelul de asistență **SPORT** este înlocuit cu **eMTB**. În **eMTB Mode**, factorul de asistență și cuplul motorului sunt adaptate dinamic, în funcție de forța de apăsare a pedalei. **eMTB Mode** este disponibil numai pentru sistemele de acționare din cadrul Performance Line CX.

Sunt disponibile maximum următoarele niveluri de asistență:

- **OFF:** Susținerea motorului este dezactivată, eBike-ul poate fi deplasat ca o bicicletă obișnuită, prin pedalare. Ajutorul de împingere nu poate fi activat în acest nivel de asistență.
- **ECO:** susținere efectivă și eficiență maximă pentru o rază de acoperire (autonomie) maximă
- **TOUR:** susținere uniformă, pentru tururi cu rază de acoperire mare
- **SPORT/eMTB:**
SPORT: asistență intensivă, pentru un stil de conducere sportiv, pe trasee montane, precum și pentru traficul urban

eMTB: asistență optimă pe orice teren, demarare sportivă, dinamică îmbunătățită, performanță maximă

- **TURBO:** susținere maximă până la frecvențe ridicate de pedalare pentru tururi sportive

Pentru **creșterea** nivelului de asistență, apăsați în mod repetat tasta **+** (14) de la unitatea de comandă până când nivelul de asistență dorit este prezentat pe afișaj, iar pentru **reducerea** nivelului de asistență, apăsați tasta **-** (13).

Puterea necesară a motorului apare pe afișajul **r4**. Puterea maximă a motorului depinde de nivelul de asistență ales.

Dacă computerul de bord este extras din suportul (4), rămâne memorat ultimul nivel de asistență afișat, indicatorul **r4** al puterii motorului rămâne gol.

Conectarea/Deconectarea funcției de asistență la pedalare

Sistemul de asistență la împingere poate simplifica împingerea eBike-ului. În această funcție, viteza depinde de treapta selectată în cutia de viteze și poate atinge maximum 6 km/h. Cu cât este mai mică treapta selectată, cu atât va fi mai mică viteza în funcția Ajutor de împingere (la puterea maximă a motorului).

- **Funcția de asistență la pedalare poate fi utilizată numai pentru împingerea eBike-ului.** Dacă în timpul utilizării funcției de asistență la pedalare roțile eBike-ului nu intră în contact cu solul, există pericolul de rănire.

Pentru activarea funcției de asistență la pedalare, apăsați scurt tasta (15) de pe computerul de bord. În decurs de 3 secunde de la activare, apăsați tasta **+** și mențineți-o apăsată. Unitatea de acționare a eBike-ului este conectată.

Asistența la pedalare se **dezactivează** imediat ce se produce unul din următoarele evenimente:

- Eliberați tasta **+**,
- roțile eBike-ului se blochează (de exemplu, prin frânare sau impactul cu un obstacol),
- se depășește viteza de 6 km/h.

După eliberarea tastei **+**, funcția de asistență la pedalare rămâne activ încă 3 secunde. Dacă în acest interval, apăsați din nou tasta **+** pentru a reactiva funcția de asistență la pedalare.

Observație: La anumite sisteme, Ajutorul de împingere poate fi pornit direct prin apăsarea tastei **WALK**.

Observație: Asistența la împingere nu poate fi activată la nivelul de asistență **OFF**.

Conectarea/Deconectarea sistemului luminilor de rulare

La modelul la care luminile de rulare sunt alimentate de sistemul eBike, cu tasta (6) se pot aprinde și stinge simultan, prin intermediul computerului de bord, lampa din față și lampa din spate.

Când lămpile sunt aprinse, va fi afișat simbolul de iluminare **s1**.

Conectarea/deconectarea iluminării bicicletei nu influențează iluminarea de fundal a afișajului.

eShift (opțional)

Prin eShift se înțelege integrarea sistemelor electronice de schimbare a treptelor de viteză în sistemul eBike. Componentele eShift sunt conectate electric de către producător cu unitatea de acționare. Utilizarea sistemelor electronice de schimbare a treptelor de viteză este descrisă în cadrul unor instrucțiuni de operare separate.

Indicator cod de eroare

Componentele sistemului eBike sunt verificate automat și în permanență. Dacă se constată vreo eroare, la computerul de bord va apărea codul de eroare corespunzător.

În funcție de tipul de eroare, propulsia va fi eventual deconectată. Dar continuarea cursei fără propulsie asistată este posibilă în orice moment. Va fi necesară verificarea eBike-ului înaintea tuturor celorlalte curse.

- **Reparațiile trebuie să fie efectuate numai de către un distribuitor de biciclete autorizat.**

Cod	Cauză	Remediere
410	Una sau mai multe taste ale computerului de bord sunt blocate.	Verificați dacă tastele sunt înțepenite, de exemplu, din cauza pătrunderii murdăriei. Curățați tastele dacă este cazul.
414	Problema de conectare a unității de comandă	Verificați racordurile și conexiunile
418	Una sau mai multe taste ale unității de comandă sunt blocate.	Verificați dacă tastele sunt înțepenite, de exemplu, din cauza pătrunderii murdăriei. Curățați tastele dacă este cazul.
419	Eroare de configurare	Reporniți sistemul. Dacă problema persistă, contactați distribuitorul eBike Bosch.
422	Problema de conexiune la unitatea de acționare	Verificați racordurile și conexiunile
423	Problema de conexiune la acumulatorul eBike	Verificați racordurile și conexiunile
424	Eroare de comunicare între componente	Verificați racordurile și conexiunile
426	Eroare internă de depășire a timpului	Reporniți sistemul. Dacă problema persistă, contactați distribuitorul eBike Bosch. În acest regim de eroare, nu este

Cod	Cauză	Remediere
		posibilă afișarea sau adaptarea circumferinței pneurilor din cadrul meniului cu setările de bază.
430	Acumulatorul intern al computerului de bord este descărcat	Încărcați computerul de bord (în suport sau prin portul USB)
431	Eroare versiune de software	Reporniți sistemul. Dacă problema persistă, contactați distribuitorul eBike Bosch.
440	Eroare internă la unitatea de acționare	Reporniți sistemul. Dacă problema persistă, contactați distribuitorul eBike Bosch.
450	Eroare internă de software	Reporniți sistemul. Dacă problema persistă, contactați distribuitorul eBike Bosch.
460	Eroare la conexiunea USB	Scoateți cablul din portul USB al computerului de bord. Dacă problema persistă, contactați distribuitorul eBike Bosch.
490	Eroare internă la computerul de bord	Solicitați verificarea computerului de bord
500	Eroare internă la unitatea de acționare	Reporniți sistemul. Dacă problema persistă, contactați distribuitorul eBike Bosch.
502	Eroare la luminile de rulare ale bicicletei	Verificați luminile și cablajul aferent acestora. Reporniți sistemul. Dacă problema persistă, contactați distribuitorul eBike Bosch.
503	Eroare la senzorul de viteză	Reporniți sistemul. Dacă problema persistă, contactați distribuitorul eBike Bosch.
510	Eroare internă la senzor	Reporniți sistemul. Dacă problema persistă, contactați distribuitorul eBike Bosch.
511	Eroare internă la unitatea de acționare	Reporniți sistemul. Dacă problema persistă, contactați distribuitorul eBike Bosch.
530	Eroare la acumulator	Deconectați eBike-ul, scoateți acumulatorul eBike și introduceți-l la loc. Reporniți sistemul. Dacă problema persistă, contactați distribuitorul eBike Bosch.
531	Eroare de configurare	Reporniți sistemul. Dacă problema persistă, contactați distribuitorul eBike Bosch.
540	Eroare de temperatură	eBike-ul se află în afara domeniului temperaturilor admise. Deconectați sistemul eBike pentru a lăsa unitatea de acționare să se răcească sau să se încălzească până când va reveni în domeniul temperaturilor admise. Reporniți sistemul. Dacă problema persistă, contactați distribuitorul eBike Bosch.
550	A fost detectat un consumator neautorizat.	Îndepărtați consumatorul. Reporniți sistemul. Dacă problema persistă, contactați distribuitorul eBike Bosch.
580	Eroare versiune de software	Reporniți sistemul. Dacă problema persistă, contactați distribuitorul eBike Bosch.
591	Eroare de autentificare	Deconectați sistemul eBike. Scoateți acumulatorul și reintroduceți-l. Reporniți sistemul. Dacă problema persistă, contactați distribuitorul eBike Bosch.
592	Componentă incompatibilă	Montați un afișaj compatibil. Dacă problema persistă, contactați distribuitorul eBike Bosch.
593	Eroare de configurare	Reporniți sistemul. Dacă problema persistă, contactați distribuitorul eBike Bosch.
595, 596	Eroare de comunicare	Verificarea cablajului către transmisie și inițializarea sistemului. Dacă problema persistă, contactați distribuitorul eBike Bosch.
602	Eroare internă a acumulatorului în timpul procesului de încărcare	Decuplați încărcătorul de la acumulator. Reporniți sistemul eBike. Racordați încărcătorul la acumulator. Dacă problema persistă, contactați distribuitorul eBike Bosch.
602	Eroare internă la acumulator	Reporniți sistemul. Dacă problema persistă, contactați distribuitorul eBike Bosch.

Cod	Cauză	Remediere
603	Eroare internă la acumulator	Reporniți sistemul. Dacă problema persistă, contactați distribuitorul eBike Bosch.
605	Eroare de temperatură acumulator	EBike-ul se află în afara domeniului temperaturilor admise. Deconectați sistemul eBike pentru a lăsa unitatea de acționare să se răcească sau să se încălzească până când va reveni în domeniul temperaturilor admise. Reporniți sistemul. Dacă problema persistă, contactați distribuitorul eBike Bosch.
605	Eroare de temperatură a acumulatorului în timpul procesului de încărcare	Decuplați încărcătorul de la acumulator. Lăsați acumulatorul să se răcească. Dacă problema persistă, contactați distribuitorul eBike Bosch.
606	Eroare externă la acumulator	Verificați cablajul. Reporniți sistemul. Dacă problema persistă, contactați distribuitorul eBike Bosch.
610	Eroare tensiune acumulator	Reporniți sistemul. Dacă problema persistă, contactați distribuitorul eBike Bosch.
620	Eroare încărcător	Înlocuiți încărcătorul. Contactați distribuitorul eBike Bosch.
640	Eroare internă la acumulator	Reporniți sistemul. Dacă problema persistă, contactați distribuitorul eBike Bosch.
655	Eroare multiplă acumulator	Deconectați sistemul eBike. Scoateți acumulatorul și reintroduceți-l. Reporniți sistemul. Dacă problema persistă, contactați distribuitorul eBike Bosch.
656	Eroare versiune de software	Contactați distribuitorul eBike Bosch și solicitați actualizarea software-ului.
7xx	Eroare de transmisie	Vă rugăm să consultați instrucțiunile de utilizare emise de producătorul sistemelor de cuplare.
800	defecțiune internă ABS	Contactați distribuitorul eBike Bosch.
810	Semnale neplauzibile de la senzorul de viteză a roților. Contactați distribuitorul eBike Bosch.	Contactați distribuitorul eBike Bosch.
820	Eroare la cablul senzorului de viteză a roților din față.	Contactați distribuitorul eBike Bosch.
821...826	Semnale neplauzibile de la senzorul de viteză a roților din față. Este posibil ca discul de senzor să lipsească, să fie defect sau montat incorect; diametrul roții din față diferă semnificativ față de cel al roții din spate; situație extremă de rulare, de exemplu, rulare pe roata din spate	Reinițializați sistemul și efectuați un test de traseu timp de cel puțin 2 minute. Lampa de control pentru ABS trebuie să se stingă. Dacă problema persistă, contactați distribuitorul eBike Bosch.
830	Eroare la cablul senzorului de viteză a roții din spate.	Contactați distribuitorul eBike Bosch.
831 833...835	Semnale neplauzibile de la senzorul de viteză a roții din spate. Este posibil ca discul de senzor să lipsească, să fie defect sau montat incorect; diametrul roții din față diferă semnificativ față de cel al roții din spate; situație extremă de rulare, de exemplu, rulare pe roata din spate	Reinițializați sistemul și efectuați un test de traseu timp de cel puțin 2 minute. Lampa de control pentru ABS trebuie să se stingă. Dacă problema persistă, contactați distribuitorul eBike Bosch.
840	defecțiune internă ABS	Contactați distribuitorul eBike Bosch.
850	defecțiune internă ABS	Contactați distribuitorul eBike Bosch.

Cod	Cauză	Remediere
860, 861	Eroare privind tensiunea de alimentare	Reporniți sistemul. Dacă problema persistă, contactați distribuitorul eBike Bosch.
870, 871 880 883...885	Eroare de comunicare	Reporniți sistemul. Dacă problema persistă, contactați distribuitorul eBike Bosch.
889	defecțiune internă ABS	Contactați distribuitorul eBike Bosch.
890	Lampa de control ABS este defectă sau nu este montată; este posibil ca sistemul ABS să fie nefuncțional.	Contactați distribuitorul eBike Bosch.
Niciun afișaj	Eroare internă la computerul de bord	Reporniți sistemul eBike, deconectându-l și reconectându-l.

Alimentarea cu energie a aparatelor externe prin portul USB

Cu ajutorul conexiunii USB pot fi utilizate, respectiv încărcate majoritatea echipamentelor care pot fi alimentate cu energie prin mufa USB (de exemplu, diverse telefoane mobile).

Pentru încărcare este necesar să se introducă în eBike computerul de bord și un acumulator încărcat suficient. Deschideți capacul de protecție **(9)** al portului USB de la computerul de bord. Conectați portul USB al aparatului extern, printr-un cablu de încărcare USB Micro A – Micro B (comercializat de distribuitorul Bosch eBike de la nivel local), la portul USB **(8)** al computerului de bord.

După deconectarea consumatorului este necesară închiderea la loc cu atenție a portului USB cu capacul de protecție **(9)**.

► **Un racord USB nu este un cuplaj impermeabil. În timpul curselor efectuate pe ploaie, nu este permisă racordarea niciunui dispozitiv extern, iar portul USB trebuie închis complet cu capacul de protecție (9).**

Atenție: Consumatorii racordați la unitatea Nyon pot afecta autonomia eBike-ului.

Indicații de rulare cu sistemul eBike

Manevrarea și întreținerea eBike-ului

Respectați temperaturile de exploatare și depozitare ale componentelor eBike-ului. Feriți unitatea de acționare, computerul de bord și acumulatorul de temperaturi extreme (de exemplu, prin expunere la radiații solare intense fără ventilație simultană). Componentele (mai ales acumulatorul) se pot defecta din cauza expunerii la temperaturi extreme.

Mențineți curat ecranul unității Nyon. Murdăriile pot duce la sesizarea eronată a luminozității. În modul de navigare, schimbarea zi/noapte poate fi alterată.

Printr-o schimbare bruscă a condițiilor de mediu, geamul se poate aburi din interior. După scurt timp, temperatura se reglează și aburii dispar.

Întreținere și service

Întreținere și curățare

Nu este permisă cufundarea în apă sau curățarea cu mașina de curățat cu înaltă presiune a componentelor, inclusiv a unității de acționare.

Pentru curățarea computerului de bord folosiți o lavetă moale, umezită numai în apă. Nu folosiți detergenți.

Solicitați efectuarea verificării tehnice a sistemului dumneavoastră eBike cel puțin o dată pe an (printre altele, sistemul mecanic, starea de actualizare a software-ului de sistem).

Suplimentar, producătorul sau distribuitorul autorizat al bicicletei poate stabili intervalele de service în funcție de kilometraj și/sau după anumite perioade de timp. În acest caz, computerul de bord va afișa la conectare timp de 4 s, scadența intervalului de service.

Pentru service sau reparații la eBike, adresați-vă unui distribuitor de biciclete autorizat.

► **Reparațiile trebuie să fie efectuate numai de către un distribuitor de biciclete autorizat.**

Serviciu de asistență tehnică post-vânzare și consultanță clienți

Pentru răspunsuri la întrebări privind sistemul eBike și componentele sale, adresați-vă unui distribuitor de biciclete autorizat.

Datele de contact ale distribuitorilor de biciclete autorizați sunt disponibile pe pagina web www.bosch-ebike.com

Transport

► **Dacă vă transportați eBike-ul în afara autoturismului, de exemplu, pe un portbagaj exterior, pentru evitarea deteriorărilor, scoateți computerul de bord și acumulatorul eBike din acesta.**

Eliminare



Unitatea de propulsie, computerul de bord, inclusiv unitatea de comandă, acumulatorul, senzorul de viteză, accesoriile și ambalajele trebuie predate unui centru de reciclare.

Nu eliminați eBike-urile și componentele acestora împreună cu deșeurile menajere!



Conform Directivei Europene 2012/19/UE și conform Directivei Europene 2006/66/CE sculele electrice scoase din uz, respectiv acumulatorii/bateriile care prezintă defecțiuni sau care s-au descărcat trebuie să fie colectate separat și predate unui centru de reciclare.

Predați elementele scoase din uz ale eBike-ului de la Bosch unui distribuitor de biciclete autorizat.

Sub rezerva modificărilor.

Указания за сигурност



Прочетете внимателно всички указания и инструкции за безопасност. Пропуски при спазването на инструкциите за безопасност и указанията за работа могат да имат за последствие токов удар, пожар и/или тежки травми.

Съхранявайте тези указания на сигурно място.

Използваният в настоящата инструкция за експлоатация термин **акумулаторна батерия** се отнася до всички оригинални акумулаторни батерии на Бош.

- ▶ **Не отклонявайте вниманието си от дисплея на бордовия компютър.** Ако не сте съсредоточили вниманието си върху движението, рискувате да бъдете въвлечени в пътно-транспортно произшествие. Ако искате да въведете друга информация в бордовия компютър освен смяна на степента на подпомагане, спрете и след това въведете съответните данни.
- ▶ **Преди започване на тренировъчна програма се консултирайте с лекар относно натоварванията, които можете да поемете безопасно.** Само така ще избегнете евентуално претоварване.
- ▶ **При използване на сензор за честотата на пулса електромагнитни смущения биха могли да предизвикат грешки в показанията.** Показваната честота на пулса има само ориентиловъчен характер. Изключена е всякаква отговорност за последствията от неверни данни за честотата на пулса.
- ▶ **Нуон не е медицински технически продукт.** Показаните стойности в режима на работа <Fitness (Фитнес)> могат да се различават от действителните стойности.
- ▶ **Не отваряйте бордовия компютър.** Вследствие на отваряне бордовият компютър може да бъде повреден; в такива случаи гаранцията отпада.
- ▶ **Не използвайте бордовия компютър като ръкохватка.** Може да повредите непоправимо бордовия компютър, ако вдигате eBike за бордовия компютър.
- ▶ **Използвайте бордовия компютър Нуон само със съответния модул за обслужване, който има собствен джойстик.** Джойстикът на модула за обслужване има същия обхват на функциите като джойстикът на самия бордов компютър.
- ▶ **Внимание!** При ползването на бордовия компютър с Bluetooth® може да възникне смущение по други уреди и съоръжения, самолети и медицински уреди (напр. пейсмейкъри, слухови апарати). Също така не може да се изключи евентуално вредно влияние върху хора и животни. Не използвайте бордовия компютър с включен Bluetooth® в близост до медицински апарати, бензиностанции, химични съоръжения, в зони с повишена опасност от експлозии и в близост до взривоопасни материали. Не използвайте бордовия компютър с Bluetooth® в самолети. Избягвайте продължителната работа в непосредствена близост до тялото.
- ▶ Търговското наименование Bluetooth®, както и графичните изображения (лога), са запазена марка и соб-

ственост на Bluetooth SIG, Inc. Всяко ползване на тази запазена марка и на графичните изображения от Bosch eBike Systems се извършва под лиценз.

- ▶ **Бордовият компютър има интерфейс за безжична връзка. Трябва да се спазват евентуални ограничения, напр. в самолети или болници.**
- ▶ **Прочетете и спазвайте указанията за безопасност и насоките във всички инструкции за експлоатация на системата eBike, както и в инструкцията за експлоатацията на Вашия eBike.**

Указания за безопасност във връзка с навигацията

- ▶ **Не планирайте по време на пътуването маршрути. Спрете и въведете при спряло състояние нова цел.** Ако не сте съсредоточили вниманието си върху движението, рискувате да бъдете въвлечени в пътно-транспортно произшествие.
- ▶ **Прекъснете Вашия маршрут, когато навигацията Ви предлага път, който е предизвикателство за Вашите умения на водач, рискован или опасен.** Оставете Вашия навигационен уред да предложи алтернативен маршрут.
- ▶ **Не пренебрегвайте пътните знаци, дори когато навигацията Ви определя предварително пътя.** Навигационната система може да не взема под внимание строителни площадки или временни отклонения.
- ▶ **Не използвайте навигацията в критични за сигурността или неясни ситуации (затворени улици, транзитни маршрути и др.).** Винаги носете допълнителни карти и средства за комуникация.

Описание на продукта и дейността

Предназначение на електроинструмента

Бордовият компютър Нуон е предназначен за управление на Bosch eBike система и показване на данни за движението. Нуон не е подходящ за навигиране без велосипед (напр. пеш или с автомобил).

Освен тук представените функции може по всяко време да се въведат софтуерни промени за отстраняване на грешки и за разширяване на функциите.

Изобразени елементи

Номерирането на изобразените компоненти се отнася до фигурите на страниците с изображенията в началото на указаниято.

Всички изобразени части на велосипеди освен задвижващия модул, бордовия компютър, вкл. модула за управление, сензорът за скорост и съответните крепежни елементи са схематични и могат при Вашата система eBike да се различават.

- (1) Джойстик
- (2) Бутон Home

- (3) Бордов компютър
- (4) Скоба за захващане на бордовия компютър
- (5) Бутон за включване и изключване на бордовия компютър
- (6) Бутон за осветяване на велосипеда
- (7) Сензор за осветеност
- (8) USB интерфейс
- (9) Предпазна капачка на куплунга USB
- (10) Модул за управление
- (11) Джойстик на модула за управление
- (12) Бутон **Home** на модула за управление
- (13) Бутон подпомагане при спускане
- (14) Бутон подпомагане при изкачване
- (15) Бутон помощ при стартиране/при бутане **WALK**
- (16) Застопоряващ елемент за бордовия компютър
- (17) Застопоряващ винт за бордовия компютър
USB заряден кабел (Micro A–Micro B) ^{A)}

A) не е изобразено на фигурите, не е включено в окомплектовката

Технически данни

Бордов компютър	Nyon	
Продуктов код		BUI275
Вътрешна памет общо	GB	8
Заряден ток на интерфейса USB, макс.	mA	500
Зарядно напрежение на интерфейса USB	V	5
USB кабел за зареждане		1 270 016 360
Работна температура	°C	-5...+40
Температурен диапазон за съхраняване	°C	-10...+50
Температурен интервал на зареждане	°C	0...+40
Литиево-йонна акумулаторна батерия вътрешна	V mAh	3,7 710
Вид защита		IP x7 (уплътнен срещу проникване на вода)
Поддържани WLAN стандарти		802.11b/g/n (2,4 GHz)
Маса, припл.	kg	0,2
WLAN		
– честота	MHz	2400–2480
– Предавателна мощност	mW	<100
Bluetooth®		
– честота	MHz	2400–2480
– Предавателна мощност	mW	<10

Декларация за съответствие

С настоящото Robert Bosch GmbH, Bosch eBike Systems декларира, че радиосъоръжението модел **Nyon** отговаря на Директива 2014/53/ЕС. Целият текст на ЕС декларацията за съответствие е на разположение на следния Интернет адрес: <https://www.ebike-connect.com/conformity>

Монтиране

Поставяне и сваляне на бордови компютър (вж. фиг А)

За **поставяне** на бордовия компютър (3) го вкарайте отпред назад върху стойката (4).

За **изваждане** на бордовия компютър (3) натиснете застопоряващ елемент (16) и го издърпайте напред от стойката (4).

► Когато оставяте eBike, изваждайте бордовия компютър.

Възможно е да осигурите бордовия компютър срещу изваждане от стойката. За целта демонтирайте стойката (4) от кормилото. Поставете бордовия компютър на стойката. Навийте блокиращия винт (17) (резба M3, дължина 8 mm) отдолу в предвидения за целта резбови отвор на стойката. Монтирайте стойката отново на кормилото.

Указание: Блокиращият винт не е защита от кражба.

Работа с електроинструмента

Въвеждане в експлоатация на eBike системата

Системни изисквания

eBike системата може да се активира само ако са изпълнени следните предпоставки:

- Поставена е достатъчно заредена акумулаторна батерия eBike (вижте ръководството за експлоатация на акумулаторната батерия).
- Бордовият компютър е правилно поставен в стойката

Включване/изключване на eBike системата

За **включване** на eBike системата имате следните възможности:

- Поставете бордовия компютър на стойката (4).
- При поставен бордов компютър и поставена акумулаторна батерия eBike натиснете еднократно краткотрайно бутон (5) на бордовия компютър.
- Натиснете при поставен бордов компютър пусковият прекъсвач на акумулаторната батерия на eBike (възможни са специфични за производителя на велосипедна решения, при които да няма достъп до пусковия прекъсвач на акумулаторната батерия; вж. ръководството за експлоатация на акумулаторната батерия).

Задвижването се включва, когато завъртите педалите (с изключение на функцията помощ при бутане или в ниво на подпомагане **OFF**). Мощността на двигателя се регулира от настроеното ниво на подпомагане на бордовия компютър.

Когато в нормален режим престанете да натискате педалите или когато достигнете скорост от **25/45 km/h**, подпомагането от задвижването на eBike се изключва. Задвижването се активира повторно автоматично след като натиснете педалите и скоростта падне под **25/45 km/h**.

За **изключване** на eBike системата имате следните възможности:

- Натиснете и задръжте бутона за включване и изключване **(5)** на бордовия компютър най-малко за 1 секунда.
- Изключете акумулаторната батерия на eBike от пусковия прекъсвач (възможни са специфични за производителя на велосипеда решения, при които да няма достъп до пусковия прекъсвач на акумулаторната батерия; вж. ръководството за експлоатация на производителя на велосипеда).
- Свалете бордовия компютър от държача.

Ако за около 10 мин. няма извикване на eBike задвижването (напр. поради неподвижен eBike) и не се натисне бутон върху бордовия компютър или модула за управление на eBike, системата eBike се изключва и с това автоматично се изключва и акумулаторната батерия, за да се пести енергия.

Система за управление Nyon

Системата за управление Nyon се състои от три компоненти:

1. бордовия компютър Nyon с модул за управление
2. приложението за смартфони **Bosch eBike Connect**
3. онлайн-портала www.eBike-Connect.com

Много настройки и функции могат да бъдат управлявани и ползвани от всичките три компоненти. Някои настройки и функции могат да бъдат достигнати или управлявани само от определени компоненти. Синхронизирането на данните се извършва автоматично при налична Bluetooth®/интернет връзка. Преглед на възможните функции дава следната таблица.

	A	B	C
Функции на бордовия компютър	✓		
Функции на смартфон приложението		✓	
Функции на онлайн портала			✓

	A	B	C
Регистриране	✓	✓	✓
Промяна на настройки	✓	✓	✓
Следене на данни за пътуването	✓		
Показване на данни за пътуването в реално време	✓		
Обработка/анализ на данни от пътуването		✓	✓

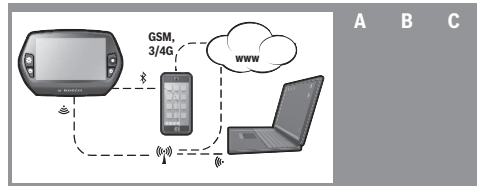

	A	B	C
Генериране на дефинирани от потребителя справки		✓	✓
Индикация на актуалното място на престой ^{A)}	✓	✓	✓
Навигация	✓		
Планиране на маршрут	✓	✓	✓
Показване на места за отход (кръг около текущото място на престой)	✓	✓	
Тренировъчен ефект в реално време	✓		
Преглед на пътуванията		✓	✓
Статистика Dashboard	✓	✓	✓
Закупуване на разширени функции		✓	

A) Изисква се GPS

Разширени функции

Стандартните функции на системата за управление Nyon могат да бъдат разширени чрез закупуване на разширени функции през App Store за Apple iPhone, песп. Google Play Store за устройства, базирани на Android.

Наред с безплатното приложение **Bosch eBike Connect** срещу заплащане са налични различни премиум функции. Подробен списък на наличните допълнителни приложения можете да намерите в онлайн-ръководството за експлоатация на адрес www.Bosch-eBike.com/nyon-manual.

Електрическо захранване на бордовия компютър

Ако бордовият компютър е поставен на стойката **(4)**, достатъчно заредена акумулаторна батерия включена към eBike и системата eBike е включена, акумулаторната батерия на бордовия компютър се зарежда от акумулаторната батерия на eBike.

Ако бордовият компютър бъде изваден от стойката **(4)**, захранването му се извършва от акумулаторната батерия на бордовия компютър. Ако акумулаторната батерия на бордовия компютър е изтощена, на дисплея се показва предупредително съобщение.

За зареждане на акумулаторната батерия на бордовия компютър поставете бордовия компютър обратно в стойката **(4)**. Имайте предвид, че ако акумулаторната батерия на eBike не се зареди веднага, eBike системата след 10 минути ще се изключи автоматично, ако няма използване. В такъв случай се прекратява и зареждането на батерията на бордовия компютър.

Можете да зареждате бордовия компютър също и през USB-интерфейса. Отворете за целта защитното капаче **(9)**. Свържете USB буксата **(8)** на бордовия компютър

чрез Micro-USB кабел с обичайно USB зарядно устройство (не е в стандартния обем на доставката) или с USB порт на компютър (5 V зарядно напрежение, макс. 500 mA заряден ток).

Когато бордовият компютър бъде изваден от стойката **(4)**, всички стойности се запазват и могат да бъдат изобразявани по-нататък.

Без зареждане на акумулаторната батерия на бордовия компютър датата и часът се запазват актуални най-много 6 месеца. След повторно включване и успешно откриване на GPS сигнал датата и часът се сверяват отново.

Указание: С оглед постигане на оптимална дълготрайност на акумулаторната батерия на бордовия компютър, тя трябва да бъде зареждана на всеки шест месеца.

Пускане в експлоатация на бордовия компютър

Nyon се доставя с частично заредена акумулаторна батерия. Преди първата употреба акумулаторната батерия на Nyon трябва да се зареди през USB свързване (вж. „Електрическо захранване на бордовия компютър“, Страница Български – 3) или през eBike системата.

За да можете да ползвате всички функции на системата за управление, трябва да се регистрирате онлайн.

Регистриране на бордовия компютър

- Включете бордовия компютър с бутон **(5)**.
- С джойстика **(1)** изберете желанието от Вас език (избор с натискане на джойстика) и следвайте указанията.

Имате следните възможности за включване на Nyon:

- **<TEST RIDE (ПРОБНО ПЪТУВАНЕ)>**
Можете да извършите пробно пътуване, без да е необходимо да се регистрирате предварително или да трябва да въвеждате данни. След изключване данните за пътуването се загубват.
- **<SET UP (НАСТРОЙВАНЕ)> → <OFFLINE (ОФЛАЙН)>**
Това е много кратък процес, ограничен до регистриране в Nyon. В този случай offline означава, че данните за пътуването и потребителските Ви данни се съхраняват само локално в бордовия компютър. Следвайте указанията, респ. изберете един от предложените варианти за отговори. Въведените данни остават запазени след изключване на Nyon, обаче не се синхронизират с онлайн-портала или с приложението за смартфони.
- **<SET UP (НАСТРОЙВАНЕ)> → <ONLINE (ОНЛАЙН)> → <PHONE (ТЕЛЕФОН)>**
Това е пълноценен процес на регистриране. Поставете Nyon на стойката **(4)**, заредете приложението **Bosch eBike Connect** на Вашия смартфон и се регистрирайте с помощта на приложението. След включване в профила данните от пътуването се запазват и се синхронизират със смартфона и онлайн-портала.
- **<SET UP (НАСТРОЙВАНЕ)> → <ONLINE (ОНЛАЙН)> → <WI-FI (WI-FI)>**
Това е пълноценен процес на регистриране. Насочете се към областта на приемане на WLAN-мрежа. Пъхнете Nyon върху стойката **(4)**. След избор на мрежа и иден-

тифициране, вкл. парола, Nyon се свързва с WLAN-мрежата избрана от Вас и се насочват към онлайн портала www.eBike-Connect.com, където можете да направите регистрация. След успешно включване в профила данните за пътуването се запамяват и синхронизират с онлайн портала. Връзка с Вашия смартфон можете да осъществите след това от Вашия Nyon (**<Settings (Настройки)> → <Connections (Връзки)> → <Connect Smartphone (Свързване на смартфон)>**).

Регистриране през смартфон и Bluetooth®-връзка

В комплектовката не е включен смартфон. За регистрирането през смартфон е необходима интернет връзка, която в зависимост от договора с доставчика Ви може да изисква заплащане съобразно съответната тарифа. За синхронизирането на данните между смартфона Ви и онлайн-портала също е необходима интернет връзка.

За да ползвате пълния обхват на функциите на Вашия бордов компютър, е необходим смартфон с операционна система Android версия 4.0.3 и по-висока или iOS 8 и по-висока. Списък на тестваните смартфони можете да намерите в ръководството за експлоатация онлайн на адрес www.Bosch-eBike.com/nyon-manual.

Възможно е свързването с бордовия компютър и на смартфони с посочените операционни системи, които не фигурират в списъка. Пълна съвместимост на бордовия компютър със смартфони, които не са включени в списъка, не може да бъде гарантирана.

Изтеглете на смартфона си приложението **Bosch eBike Connect** от App Store за Apple iPhone, респ. Google Play Store за устройства на базата на Android.

Стартирайте приложението "Bosch eBike Connect" и следвайте указанията. Подробно ръководство можете да намерите в ръководството за експлоатация онлайн на адрес www.Bosch-eBike.com/nyon-manual.

Когато приложението **Bosch eBike Connect** е активно и има изградена **Bluetooth®** връзка към Вашия бордов компютър, данните между бордовия компютър и смартфона се синхронизират автоматично.

Регистриране онлайн

За регистрирането онлайн е необходима интернет връзка. Отворете в браузъра си онлайн портала **Bosch eBike Connect** на адрес www.eBike-Connect.com и следвайте указанията. Подробно ръководство можете да намерите в ръководството за експлоатация онлайн на адрес www.Bosch-eBike.com/nyon-manual.

Показания и настройки на бордовия компютър

Указание: Всички представяния и текстове на дисплеите на следните страници отговарят на версията на софтуера. Поради това, че през годината се извършват многократни актуализирания на софтуера, може да се случи така, че след актуализация тези представяния и текстове да се променят леко.

Управляваща логика

Смяна на екрана по време на пътуване може да се извърши с помощта на модула за управление (10). Така по време на пътуването двете ръце могат да останат на кормилото.

С елементите за управление на бордовия компютър имат следните възможности:

- С пусковия прекъсвач (5) включват и изключват бордовия компютър.
- С бутон **Home** (2) или (12) достигате в **<Settings (Настройки)>** → **<My Nyon (Моят Nyon)>** настроен режим на работа.
- С бутон **Осветление** на велосипеда (6) се включват и изключват фарът и стопът на велосипеда.
- С помощта на джойстика (1) обхождате различните елементи на текущия режим на работа. Чрез натискане на джойстика (1) потвърждавате избор на елемент.

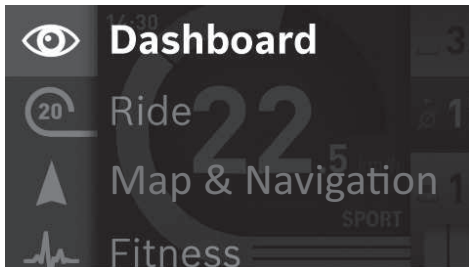

С джойстика (1) можете да се върнете от текущия режим на работа в главното меню (вижте фигурата по-горе).

Когато от основния екран на текущия режим на работа натиснете джойстика (1) надясно, влизате в менюто с възможните опции за текущия режим на работа. Придвижете се с джойстика до желаната опция и я изберете чрез натискане на джойстика (1).

Съвет: Когато сте в основния екран на активния режим на работа, чрез натискане на джойстика (1) нагоре или надолу можете да превключите непосредствено към следващия режим на работа. Ако Nyon е поставен в eBike, след включване се активира режимът **<Ride (Пътуване)>**. Ако Nyon не е монтиран в eBike, след включване се активира режимът **<Dashboard (Пулт за управление)>**.

Главно меню

Символ	Режим на работа	Функция
	<Dashboard (Пулт за управление)>	Този режим на работа Ви показва различни статистически данни, статуса на връзката и статуса на синхронизацията.
	<Ride (Пътуване)>	Този режим на работа Ви показва текущите параметри на пътуването.
	<Map & Navigation (Карта и навигация)>	Чрез този режим на работа можете да изтеглите от Интернет картов материал, базиран на Open Street Map (OSM). С тези карти можете да навигирате.
	<Fitness (Фитнес)>	Чрез този режим на работа можете да получите различна информация, свързана с тренировъчния процес.
	<Settings (Настройки)>	С този режим на работа можете да изберете основните параметри на работа на бордовия компютър.

Режим на работа <Dashboard (Пулт за управление)>

Този режим на работа Ви показва различни статистически данни, статуса на връзката и статуса на синхронизацията.

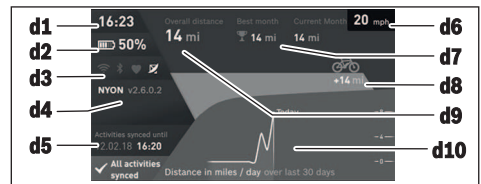

d1 Час

d2 Степен на зареденост на акумулатора на eBike

d3 Статус на връзката

d4 Nyon информация за версията

d5 Nyon информация за синхронизацията

d6 Индикация скорост/статус на светлините (при поставен бордови компютър)/ Индикация за състоянието на зареждане на акумулаторната батерия на бордовия компютър (при свален бордови компютър)

d7 Най-много изминати километри за един месец

d8 Изминати километри в сравнение с предишния месец

d9 Километри общо

d10 Изминати километри на ден през последните 30 дни

Синхронизират се:

- запаменети маршрути и места

- дефиниран от ползвателя екрани и режими движение
 - настройки на потребителя
- Синхронизацията се извършва чрез WLAN или Bluetooth®. Ако и двата вида връзки са деактивирани, ще получите съответно съобщение за грешка.

Режим Ride



Този режим на работа Ви показва текущите параметри на пътуването.

- r1 Час
- r2 Собствена мощност
- r3 Скорост
- r4 Мощност на двигателя
- r5 Степен на подпомагане
- r6 Препоръка за превключване/eShift индикации
- r7 Дневен километраж
- r8 Средна скорост
- r9 Оставашо разстояние
- r10 Степен на зареденост на акумулатора на eBike

Работен режим Карта и навигация

Чрез този режим на работа можете да изгледите от Интернет картов материал, базиран на Open Street Map (OSM). С тези карти можете да навигирате.

В зависимост от местоживеенето търговецът предварително е заредил подходящи карти. При необходимост с приложението за смартфони **Bosch eBike Connect** могат да бъдат изтеглени и инсталирани в бордовия компютър допълнителни карти. Подробно ръководство можете да намерите в ръководството за експлоатация онлайн на адрес www.Bosch-eBike.com/nyon-manual.

Ако имате активна WLAN връзка, е възможно да зареждате чрез **<Settings (Настройки)>** **<Map & Navigation (Карта и навигация)>** **<Map Manager (Управление на карта)>** всякакви карти директно на Nyon. Когато включите Nyon, той започва да търси спътници, от които да получи необходимите GPS-сигнали. Веднага щом бъдат намерени достатъчен брой спътници, в режима **<Map & Navigation (Карта и навигация)>** на картата се показва актуалното място. При неблагоприятни метеорологични условия или на определени места търсенето на спътници може да отнеме повече време. Ако продължително време не се откриват сателити, стартирайте отново Nyon.

Чрез натискане на джойстика (1) надясно от подменюто можете да промените мащаба на картата, да включите изобразяването на разстоянието, до което ще стигне зареда в акумулаторната батерия на eBike или да изберете

няка от многото опции на навигационната система. Мащабът на картата на екрана може да бъде променен и чрез натискане на джойстика.

Обикновеният остатъчен радиус на действие на акумулатора може да се разшири с помощта на премиум-функция **Топо-радиус на действие**. При **Топо-радиус на действие** се изчислява и показва след това остатъчният радиус на действие на акумулатора, като се вземат предвид топографските дадености. Изчисляването на топографския радиус на действие достига до максимум 100 км. Подробно ръководство можете да намерите в ръководството за експлоатация онлайн на адрес www.Bosch-eBike.com/nyon-manual.

В **<Points of Interest (Забележителности)>** се показват и най-близките **Bosch eBike experts**. Чрез избиране на дистрибутора за Вас се изчислява и предлага за избор маршрута дотам.

Ако сте въвели целта (град, улица, номер), ще се предложат 3 различни маршрута (**<Scenic (Панорамен)>**, **<Fast (Бърз)>** и **<MTB>** (Mountainbike)), от които можете да изберете един. Алтернативно можете да се насочите към къщи, да изберете една от последните цели или да прибегнете до запомнените места и маршрути. (Подробно ръководство можете да намерите в ръководството за експлоатация онлайн на адрес www.Bosch-eBike.com/nyon-manual.) Избраният маршрут Ви се показва както е показано на фигурата по-долу.

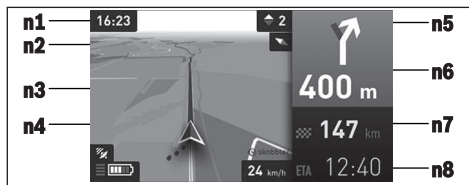

- n1 Час
- n2 Стрелка на компаса
- n3 Карта
- n4 Скорост
- n5 Препоръка за превключване
- n6 Указател на посока и разстояние до следващото отклонение
- n7 Разстояние до целта
- n8 Предполагаемо време на пристигане в целта

Когато е активна навигацията, независимо от избрания режим на екрана се показват указания за следване на маршрута (напр. завой полуналяво след 50 м).

Чрез щракане с десния бутон на мишката върху джойстика можете да покажете и във височинен профил Вашия маршрут. Изместване на картата със зоом функция е възможно, за да се информирате за околността.

Когато сте прекъснали едно навигирано пътуване и след това извикате **<Map & Navigation (Карта и навигация)>**, ще получите запитване, дали искате да продължите навигацията или не. Ако продължите навигацията, ще бъдете

заведени с помощта на навигацията до Вашата последна цел.

Ако чрез онлайн портал сте импортирали GPX маршрути, те ще се транслират чрез *Bluetooth*® или чрез WLAN връзка на Вашия Nyon. Тези маршрути можете да стартирате при необходимост. Когато се намирате в близост до маршрута, можете да бъдете заведени до стартовата точка или да започнете директно с навигацията на маршрута.

При използване на междинни цели, при достигане на междинна цел ще бъдете информирани чрез нарочно съобщение.

Nyon не е подходящ за навигиране без велосипед (напр. пеш или с автомобил).

При температура под 0 °C при измерване на височината могат да се очакват по-големи отклонения.

Режим Fitness



Чрез този режим на работа можете да получите различна информация, свързана с тренировъчния процес.

На базата на събраните чрез Вашата регистрация данни се показва ефектът от досегашната Ви дейност върху издръжливостта Ви (тренировъчен ефект).

За проверка на честотата на пулса Ви можете да ползвате колан на гърдите, който можете да свържете с Nyon чрез *Bluetooth*®.

Съвместими модели можете да намерите в ръководство-то онлайн на адрес www.Bosch-eBike.com/nyon-manual.

Колан за гърдите не е включен в окмоплектовката.



f1 Час

f2 Текущи мощност/честота на пулса

f3 Изображение на текущия тренировъчен ефект

f4 Тренировъчен ефект

f5 Изразходвани килокалории

f6 Текуща скорост на въртене на педалите

f7 Актуална скорост

f8 Продължителност

Чрез подменютата можете да нулирате средните стойности или за превключите към индивидуално настроени изображения. Подробно ръководство можете да намерите в ръководството за експлоатация онлайн на адрес www.Bosch-eBike.com/nyon-manual.

Режим Settings (Настройки)



С този режим на работа можете да изберете основните параметри на работа на бордовия компютър.

Указание: Някои основни настройки могат да бъдат променени само когато Nyon е поставен на стойката (4). За да влезете в менюто **<Settings (Настройки)>**, натиснете джойстика (1) в главното меню надолу докато **<Settings (Настройки)>** не се покаже.

Съвет: Когато натиснете продължително джойстика надолу, също попадате в менюто **<Settings (Настройки)>**.

Можете да промените следните опции:

- **<Connections (Връзки)>**: Можете да конфигурирате настройките за *Bluetooth*®, да направите нова връзка със смартфон, да конфигурирате връзка с WiFi мрежа или с датчик за измерване на честотата на пулса. Когато активирате WiFi, Nyon търси налични безжични мрежи. Намерените мрежи се показват в списък. С помощта на джойстика (1) изберете желаната мрежа и въведете паролата.
- **<Map & Navigation (Карта и навигация)>**: Тук можете да конфигурирате начина на изобразяване на картата и да включите опция за автоматично настройване на изображението в зависимост от околната осветеност.
- **<My Profile (Моят профил)>**: Тук можете да покажете активния потребител.
- **<My eBike (Моят eBike)>**: Когато Nyon е поставен на стойката, можете да промените предварително настроената от производителя стойност на обиколката на колелото с $\pm 5\%$.
- Производителят или дистрибуторът на велосипеда може да заложи за сервизния срок пробег и/или период от време. Под **<Service>** се показва изтичането на крайния сервизен срок.
- При **<Shift Recommendation (Препоръка за превключване)>** можете да включвате и изключвате индикацията на препоръка за превключване.
- Ако Вашият eBike е снабден с eShift, можете тук да конфигурирате вашата eShift система.
- Страница със системна информация Ви дава преглед върху използваните компоненти на eBike. За съответния компонент Ви се показват сериен номер, хардуерна версия, софтуерна версия и други релевантни параметри.
- Актуалното състояние на зареждане на използваната акумулаторна батерия eBike се показва в точка от менюто **<Battery status (Ниво на зареждане на батерията)>**.
- **<My Nyon (Моят Nyon)>**: Тук можете да търсите актуализации, да конфигурирате бутон Home, да настроите нулирането всяка нощ на 0 часа на броячте, напр. изминатото за деня разстояние, изразходваните калории и средните стойности или да върнете Nyon в начално състояние (заводски настройки).
- В **<Automatic brightness (Автоматична яркост)>** можете автоматично да адаптирате яркостта на дисплея.
- За да се компенсират метеорологичните промени, можете **<Altitude correction (Настройване на надморска височина)>** да коригирате показаната стойност на действителната височина.

- **<Region & Language (Област и език)>**: Можете да промените показанията за скоростта и разстоянията да бъдат в километри или мили, часът да е във формат 12 часа или 24 часа, да избирате часовата зона и предпочитанията от Вас език. Текущият час се взима автоматично от GPS-сигнала.
- В точка от менюто **<Help (Помощ)>** ще намерите избор на FAQ (често задавани въпроси), информация за контакти, както и информация за системата и лицензите.

Полета с информация за текущото състояние

В зависимост от текущия режим на работа не винаги са налични всички полета за състояние. Индикаторите, които вече са показани в основния екран, не се показват отново. Положенията на индикациите могат да варират. Ако бордовият компютър се свали от стойката си, на мястото на индикатора на осветлението на велосипеда се показва степента на зареденост на Нуоп-акумулатора на бордовия компютър.

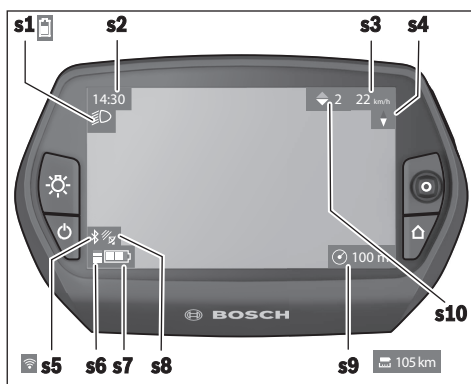

- s1** Поле за осветление на велосипеда/степен на зареденост на акумулаторната батерия на Нуоп
- s2** Поле за час
- s3** Поле за скорост
- s4** Поле за посока север
- s5** Индикатор за Bluetooth®/WLAN връзка
- s6** Степен на подпомагане
- s7** Степен на зареденост на акумулатора на eBike
- s8** Поле за GPS сигнал
- s9** Поле мащаб/оставащо разстояние
- s10** Препоръка за превключване

Нулиране на Нуоп (Reset)

Ако Нуоп престане да реагира на натискане на бутони, може да бъде приведен в начално състояние чрез едновременно натискане на бутоните **(1)**, **(2)**, **(5)** и **(6)**. Изпълнявайте Reset само ако е безусловно необходимо, тъй като при това могат да се загубят различни настройки.

Включване и изключване на бордовия компютър

За **включване** на бордовия компютър натиснете краткотрайно бутон **(5)**.

За **изключване** на бордовия компютър натиснете и задържете бутон **(5)** повече от 1 секунда.

Ако Нуоп се свали от стойката, без натискане на бутони след 5 минути Нуоп се включва в икономичен режим (осветлението на дисплея се изключва), а след още 5 минути се изключва напълно.

Индикатор за акумулаторната батерия

Индикаторът **r10 (s7)** показва степента на зареденост на акумулаторната батерия на eBike. Степента на зареденост на акумулаторната батерия на Нуоп може да бъде отчетена от индикатора **s1**. Степента на зареденост на акумулаторната батерия на eBike се показва също и от светодиодния индикатор на акумулаторната батерия.

На индикатора **r10** всяка чертичка в символа съответства прил. на 20 % капацитет:

- Акумулаторната батерия на eBike е заредена напълно.
 - Акумулаторната батерия на eBike трябва да се зареди.
 - Капацитетът за помощното задвижване е изразходван и задвижването е изключено плавно. Останалият капацитет се използва за осветлението на велосипеда и за хранване на бордовия компютър.
- Капацитетът на акумулаторната батерия на eBike ще стигне за още прил. 2 часа осветление на велосипеда. При това не се отчитат други консуматори (напр. автоматичните скорости или зареждане на външни устройства през USB-интерфейса).

Ако бордовият компютър бъде изваден от стойката **(4)**, се запазва последно показваната степен на зареденост на акумулаторната батерия.

Настройка на нивото на подпомагане

С помощта на управляващия модул **(10)** можете да настроите до каква степен задвижването на eBike ще ви помага. Степента на подпомагане може да бъде променяна по всяко време, също и по време на движение.

Указание: В отделни изпълнения е възможно степента на подпомагане да е предварително зададена и да не може да се променя. Възможно е също и да се предлагат по-малък брой степени на подпомагане от посочените в това ръководство.

Ако eBike е конфигуриран от производителя с **eMTB Mode**, ниво на подпомагане **SPORT** се замества с **eMTB**. В **eMTB Mode** факторът за подпомагане и въртящият момент се адаптират динамично в зависимост от силата на натискане на педалите. **eMTB Mode** е на разположение само за задвижването от Performance Line CX.

Следните нива на подпомагане са максимално на разположение:

- **OFF:** Подпомагането на мотора е изключено, eBike може да се задвижва само с въртене на педалите като нормален велосипед. Помощта при бутане в това ниво на подпомагане не може да се активира.
- **ECO:** ефективно подпомагане при максимална ефикасност, за максимален диапазон
- **TOUR:** равномерно подпомагане, за маршрути с голям диапазон
- **SPORT/eMTB:**
SPORT: силно подпомагане, за спортно движение върху планински отсечки, както и за градско движение
eMTB: оптимално подпомагане на всеки терен, спортно стартиране, подобрена динамика, максимално представяне
- **TURBO:** максимално подпомагане до високи честоти на въртене на педалите за спортно каране

За **увеличаване** на нивото на подпомагане натиснете бутон **+** (14) неколкостранно, докато на модула за управление в полето се появи желаното ниво на подпомагане, за **намаляване** - съответно бутон **-** (13).

Настроената мощност на двигателя се изобразява в полето **r4**. Максималната мощност на двигателя зависи от избраното ниво на подпомагане.

Ако бордовият компютър бъде изваден от стойката (4), се запазва последно изобразяваното ниво на подпомагане, полето **r4** за мощността на двигателя остава празно.

Включване и изключване на помощта при бутане

Помощта при бутане може да Ви облекчи при бутането на eBike. Скоростта при тази функция зависи от включената предавка и може да достигне максимално 6 km/h. Колкото по-ниска е предавката, толкова по-малка е скоростта при функцията помощ при бутане (при пълна мощност).

► **Функцията помощ при бутане трябва да се използва само при бутане на eBike.** Ако при ползване на функцията помощ при бутане колелата на велосипеда не контактуват със земята, съществува опасност от нараняване.

За активиране на помощта при бутане натиснете кратко бутон **(15)** на Вашия бордов компютър. След активирането натиснете в рамките на 3 сек върху бутон **+** и го задържете натиснат. Задвижването на eBikes се включва.

Помощта при бутане се **изключва**, ако бъде изпълнено едно от следните условия:

- Отпуснете бутон **+**,
- колелата на eBike се блокират (напр. при задействане на спирачките или при сблъсък с препятствие),
- скоростта надхвърли 6 km/h.

След отпускане на бутон **+**, помощта при бутане остава в готовност още 3 s. Натиснете в рамките на този интервал от време отново бутон **+**, помощта при бутане се активира отново.

Указание: При някои системи помощта при бутане може да се стартира директно чрез натискане на бутон **WALK**.

Указание: Помощта при бутане не може да се активира в ниво на подпомагане **OFF**.

Включване и изключване на осветлението на велосипеда

В изпълнението, при което осветлението на велосипеда се осигурява от системата eBike, от бордовия компютър с бутон **(6)** могат да бъдат включени и изключени едновременно предната и задната светлини.

При включено осветление се изобразява символът **s1**.

Включването и изключването на осветлението на велосипеда нямат връзка с осветлението на дисплея на бордовия компютър.

eShift (опционално)

Под eShift се разбира интегрирането на електронните превключващи системи в eBike системата. Компонентите на eShift са свързани електрически от производителя със задвижващия блок. Обслужването на електронните превключващи системи е описано в съответното ръководство за експлоатация.

Изобразявани кодове за грешка

Елементите на системата eBike се проверяват постоянно автоматично. Ако бъде установена грешка, на дисплея на бордовия компютър се появява съответния код за грешка.

В зависимост от вида на грешката е възможно автоматичното изключване на задвижването. Продължаването на пътуването без помощта на задвижването обаче е възможно винаги. Преди следващи пътувания eBike трябва да бъде прегледана.

► **Възложете всички ремонти да се извършват от оторизиран сервиз за велосипеди.**

Код	Причина	Помощ
410	Един или повече бутони на бордовия компютър са блокирани.	Проверете дали бутони са блокирани, напр. вследствие на замърсявания. При необходимост почистете бутоните.
414	Проблем със свързването на модула за управление	Проверете връзките и съединенията
418	Един или повече бутони на модула за управление са блокирани.	Проверете дали бутони са блокирани, напр. вследствие на замърсявания. При необходимост почистете бутоните.

Код	Причина	Помощ
419	Грешка в конфигурацията	Рестартирайте системата. Ако проблемът остане, се свържете с Вашия търговец на Бош eBike.
422	Комуникационен проблем на модула за задвижване	Проверете връзките и съединенията
423	Комуникационен проблем на акумулаторната батерия на eBike	Проверете връзките и съединенията
424	Комуникационен проблем между модулите на системата	Проверете връзките и съединенията
426	постоянна вътрешна грешка	Рестартирайте системата. Ако проблемът остане, се свържете с Вашия търговец на Бош eBike. В това състояние на грешка не е възможно да се епоказва или адаптира обиколката на гумите в основните настройки.
430	вътрешната акумулаторна батерия на бордовия компютър е изтощена	Заредете бордовия компютър (поставете го на стойката или чрез USB-интерфейса)
431	грешка във версията на софтуера	Рестартирайте системата. Ако проблемът остане, се свържете с Вашия търговец на Бош eBike.
440	вътрешна грешка на задвижващия модул	Рестартирайте системата. Ако проблемът остане, се свържете с Вашия търговец на Бош eBike.
450	вътрешна софтуерна грешка	Рестартирайте системата. Ако проблемът остане, се свържете с Вашия търговец на Бош eBike.
460	Грешка в USB порта	Отстранете кабела от USB порта на бордовия компютър. Ако проблемът остане, се свържете с Вашия търговец на Бош eBike.
490	вътрешна грешка на бордовия компютър	занесете бордовия компютър за проверка в оторизиран сервиз
500	вътрешна грешка на задвижващия модул	Рестартирайте системата. Ако проблемът остане, се свържете с Вашия търговец на Бош eBike.
502	грешка в осветлението на велосипеда	Проверете осветлението и захванващите кабели. Рестартирайте системата. Ако проблемът остане, се свържете с Вашия търговец на Бош eBike.
503	грешка в сензора за скорост	Рестартирайте системата. Ако проблемът остане, се свържете с Вашия търговец на Бош eBike.
510	вътрешна грешка на сензора	Рестартирайте системата. Ако проблемът остане, се свържете с Вашия търговец на Бош eBike.
511	вътрешна грешка на задвижващия модул	Рестартирайте системата. Ако проблемът остане, се свържете с Вашия търговец на Бош eBike.
530	грешка в акумулаторната батерия	Изключете системата eBike, извадете акумулаторната батерия и я поставете отново. Рестартирайте системата. Ако проблемът остане, се свържете с Вашия търговец на Бош eBike.
531	Грешка в конфигурацията	Рестартирайте системата. Ако проблемът остане, се свържете с Вашия търговец на Бош eBike.
540	проблем с температурата	Системата eBike е извън допустимия температурен диапазон. Изключете eBike и изчакайте задвижващият модул да се загрее или да се охлади до допустимия температурен диапазон. Рестартирайте системата. Ако проблемът остане, се свържете с Вашия търговец на Бош eBike.
550	установен е недопустим консуматор.	Изключете консуматора. Рестартирайте системата. Ако проблемът остане, се свържете с Вашия търговец на Бош eBike.
580	грешка във версията на софтуера	Рестартирайте системата. Ако проблемът остане, се свържете с Вашия търговец на Бош eBike.

Код	Причина	Помощ
591	Грешка при оторизиране	Изключете системата eBike. Извадете акумулаторната батерия и я поставете отново. Рестартирайте системата. Ако проблемът остане, се свържете с Вашия търговец на Бош eBike.
592	несъвместим компонент	Поставете съвместим дисплей. Ако проблемът остане, се свържете с Вашия търговец на Бош eBike.
593	Грешка в конфигурацията	Рестартирайте системата. Ако проблемът остане, се свържете с Вашия търговец на Бош eBike.
595, 596	грешка в комуникацията	Проверете окабеляването към редуктора и рестартирайте системата. Ако проблемът остане, се свържете с Вашия търговец на Бош eBike.
602	вътрешна грешка в акумулаторната батерия по време на зареждане	Изключете зарядното устройство от акумулаторната батерия. Стартирайте отново системата eBike. Включете зарядното устройство. Ако проблемът остане, се свържете с Вашия търговец на Бош eBike.
602	вътрешна грешка на акумулаторната батерия	Рестартирайте системата. Ако проблемът остане, се свържете с Вашия търговец на Бош eBike.
603	вътрешна грешка на акумулаторната батерия	Рестартирайте системата. Ако проблемът остане, се свържете с Вашия търговец на Бош eBike.
605	Температурна грешка на акумулаторната батерия	Системата eBike е извън допустимия температурен диапазон. Изключете eBike и изчакайте задвижващият модул да се загрее или да се охлади до допустимия температурен диапазон. Рестартирайте системата. Ако проблемът остане, се свържете с Вашия търговец на Бош eBike.
605	Температурна грешка на акумулаторната батерия по време на зареждане	Изключете зарядното устройство от акумулаторната батерия. Изчакайте акумулаторната батерия да се охлади. Ако проблемът остане, се свържете с Вашия търговец на Бош eBike.
606	външна грешка на акумулаторната батерия	Проверете кабелите. Рестартирайте системата. Ако проблемът остане, се свържете с Вашия търговец на Бош eBike.
610	неправилно напрежение на акумулаторната батерия	Рестартирайте системата. Ако проблемът остане, се свържете с Вашия търговец на Бош eBike.
620	дефект на зарядното устройство	Заменете зарядното устройство. Свържете се с Вашия търговец на Бош eBike.
640	вътрешна грешка на акумулаторната батерия	Рестартирайте системата. Ако проблемът остане, се свържете с Вашия търговец на Бош eBike.
655	многократна грешка в акумулаторната батерия	Изключете системата eBike. Извадете акумулаторната батерия и я поставете отново. Рестартирайте системата. Ако проблемът остане, се свържете с Вашия търговец на Бош eBike.
656	грешка във версията на софтуера	Свържете се с Вашия търговец за eBike, който да извърши обновяване на софтуера.
7xx	Грешка в редуктора	За целта прочетете ръководството за експлоатация на производителя на редуктора.
800	Вътрешна ABS грешка	Свържете се с Вашия търговец на Бош eBike.
810	недостовърни сигнали върху сензора за скорост на колелата. Свържете се с Вашия търговец на Бош eBike.	Свържете се с Вашия търговец на Бош eBike.
820	Грешка по проводника към предния сензор за скорост на колелата.	Свържете се с Вашия търговец на Бош eBike.
821...826	недостовърни сигнали върху предния сензор за скорост на колелата. Сензорен диск е възможно да не е наличен, дефектен или грешно монтиран;	Рестартирайте системата и извършете пробно движение за поне 2 минути. ABS контролната лампичка трябва да угасне. Ако проблемът остане, се свържете с Вашия търговец на Бош eBike.

Код	Причина	Помощ
	видимо различни диаметри на предното и задното колело; екстремна ситуация на шофиране, напр. шофиране на задна гума	
830	Грешка по проводника към задния сензор за скорост на колелата.	Свържете се с Вашия търговец на Бош eBike.
831 833...835	недостовърни сигнали върху задния сензор за скорост на колелата. Сензорен диск е възможно да не е наличен, дефектен или грешно монтиран; видимо различни диаметри на предното и задното колело; екстремна ситуация на шофиране, напр. шофиране на задна гума	Рестартирайте системата и извършете пробно движение за поне 2 минути. ABS контролната лампичка трябва да угасне. Ако проблемът остане, се свържете с Вашия търговец на Бош eBike.
840	Вътрешна ABS грешка	Свържете се с Вашия търговец на Бош eBike.
850	Вътрешна ABS грешка	Свържете се с Вашия търговец на Бош eBike.
860, 861	Грешка на електрозахранването	Рестартирайте системата. Ако проблемът остане, се свържете с Вашия търговец на Бош eBike.
870, 871 880 883...885	грешка в комуникацията	Рестартирайте системата. Ако проблемът остане, се свържете с Вашия търговец на Бош eBike.
889	Вътрешна ABS грешка	Свържете се с Вашия търговец на Бош eBike.
890	ABS контролната лампичка е дефектна или липсва; ABS е възможно да не функционира.	Свържете се с Вашия търговец на Бош eBike.
няма информация	вътрешна грешка на бордовия компютър	Рестартирайте системата eBike чрез изключване и включване.

Захранване на външни USB-устройства от USB-интерфейса

Чрез USB-интерфейса могат да бъдат захранвани повечето устройства, които са проектирани за това (напр. могат да се зареждат мобилни телефони).

За да бъде зареждането възможно, е необходимо бордовият компютър да е поставен и акумулаторната батерия да има достатъчно капацитет.

Отворете предпазната капачка **(9)** на USB-интерфейса на бордовия компютър. Свържете USB свързването на външното устройство със стандартен USB заряден кабел Micro A–Micro B (на разположение от Вашия търговец на Bosch eBike) с USB буксата **(8)** върху бордовия компютър.

След изключване на консуматора USB свързването трябва да се затвори внимателно със защитното капаче **(9)**.

► **USB връзката не е водонепропусклива щекерна връзка. При движение в дъжд не трябва е включен външен уред и USB връзката трябва да е напълно затворена с предпазната капачка (9).**

Внимание: Включените консуматори могат да намалят пробег на eBike.

Полезни съвети при пътуване със системата eBike

Грижливо отношение към eBike

Съобразявайте се с температурните интервали за работа и за съхранение на модулите на eBike. Предпазвайте задвижващия модул, бордовия компютър и акумулаторната батерия от екстремни температури (напр. вследствие на силни слънчеви лъчи без съответното охлаждане). Компонентите (особено акумулаторната батерия) могат да бъдат повредени от екстремни температури.

Поддържайте екрана на Вашия Nuon чист. При замърсявания може да възникнат грешки на сензора за околната осветеност. В режим на навигация може да бъде объркано превключването на дневен/нощен режим.

Вследствие на рязка температурна промяна може да се стигне до запотвяване на стъклото отвътре. След кратък период се извършва изравняване на температурата и запотвяването изчезва.

Поддържане и сервиз

Поддържане и почистване

Всички компоненти, включително двигателният модул, не трябва да се потапят във вода или да се почистват с вода под налягане.

За почистване на Вашия компютър използвайте мека кърпа, навлажнена само с вода. Не използвайте почистващи препарати.

Осигурявайте техническа проверка на Вашата eVike система най-малко веднъж годишно (наред с другото механика, актуалност на системния софтуер).

Допълнително производителят или дистрибуторът на велосипеда може да заложи за срока за сервизиране пробег и/или период от време. В такъв случай бордовият компютър ще Ви показва след всяко включване кога е срокът за сервизиране в продължение на 4 s.

Моля, за сервизиране и ремонт на системата eVike се обърнете към оторизиран търговец на велосипеди.

► **Взложете всички ремонти да се извършват от оторизиран сервиз за велосипеди.**

Клиентска служба и консултация относно употребата

При всички въпроси относно системата eVike и нейните компоненти, моля, обръщайте се към оторизирани търговци.

Данните за контакт на оторизираните търговци на велосипеди ще откриете на Интернет страницата www.bosch-ebike.com

Транспортиране

► **Ако взимате със себе си Вашият eVike извън автомобила си, напр. върху багажник за автомобил, свалете бордовия компютър и акумулаторната батерия на eVike, за да избегнете повреди.**

Бракуване



С оглед опазване на околната среда двигателният модул, бордовият компютър, вкл. управляващият модул, акумулаторната батерия, сензорът за скорост, допълнителните приспособления и опаковките трябва да бъдат предавани за оползотворяване на съдържащите се в тях суровини.

Не изхвърляйте системата eVike и нейните компоненти при битовите отпадъци!



Съгласно Европейската директива 2012/19/ЕС вече неизползваемите електроруреди, а съгласно Европейската директива 2006/66/ЕО дефектните или изразходвани акумулаторни батерии трябва да се събират отделно и да се предават за екологично рециклиране.

Моля, предавайте негодните компоненти на eVike на Bosch на оторизиран търговец на велосипеди.

Правата за изменения запазени.

Varnostna opozorila



Preberite vsa varnostna opozorila in navodila. Neupoštevanje varnostnih opozoril in navodil lahko povzroči električni udar, požar in/ali hude poškodbe.

Vsa varnostna navodila in opozorila shranite za prihodnjo uporabo.

Besedna zveza **akumulatorska baterija**, uporabljena v teh navodilih za uporabo, se navezuje na vse Boscheve originalne akumulatorske baterije električnih koles.

- ▶ **Ne dovolite, da prikazovalnik računalnika odvrne vašo pozornost.** Če niste osredotočeni na promet, obstaja tveganje nesreče. Če želite v računalnik vnesti podatke, ki presegajo raven podpore, najprej ustavite in nato vnesite ustrezne podatke.
- ▶ **Pred začetkom programa vadbe se z zdravnikom posvetujte o obremenitvah, ki so za vas primerne.** Le tako boste preprečili morebitno preobremenitev.
- ▶ **Pri uporabi senzorja srčnega utripa je lahko prikazana vrednost srčnega utripa popačena zaradi elektromagnetnih motenj.** Prikazan srčni utrip je zgolj orientacijska vrednost. Za posledice, ki nastanejo zaradi napačnega prikaza srčnega utripa, ne prevzemamo odgovornosti.
- ▶ **Nyon ni primeren za uporabo v medicinske namene.** Prikazane vrednosti v načinu delovanja **<Fitness (Vadba)** > lahko odstopajo od dejanskih vrednosti.
- ▶ **Računalnika ne odpirajte.** Računalnik lahko z odpiranjem uničite, poleg tega preneha veljavnost garancije.
- ▶ **Računalnika ne uporabljajte kot ročaj.** Če boste električno kolo dvigali za računalnik, ga lahko tako poškodujete, da ga ne bo več mogoče popraviti.
- ▶ **Računalnik Nyon uporabljajte samo s pripadajočo upravljalno enoto z lastnim upravljalnim gumbom.** Upravljalni gumb na upravljalni enoti ima enak obseg funkcij kot upravljalni gumb na računalniku.
- ▶ **Previdno!** Pri uporabi računalnika s funkcijo *Bluetooth®* lahko pride do motenja drugih naprav in sistemov, letal in medicinskih naprav ter aparatov (npr. srčni spodbujevalnik, slušni aparati). Prav tako ni mogoče povsem izključiti škodljivih vplivov na ljudi in živali v neposredni bližini. Računalnika s funkcijo *Bluetooth®* ne uporabljajte v bližini medicinskih naprav in aparatov, bencinskih črpalk in kemičnih objektov ter na območjih z nevarnostjo eksplozije in na območjih razstreljevanja. Računalnika s funkcijo *Bluetooth®* ne uporabljajte v letalih. Izogibajte se dolgotrajni uporabi v neposredni bližini telesa.
- ▶ Besedna znamka *Bluetooth®* in slikovne oznake (logotipi) so zaščitene blagovne znamke in last podjetja Bluetooth SIG, Inc. Vsaka uporaba te besedne znamke/slikovnih oznak s strani družbe Bosch eBike Systems poteka z uporabo licence.

- ▶ **Računalnik je opremljen z vmesnikom za radijsko povezavo. Upoštevajte lokalne omejitve uporabe, npr. v letalih ali v bolnišnicah.**
- ▶ **Preberite in upoštevajte varnostne napotke in navodila v vseh navodilih za uporabo sistema eBike ter v navodilih za uporabo električnega kolesa.**

Varnostna navodila za navigacijo

- ▶ **Med vožnjo ne načrtujte poti. Ustavite se in novi cilj vnesite le, ko stojite na mestu.** Če niste osredotočeni izključno na promet, obstaja tveganje nesreče.
- ▶ **Če vam navigacija predlaga pot, ki jo na podlagi svojih voznih sposobnosti prepoznate kot tvegano ali nevarno, prekinite vožnjo.** Navigacijska naprava naj poiščite alternativno pot.
- ▶ **Tudi če vam navigacija predlaga določeno pot, nikoli ne pozabite upoštevati prometnih znakov.** Gradbišč in začasnih obvozov navigacijski sistem ne upošteva.
- ▶ **V nevarnih in nejasnih pogojih navigacije ne uporabljajte (zapore cest, obvozi itd.).** Vedno imejte pri sebi dodatne zemljevide in pripomočke za komunikacijo.

Opis izdelka in njegovega delovanja

Namenska uporaba

Računalnik Nyon je namenjen upravljanju Boschevega sistema eBike in prikazu podatkov o vožnji. Nyon kot navigacijski sistem ni primeren za druge namene uporabe (za pohodnike ali uporabo v avtomobilu).

Poleg tu predstavljenih funkcij lahko v vsakem trenutku pride do sprememb programske opreme z namenom odpravljanja napak in dodajanja novih funkcij.

Komponente na sliki

Oštevilčenje prikazanih komponent se nanaša na shematske prikaze na začetku navodil za uporabo.

Vsi prikazi komponent kolesa (z izjemo pogonske enote, računalnika z upravljalno enoto, senzorja hitrosti ter ustreznih nosilcev) so shematski in se lahko razlikujejo od vašega električnega kolesa.

- (1) Upravljalni gumb
- (2) Tipka **Home**
- (3) Računalnik
- (4) Nosilec računalnika
- (5) Tipka za vklop/izklop računalnika
- (6) Tipka za luči kolesa
- (7) Senzor svetlosti
- (8) Priključek USB
- (9) Zaščitni pokrovček priključka USB
- (10) Upravljalna enota
- (11) Upravljalni gumb na upravljalni enoti
- (12) Tipka **Home** na upravljalni enoti

- (13) Tipka za zmanjšanje podpore
 (14) Tipka za povečanje podpore
 (15) Tipka za pomoč pri spjeljevanju/potiskanju **WALK**
 (16) Zaskočni mehanizem za računalnik
 (17) Zaporni vijak računalnika
 Polnilni kabel USB (mikro A – mikro B) ^{A)}

A) ni na sliki, na voljo kot pribor

Tehnični podatki

Računalnik	Nyon	
Koda izdelka		BUI1275
Celoten notranji pomnilnik	GB	8
Maks. polnilni tok priključka USB	mA	500
Polnilna napetost priključka USB	V	5
Polnilni kabel USB		1 270 016 360
Delovna temperatura	°C	-5...+40
Temperatura skladiščenja	°C	-10...+50
Polnilna temperatura	°C	0...+40
Notranja litij-ionska akumulatorska baterija	V mAh	3,7 710
Vrsta zaščite		IP x7 (vodoodporno)
Podprti standardi brezžične povezave		802.11b/g/n (2,4 GHz)
Teža, pribl.	kg	0,2
Brezžična povezava		
– Frekvenca	MHz	2400–2480
– Moč oddajanja	mW	<100
<i>Bluetooth®</i>		
– Frekvenca	MHz	2400–2480
– Moč oddajanja	mW	<10

Izjava o skladnosti

S tem podjetje Robert Bosch GmbH, Bosch eBike Systems, izjavlja, da je tip radijske naprave **Nyon** skladen z Direktivo 2014/53/EU. Celotno besedilo evropske izjave o skladnosti je na voljo na spletni strani:
<https://www.ebike-connect.com/conformity>

Namestitev

Namestitev in odstranitev računalnika (glejte sliko A)

Za **namestitev** računalnik (3) od spredaj potisnite v nosilec (4).

Za odstranitev računalnika (3) pritisnite na zaporni mehanizem (16) in računalnik povlecite iz nosilca (4).

► **Ko električno kolo parkirate, odstranite računalnik.**

Računalnik lahko v nosilcu zavarujete tako, da ga ni mogoče odstraniti. V ta namen odstranite nosilec (4) s krmila. Namestite računalnik v nosilec. Zaporni vijak (17) (navoj M3, dolžina 8 mm) s spodnje strani privijte v za to predviden navoj na nosilcu. Nosilec ponovno namestite na krmilo.

Opomba: zaporni vijak ni zaščita pred krajo.

Delovanje

Vklop sistema eBike

Pogoji

Sistem eBike je mogoče vklopiti le, če so izpolnjeni naslednji pogoji:

- Nameščena je zadostno napolnjena akumulatorska baterija električnega kolesa (glejte navodila za uporabo akumulatorske baterije).
- Računalnik je pravilno nameščen v nosilec.

Vklop/izklop sistema eBike

Za **vklop** sistema eBike imate na voljo naslednje možnosti:

- Računalnik namestite v nosilec (4).
- Ko sta nameščena računalnik in akumulatorska baterija električnega kolesa, pritisnite tipko za vklop/izklop (5) računalnika.
- Ko je računalnik nameščen, pritisnite tipko za vklop/izklop akumulatorske baterije električnega kolesa (pri nekaterih proizvajalcih koles dostop do tipke za vklop/izklop akumulatorske baterije ni mogoč; glejte navodila za uporabo akumulatorske baterije).

Pogon se vklopi takoj, ko začnete poganjati pedala (razen pri vklopljeni funkciji pomoči pri potiskanju ali če je raven podpore nastavljena na **OFF**). Moč motorja je odvisna od ravnih podpore, ki je nastavljena v računalniku.

Ko v načinu običajnega delovanja nehate poganjati pedala ali ko dosežete hitrost **25/45 km/h**, električno kolo preneha pomagati pri poganjanju. Pogon se ponovno samodejno vklopi takoj, ko začnete poganjati pedala in je hitrost manjša od **25/45 km/h**.

Za **izklop** sistema eBike imate na voljo naslednje možnosti:

- Pritisnite in držite tipko za vklop/izklop (5) računalnika najmanj 1 sekundo.
- Akumulatorsko baterijo električnega kolesa izklopite s pripadajočo tipko za vklop/izklop (nekateri proizvajalci električnih koles ne omogočijo dostopa do tipke za vklop/izklop akumulatorske baterije; glejte navodila za uporabo proizvajalca kolesa).
- Odstranite računalnik iz nosilca.

Če pribl. 10 min ni zaznano delovanje pogona električnega kolesa (npr. ker električno kolo stoji) in ne pritisnete nobene tipke na računalniku ali upravljalni enoti električnega kolesa, se sistem eBike in posledično tudi akumulatorska baterija zaradi varčevanja z energijo samodejno izklopiata.

Upravljalni sistem Nyon

Upravljalni sistem Nyon sestavljajo tri komponente:

1. Računalnik Nyon z upravljalno enoto

2. Aplikacija za pametne telefone **Bosch eBike Connect**3. Spletni portal www.eBike-Connect.com

Številne nastavitve in funkcije je mogoče upravljati oz. uporabljati na vseh komponentah. Nekatere nastavitve in funkcije je mogoče upravljati zgolj z določenimi komponentami. Sinhronizacija podatkov je z internetno povezavo/povezavo **Bluetooth®** samodejna. V naslednji preglednici so navedene razpoložljive funkcije.

Funkcije računalnika

A

Funkcije aplikacije za pametni telefon

B

Funkcije spletnega portala

C

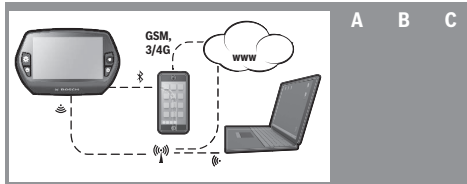

	A	B	C
Prijava/registracija	✓	✓	✓
Spreminjanje nastavitvev	✓	✓	✓
Zbiranje podatkov o vožnji	✓		
Prikaz podatkov o vožnji v realnem času	✓		
Urejanje/analiza podatkov o vožnji		✓	✓
Nastavitev uporabniško določenih prikazov		✓	✓
Prikaz trenutne lokacije ^{A)}	✓	✓	✓
Navigacija	✓		
Načrtovanje poti	✓	✓	✓
Prikaz preostalega dometa (s krogom, ki obkroža trenutno lokacijo)	✓	✓	
Učinek vadbe v realnem času	✓		
Pregled voženj		✓	✓
Statistika Dashboard	✓	✓	✓
Nakup naprednih funkcij		✓	

A) GPS obvezen

Napredne funkcije

Standardne funkcije upravljalnega sistema Nyon je mogoče nadgraditi z nakupom naprednih funkcij prek trgovine AppStore za naprave Apple iPhone oz. trgovine Google PlayStore za naprave z OS Android.

Poleg brezplačne aplikacije **Bosch eBike Connect** je na voljo več plačljivih naprednih funkcij. Podroben seznam razpoložljivih aplikacij najdete v spletni različici navodil za uporabo na spletnem naslovu www.Bosch-eBike.com/nyon-manual.

Napajanje računalnika

Če je računalnik nameščen v nosilec **(4)** in če je na električno kolo nameščena zadostno napolnjena akumulatorska baterija ter je sistem eBike vklopljen, akumulatorsko baterijo računalnika napaja akumulatorska baterija električnega kolesa.

Če računalnik odstranite iz nosilca **(4)**, za napajanje skrbi akumulatorska baterija računalnika. Ko je akumulatorska baterija računalnika skoraj prazna, se na prikazovalniku pojavi opozorilo.

Računalnik ponovno namestite v nosilec **(4)**, da napolnite njegovo akumulatorsko baterijo. Če sistema eBike 10 minutah ne uporabljate, se ta samodejno izklopi, razen če poteka polnjenje akumulatorske baterije električnega kolesa. V tem primeru se konča tudi polnjenje akumulatorske baterije računalnika.

Računalnik lahko napolnite tudi prek priključka USB. V ta namen odprite pokrov **(9)**. Povežite priključek USB **(8)** računalnika z mikro kablom USB z navadnim polnilnikom USB (ni vključen v standardni obseg dobave) ali priključkom USB osebnega računalnika (polnilna napetost 5 V, maks. polnilni tok: 500 mA).

Če računalnik odstranite iz držala **(4)**, ostanejo vse vrednosti funkcij shranjene in jih je mogoče ponovno prikazati.

Datum in čas sta brez ponovnega polnjenja akumulatorske baterije računalnika shranjena največ 6 mesecev. Ko sistem ponovno vklopite, se datum in čas po uspešni določitvi lokacije s sistemom GPS ponovno nastavita.

Opomba: da bi dosegli čim daljšo življenjsko dobo akumulatorske baterije računalnika, jo napolnite vsakih šest mesecev.

Uporaba računalnika

Nyon je dobavljen z delno napolnjeno akumulatorsko baterijo. Pred prvo uporabo je treba akumulatorsko baterijo računalnika Nyon povsem napolniti prek priključka USB (glejte „Napajanje računalnika“, Stran Slovenščina – 3) ali prek sistema eBike.

Če želite uporabljati vse funkcije upravljalnega sistema, se morate dodatno registrirati na spletu.

Prijava v računalnik

- Računalnik vklopite s tipko za vklop/izklop **(5)**.
- Z upravljalnim gumbom **(1)** izberite zeleni jezik (izberite s pritiskom na gumb) in upoštevajte navodila.

Za vklop sistema Nyon imate na voljo naslednje možnosti:

– **<TEST RIDE (TESTNA VOŽNJA)>**

Preizkusno vožnjo lahko opravite, ne da bi se morali prej prijaviti ali vnesti podatke. Po izklopu se vsi podatki o vožnji izbrisejo.

– **<SET UP (NASTAVI)> → <OFFLINE (BREZ POVEZAVE)>**

To je zelo kratek postopek registracije, omejen na sistem Nyon. „Brez povezave“ v tem primeru pomeni, da so podatki o vožnji in uporabniku shranjeni zgolj na računalniku. Upoštevajte navodila oz. izberite enega od predlaganih odgovorov. Vneseni podatki se po izklopu sistema Nyon ohranijo, vendar niso sinhronizirani s spletnim portalom ali aplikacijo za pametne telefone.

– **<SET UP (NASTAVI)> → <ONLINE (S POVEZAVO)> → <PHONE (TELEFON)>**

To je popoln postopek registracije. Računalnik Nyon namestite v nosilec **(4)**, naložite aplikacijo

Bosch eBike Connect na svoj pametni telefon ter se registrirajte prek aplikacije. Po prijavi se podatki o vožnji shranijo in sinhronizirajo z aplikacijo za pametne telefone ter s spletnim portalom.

- **<SET UP (NASTAVI)>** → **<ONLINE (S POVEZAVO)>** → **<WI-FI (WI-FI)>**

To je popoln postopek registracije. Premaknite se v območje sprejema brezžičnega omrežja. Računalnik Nyon namestite v nosilec **(4)**. Po izbiri omrežja ter vnosu uporabniškega imena in gesla se Nyon poveže z brezžičnim omrežjem po vaši izbiri. Nato vas sistem napoti na spletni naslov www.eBike-Connect.com, kjer lahko opravite registracijo. Podatki o vožnji se po prijavi shranijo in sinhronizirajo s spletnim portalom. Povezavo s pametnim telefonom lahko nato vzpostavite prek računalnika Nyon (**<Settings (Nastavitve)>**) → **<Connections (Povezave)>** → **<Connect Smartphone (Poveži pametni telefon)>**.

Registracija prek pametnega telefona in povezave Bluetooth®

Pametni telefon ni vključen v obseg dobave. Za registracijo s pametnim telefonom je potrebna internetna povezava, ki lahko glede na vašo pogodbo s ponudnikom povzroči stroške. Tudi za sinhronizacijo podatkov med pametnim telefonom in spletnim portalom je potrebna internetna povezava.

Da bi lahko izkoristili vse funkcije računalnika, potrebujete pametni telefon z operacijskim sistemom Android različica 4.0.3 ali novejša oz. iOS 8 in novejši. Seznam preizkušenih/odobrenih pametnih telefonov najdete v spletni različici navodil za uporabo na spletnem naslovu www.Bosch-eBike.com/nyon-manual.

Z računalnikom je mogoče povezati tudi pametne telefone, ki niso vključeni na seznam, vendar ustrezajo navedenim zahtevam glede operacijskega sistema. Kljub temu ni mogoče zagotoviti popolne združljivosti računalnika s pametnimi telefoni, ki niso navedeni na seznamu.

Iz spletne trgovine AppStore za naprave Apple iPhone oz. Google PlayStore za naprave z OS Android na svoj pametni telefon prenesite aplikacijo **Bosch eBike Connect**.

Odprite aplikacijo Bosch eBike Connect in upoštevajte navodila. Podrobna navodila najdete v spletni različici navodil za uporabo na spletnem naslovu www.Bosch-eBike.com/nyon-manual.

Če je aplikacija **Bosch eBike Connect** aktivna in je vzpostavljena povezava *Bluetooth®* z vašim računalnikom, se podatki med računalnikom in pametnim telefonom sinhronizirajo samodejno.

Registracija na spletu

Za registracijo na spletu je potrebna internetna povezava. Z brskalnikom odprite spletni portal **Bosch eBike Connect** na spletnem naslovu www.eBike-Connect.com in upoštevajte navodila. Podrobna navodila najdete v spletni različici navodil za uporabo na spletnem naslovu www.Bosch-eBike.com/nyon-manual.

Prikazi in nastavitve računalnika

Opomba: vse nastavitve in besedila na naslednjih straneh veljajo za trenutno različico programske opreme. Ker se med letom programska oprema pogosto posodobi, se lahko po posodobitvi nastavitve in besedila nekoliko razlikujejo.

Zasnova upravljanja

Prikaz je med vožnjo mogoče spremeniti z upravljalno enoto **(10)**. Tako lahko med vožnjo obe roki obdržite na krmilu.

Upravljalni elementi na računalniku zagotavljajo naslednje možnosti:

- S tipko za vklop/izklop **(5)** vklopite oz. izklopite računalnik.
- S tipko **Home (2)** ali **(12)** se pomaknete na način delovanja, nastavljen prek **<Settings (Nastavitve)>** → **<My Nyon (Moj Nyon)>**.
- S tipko za luči kolesa **(6)** je mogoče vklopiti oz. izklopiti luči na kolesu.
- Z upravljalnim gumbom **(1)** se lahko pomaknete v ustrezen način delovanja. S pritiskom na upravljalni gumb **(1)** izberete zeleni element.

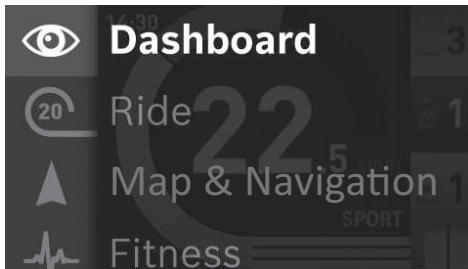

Če upravljalni gumb **(1)** pritisnete v levo, lahko namesto trenutnega načina delovanja prikažete glavni meni in preklopite v glavni meni (glejte zgornjo sliko).

Če upravljalni gumb pri aktivnem načinu delovanja **(1)** pritisnete v desno, se pojavi trenutni prikaz z nastavitvenimi možnostmi za trenutni način delovanja. Z upravljalnim gumbom se pomaknete na zeleno možnost ter jo izberite tako, da pritisnete na upravljalni gumb **(1)**.

Nasvet: Če ste v aktivnem načinu delovanja, lahko s pritiskom upravljalnega gumba **(1)** navzgor ali navzdol neposredno preklopite v naslednji način delovanja. Če je Nyon nameščen na električno kolo, se po vklopu prikaže način delovanja **<Ride (Vožnja)>**. Če Nyon ni nameščen na električno kolo, se prikaže način delovanja **<Dashboard (Instrumentna plošča)>**.

Glavni meni

Simbol	Način delovanja	Funkcija
	<Dashboard (Instrumentna plošča)>	Ta način delovanja prikazuje številne statistične podatke, stanje povezave in stanje sinhronizacije.

Simbol	Način delovanja	Funkcija
	<Ride (Vožnja)>	Ta način delovanja vam posreduje trenutne podatke o vožnji.
	<Map & Navigation (Zemljevid in navigacija)>	S tem načinom delovanja si lahko z interneta prenesete zemljevide, ki so dostopni na Open Street Map (OSM). S temi zemljevidi lahko navigirate.
	<Fitness (Vadba)>	V tem načinu delovanja si lahko ogledate različne podatke o vadbi.
	<Settings (Nastavitve)>	V tem načinu delovanja lahko opravite osnovne nastavitve svojega računalnika.

Način delovanja <Dashboard (Instrumentna plošča)>

Ta način delovanja prikazuje številne statistične podatke, stanje povezave in stanje sinhronizacije.

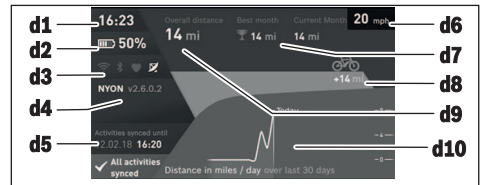

- d1 Čas
- d2 Prikaz stanja napolnjenosti akumulatorske baterije električnega kolesa
- d3 Stanje povezave
- d4 Informacije o različici računalnika Nyon
- d5 Informacije o sinhronizaciji računalnika Nyon
- d6 Prikaz hitrosti/stanja luči (ko je računalnik nameščen)/ prikaz stanja napolnjenosti akumulatorske baterije računalnika (ko je računalnik odstranjen)
- d7 Največ prevoženih kilometrov v enem mesecu
- d8 Prevoženi kilometri v primerjavi s prejšnjim mesecem
- d9 Skupno število kilometrov
- d10 Številno dnevno prevoženih kilometrov v zadnjih 30 dneh

Sinhronizirajo se:

- shranjene poti in kraji
- uporabniški prikazi in načini kolesarjenja
- uporabniške nastavitve

Sinhronizacija se izvede prek brezžičnega omrežja ali povezave Bluetooth®. Če sta oba načina povezave izklopljena, se prikaže ustrezno sporočilo o napaki.

Način delovanja Ride

Ta način delovanja vam posreduje trenutne podatke o vožnji.



- r1 Čas
- r2 Lastna moč poganjanja
- r3 Hitrost
- r4 Moč motorja
- r5 Prikaz ravni podpore
- r6 Priporočilo za spremembo prestave/prikazi eShift
- r7 Števec dnevno prevoženih kilometrov
- r8 Povprečna hitrost
- r9 Preostali domet
- r10 Prikaz stanja napolnjenosti akumulatorske baterije električnega kolesa

Način delovanja Zemljevid in navigacija



S tem načinom delovanja si lahko z interneta prenesete zemljevide, ki so dostopni na Open Street Map (OSM). S temi zemljevidi lahko navigirate.

Lokalne zemljevide na računalnik namesti prodajalec. Po potrebi lahko prek aplikacije za pametne telefone **Bosch eBike Connect** na računalnik prenesete dodatne zemljevide. Podrobna navodila najdete v spletni različici navodil za uporabo na spletnem naslovu <http://www.Bosch-eBike.com/nyon-manual>.

Ko je na voljo aktivna brezžična povezava, si lahko prek **<Settings (Nastavitve)>** → **<Map & Navigation (Zemljevid in navigacija)>** → **<Map Manager (Upravljelec zemljevidov)>** neposredno na računalnik Nyon naložite poljubne zemljevide. Ko vklopite Nyon, začne naprava iskati satelite za sprejem GPS-signala. Takoj ko najde zadostno število satelitov, se v načinu delovanja **<Map & Navigation (Zemljevid in navigacija)>** prikaže trenutna lokacija na zemljevidu. Iskanje satelitov lahko v neugodnih vremenskih pogojih ali pri neugodnih lokacijah traja nekoliko dlje. Če Nyon dalj časa ne najde satelitov, ga zaženite na novo. Če upravljalni gumb **(1)** pritisnete v desno, lahko z izbiro podmenija na desnem robu spremenite nastavev približanja zemljevida, prikažete domet akumulatorske baterije električnega kolesa ali izberete eno od možnosti navigacije. Nastavev približanja zemljevida lahko spremenite tudi s pritiskom na upravljalni gumb.

Osnovni preostali domet akumulatorske baterije lahko izboljšate z napredno funkcijo „Doseg Topo“. Pri funkciji **Doseg Topo** se preostali domet akumulatorske baterije izračuna in prikaže ob upoštevanju topografskih danosti. Izračun topografskega dosega se razteza na največ 100 km. Podrobna navodila najdete v spletni različici navodil za uporabo na spletnem naslovu <http://www.Bosch-eBike.com/nyon-manual>.

V točki **<Points of Interest (Znamenitosti)>** lahko najdete tudi najbližjo delavnico **Bosch eBike experts**. Ko izberete trgovca, sistem preračuna pot do njegove lokacije in vam jo ponudi.

Po izbiri cilja (mesto, ulica, hišna številka) dobite na izbiro 3 različne poti (**<Scenic (S poudarkom na pokrajini)>**, **<Fast (Hitro)>** in **<MTB>** (gorsko kolo)), od katerih lahko eno izberete. Poleg tega lahko izberete vožnjo domov, enega od zadnjih ciljev ali pobrsKate po shranjenih krajih in poteh. (Podrobna navodila najdete v spletni različici navodil za uporabo na spletnem naslovu <http://www.Bosch-eBike.com/nyon-manual>.) Izbrana pot se pojavi na prikazovalniku, kot je predstavljeno na naslednji sliki.

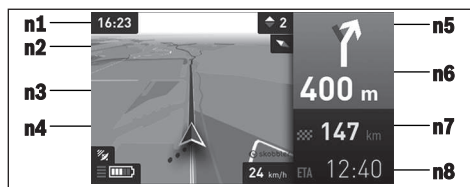

- n1 Čas
- n2 Kompas
- n3 Zemljevid
- n4 Hitrost
- n5 Priporočilo za spremembo prestave
- n6 Obvestilo o potrebnem zavijanju in razdalja do križišča
- n7 Razdalja do cilja
- n8 Predviden čas prihoda na cilj

Če je navigacija aktivna, se navodila za pot (npr. polovični zavoj v levo čez 50 m) prikazujejo tudi v drugih načinih delovanja.

Z desnim klikom na upravljalni gumb lahko priključite tudi višinski prikaz svoje poti. Zemljevid lahko s funkcijo približevanja premaknete in tako raziščete okolico.

Če vožnjo z navigacijo prekinete in po tem odprete **<Map & Navigation (Zemljevid in navigacija)>**, vas sistem vpraša, ali želite navigacijo nadaljevati. Če nadaljujete navigacijo, vas bo sistem pripeljal do zadnjega cilja.

Poti GPX, ki jih uvozite prek spletnega portala, se prek povezave **Bluetooth®** ali brezžičnega omrežja prenesejo na vaš Nyon. Te poti lahko po potrebi odprete. Če ste v bližini poti, vas sistem lahko vodi do začetne točke ali pa z navigiranjem začnete s trenutnega mesta.

Če uporabljate vmesne cilje, vas sistem s sporočilom obvesti, ko dosežete vmesni cilj.

Nyon kot navigacijski sistem ni primeren za druge namene uporabe (za pohodnike ali uporabo v avtomobilu).

Pri temperaturah pod 0 °C je treba upoštevati večja odstopanja pri meritvi nadmorske višine.

Način delovanja Fitness



V tem načinu delovanja si lahko ogledate različne podatke o vadbi.

Na podlagi ravnih aktivnosti, določene pri registraciji, se prikaže vpliv vaših dosedanjih dejavnosti na vašo vzdržljivost (učinek vadbe).

Za preverjanje srčnega utripa lahko uporabljate prsni pas, ki ga lahko prek povezave **Bluetooth®** povežete z računalnikom Nyon.

Združljivi modeli so navedeni v spletni različici navodil za uporabo na spletnem naslovu

www.Bosch-eBike.com/nyon-manual.

Prsni pas ni vključen v obseg dobave.



f1 Čas

f2 Trenutna zmogljivost/srčni utrip

f3 Prikaz trenutnega učinka vadbe

f4 Učinek vadbe

f5 Porabljene kilokalorije

f6 Trenutna frekvenca poganjanja

f7 Trenutna hitrost

f8 Trajanje

Prek podmenijev lahko ponastavite povprečne vrednosti in preklopite na po meri prilagojene prikaze. Podrobna navodila najdete v spletni različici navodil za uporabo na spletnem naslovu www.Bosch-eBike.com/nyon-manual.

Način delovanja Nastavitve



V tem načinu delovanja lahko opravite osnovne nastavitve računalnika.

Opomba: nekatere osnovne nastavitve je mogoče spreminjati zgolj, ko je Nyon nameščen v nosilec (4). Za preklop v meni **<Settings (Nastavitve)>** upravljalni gumb (1) v glavnem meniju pritisčajte navzdol, dokler se ne prikaže **<Settings (Nastavitve)>**.

Namig: če upravljalni gumb dlje časa držite navzdol, se prav tako pomaknete v meni **<Settings (Nastavitve)>**.

Opravite lahko naslednje nastavitve:

- **<Connections (Povezave)>**: nastavite lahko povezavo **Bluetooth®**, novo povezavo s pametnim telefonom, brezžično internetno povezavo ali merilnik srčnega utripa. Ko vklopite način za brezžično povezavo, Nyon poišče razpoložljiva omrežja. Prikaže se seznam najdenih omrežij. Z upravljalnim gumbom (1) izberite zeleno omrežje ter vnesite geslo.
- **<Map & Navigation (Zemljevid in navigacija)>**: tukaj lahko nastavite prikaz zemljevida in vključite samodejno prilagoditev prikaza glede na svetlost okolice.

- **<My Profile (Moj profil)>**: tukaj lahko odprete prikaz aktivnega uporabnika.
- **<My eBike (Moj eBike)>**: ko je Nyon nameščen v nosilec, lahko vrednost obsega kolesa, ki jo predstavi proizvajalec, spremenite za $\pm 5\%$.
- Proizvajalec ali prodajalec kolesa lahko termin servisa določi na podlagi časa delovanja in/ali časovnega obdobja. Možnost **<Service>** prikazuje termin za naslednji servis.
- Možnost **<Shift Recommendation (Priporočilo menjave prestave)>** omogoča vklop/izklop prikaza priporočila za spremembo prestave.
- Če je električno kolo opremljeno s sistemom **eShift**, lahko tu nastavljate tudi sistem eShift.
- Na strani z informacijami o sistemu vam je na voljo pregled uporabljenih komponent električnega kolesa. Za vsako komponento se prikaže serijska številka, različica strojne opreme, različica programske opreme in drugi podatki, pomembni za posamezne komponente.
- Trenutno stanje napoljenosti nameščene akumulatorske baterije električnega kolesa je prikazano v možnosti **<Battery status (Stanje napoljenosti baterije)>**.
- **<My Nyon (Moj Nyon)>**: tukaj lahko iščete posodobitve, nastavite tipko „Home“, vklopite funkcijo, ki števe, število dnevno prevoženih kilometrov, porabljene kalorije in povprečne vrednosti vsako noč samodejno ponastavi na 0, ali ponastavite računalnik Nyon na tovarniške nastavitve.
- Možnost **<Automatic brightness (Samodejna svetlost)>** omogoča samodejno prilagoditev svetlosti prikazovalnika.
- Če se želite prilagoditi vremenskim razmeram, lahko pod **<Altitude correction (Popravek nadmorske višine)>** prikazano vrednost prilagodite na dejansko višino.
- **<Region & Language (Območje in jezik)>**: izbirate lahko med prikazom hitrosti in razdalje v kilometrih ali miljih in med 12- ali 24-urnim prikazom časa, izberete lahko tudi časovni pas in želeni jezik. Sistem trenutni čas samodejno prevzame iz GPS-signala.
- V točki menija **<Help (Pomoč)>** lahko najdete določene odgovore na pogosto zastavljena vprašanja, kontaktne informacije, pravna obvestila ter informacije o sistemu in licencah.

Prikazi stanja

Vedno niso prikazni vsi prikazi stanja, kar je odvisno od prikazanega načina delovanja. Prikazi z glavnega zaslona niso ponovljeni. Položaji prikazov se lahko razlikujejo. Ko vzamete računalnik iz nosilca, se namesto prikaza luči kolesa pokaže napoljenost akumulatorske baterije računalnika Nyon.

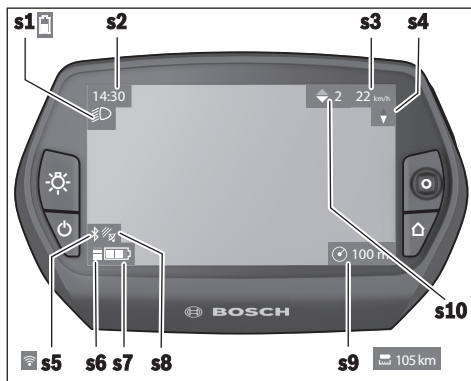

- s1** Prikaz luči kolesa/napoljenosti akumulatorske baterije računalnika Nyon
- s2** Prikaz časa
- s3** Prikaz hitrosti
- s4** Prikaz smeri neba „sever“
- s5** Prikaz brezžične povezave/povezave Bluetooth®
- s6** Prikaz ravni podpore
- s7** Prikaz stanja napoljenosti akumulatorske baterije električnega kolesa
- s8** Prikaz GPS-signala
- s9** Prikaz povečanja/preostalega dometa
- s10** Priporočilo za spremembo prestave

Ponastavitev sistema Nyon

Če računalnika Nyon proti pričakovanjem ni več mogoče upravljati, ga lahko ponastavite tako, da sočasno pritisnete tipke **(1)**, **(2)**, **(5)** in **(6)**. Napravo ponastavite zgolj, če je to zares potrebno, saj se lahko ob ponastavitvi izbiže več nastavitvev.

Vklop/izklop računalnika

Za **vklop** računalnika pritisnete tipko za vklop/izklop **(5)**.

Za **izklop** računalnika tipko za vklop/izklop **(5)** držite dlje kot 1 sekundo.

Ko računalnik Nyon vzamete iz nosilca in če ne pritisnete nobene tipke, se Nyon po 5 minutah preklopi v način varčevanja z energijo (izklopljena osvetlitev prikazovalnika), po nadaljnjih 5 minutah pa se samodejno izklopi.

Prikaz stanja napoljenosti akumulatorske baterije

Prikaz stanja napoljenosti akumulatorske baterije **r10 (s7)** navaja napoljenost akumulatorske baterije električnega kolesa. Stanje napoljenosti akumulatorske baterije računalnika Nyon je mogoče preveriti na prikazu **s1**. Stanje napoljenosti akumulatorske baterije električnega kolesa prikazujejo tudi LED-diode na akumulatorski bateriji.

Na prikazu **r10** vsaka črtica ustreza približno 20 % napoljenosti:

- Akumulatorska baterija električnega kolesa je povsem napolnjena.
- Akumulatorsko baterijo električnega kolesa je treba napolniti.
- Napoljenost je premajhna za podporo pogona. Podpora se bo postopoma izklopila. Preostala energija je na voljo za luči kolesa in računalnik.

Napoljenost akumulatorske baterije električnega kolesa zadostuje še za približno 2 uri delovanja luči na kolesu. Drugi porabniki (npr. samodejni menjalnik, polnjenje zunanjih naprav na priključku USB) pri tem niso upoštevani.

Če računalnik odstranite iz nosilca **(4)**, se shrani nazadnje prikazano stanje napoljenosti akumulatorske baterije.

Nastavitev ravni podpore

Na upravljalni enoti **(10)** lahko nastavite raven podpore pogona pri poganjanju električnega kolesa. Raven podpore lahko kadar koli spremenite, tudi med vožnjo.

Opomba: pri nekaterih izvedbah je raven podpore tovarniško nastavljena in je ni mogoče spreminjati. Prav tako je mogoče, da je na voljo manj ravni podpore, kot je navedeno.

Če je proizvajalec nastavil način **eMTB Mode**, se raven podpore **SPORT** nadomesti z načinom **eMTB**. V načinu **eMTB Mode** se faktor podpore in vrtilni moment dinamično prilagajata moči poganjanja pedalov. Način **eMTB Mode** je na voljo le za pogone Performance Line CX.

Na voljo so lahko naslednje ravni podpore:

- **OFF:** podpora motorja je izklopljena, električno kolo je mogoče uporabljati kot običajno kolo s poganjanjem pedalov. Pomoči pri potiskanju na tej ravni podpore ni mogoče vklopiti.
- **ECO:** učinkovita podpora za največjo učinkovitost in največji domet
- **TOUR:** enakomerna podpora za turne vožnje z velikim dometom
- **SPORT/eMTB:** **SPORT:** zmogljiva podpora za športno vožnjo po hribovitih poteh ter za vožnjo po mestu
eMTB: optimalna podpora na vsakem terenu, športno speljevanje, izboljšana dinamika, izjemna zmogljivost
- **TURBO:** največja podpora pri hitrem poganjanju pedalov za športno vožnjo

Za **povečanje** ravni podpore pritisnite tipko **+** **(14)** na upravljalni enoti, dokler se na prikazu ne pojavi zelena raven podpore. Za **znižanje** ravni podpore uporabite tipko **-** **(13)**.

Na prikazovalniku se izpiše moč motorja **r4**. Največja moč motorja je odvisna od izbrane ravni podpore.

Če računalnik odstranite iz nosilca **(4)**, se shrani nazadnje prikazana raven podpore, prikaz **r4** moči motorja ostane prazen.

Vklop/izklop pomoči pri potiskanju

Pomoč pri potiskanju vam olajša potiskanje električnega kolesa. Ko je ta funkcija vklopljena, je hitrost odvisna od izbrane prestave in lahko doseže največ 6 km/h. Če je izbrana nižja prestava, je nižja tudi hitrost pri vklopljeni funkciji pomoči pri potiskanju (pri polni moči).

► **Funkcijo pomoči pri potiskanju je dovoljeno uporabljati izključno pri potiskanju električnega kolesa.** Če kolesi električnega kolesa med uporabo funkcije pomoči pri potiskanju nista v stiku s tlemi, obstaja nevarnost poškodb.

Za vklop pomoči pri potiskanju kratko pritisnete tipko **(15)** na računalniku. V 3 sekundah po vklopu pritisnete tipko **+** in jo pridržite. Pogon električnega kolesa se vklopi.

Pomoč pri potiskanju se **izklopi** v naslednjih primerih:

- izpust tipke **+**,
- kolesi električnega kolesa blokirata (npr. zaradi zaviranja ali trka ob oviro),
- hitrost preseže 6 km/h.

Ko izpustite tipko **+**, je pomoč pri potiskanju v pripravljenosti še 3 sekunde. Če v tem času znova pritisnete tipko **+**, se pomoč pri potiskanju znova aktivira.

Opomba: pri nekaterih sistemih se lahko pomoč pri potiskanju vklopi neposredno s pritiskom tipke **WALK**.

Opomba: pomoči pri potiskanju na ravni podpore **OFF** ni mogoče vklopiti.

Vklop/izklop luči na kolesu

Pri izvedbah, pri katerih vožno luč napaja sistem eBike, je mogoče prek računalnika s tipko **(6)** sočasno vklopiti in izklopiti sprednjo in zadnjo luč.

Pri vklopljeni luči je prikazan simbol luči **s1**.

Vklop in izklop luči ne vpliva na osvetlitev prikazovalnika.

eShift (dodatna oprema)

eShift pomeni vključitev elektronskih prestavnih sistemov v sistem eBike. Komponente eShift je proizvajalec električno povezal s pogonsko enoto. Upravljanje elektronskih prestavnih sistemov je opisano v posebnih navodilih za uporabo.

Prikaz kode napake

Komponente sistema eBike se ves čas samodejno preverjajo. V primeru napake se na računalniku prikaže ustrezna koda napake.

Pogon se glede na vrsto napake po potrebi samodejno izklopi. Kljub temu je mogoče vedno nadaljevati vožnjo brez podpore pogona. Pred nadaljnji vožnjami je treba električno kolo preveriti.

► **Vsa popravila naj opravi zgolj pooblaščen prodajalec koles.**

Koda	Vzrok	Ukrepi
410	Ena ali več tipk računalnika je blokiranih.	Preverite, ali so tipke zataknjene, npr. zaradi vdora umazanije. Tipke po potrebi očistite.
414	Težava pri povezovanju upravljalne enote	Poskrbite za pregled priključkov in povezav.
418	Ena ali več tipk upravljalne enote je blokiranih.	Preverite, ali so tipke zataknjene, npr. zaradi vdora umazanije. Tipke po potrebi očistite.
419	Napaka pri konfiguraciji	Ponovno zaženite sistem. Če je težava še vedno prisotna, se obrnite na svojega trgovca Boschovih električnih koles.
422	Težava s povezavo pogonske enote	Poskrbite za pregled priključkov in povezav.
423	Težava s povezavo akumulatorske baterije električnega kolesa	Poskrbite za pregled priključkov in povezav.
424	Napaka v komunikaciji med komponentami	Poskrbite za pregled priključkov in povezav.
426	Notranja napaka prekoračitve časa	Ponovno zaženite sistem. Če je težava še vedno prisotna, se obrnite na svojega trgovca Boschovih električnih koles. Ko je prisotna ta napaka, v meniju osnovnih nastavitvev ni mogoče odpreti in nastaviti obsega pnevmatik.
430	Notranja akumulatorska baterija računalnika je prazna.	Napolnite računalnik (v nosilcu ali prek priključka USB).
431	Napaka različice programske opreme	Ponovno zaženite sistem. Če je težava še vedno prisotna, se obrnite na svojega trgovca Boschovih električnih koles.
440	Notranja napaka pogonske enote	Ponovno zaženite sistem. Če je težava še vedno prisotna, se obrnite na svojega trgovca Boschovih električnih koles.
450	Notranja napaka programske opreme	Ponovno zaženite sistem. Če je težava še vedno prisotna, se obrnite na svojega trgovca Boschovih električnih koles.

Koda	Vzrok	Ukrepi
460	Napaka na priključku USB	Odstranite kabel iz priključka USB na računalniku. Če je težava še vedno prisotna, se obrnite na svojega trgovca Boschvih električnih koles.
490	Notranja napaka računalnika	Poskrbite za pregled računalnika.
500	Notranja napaka pogonske enote	Ponovno zaženite sistem. Če je težava še vedno prisotna, se obrnite na svojega trgovca Boschvih električnih koles.
502	Napaka luči na kolesu	Preverite luč in pripadajoče kable. Ponovno zaženite sistem. Če je težava še vedno prisotna, se obrnite na svojega trgovca Boschvih električnih koles.
503	Napaka senzorja hitrosti	Ponovno zaženite sistem. Če je težava še vedno prisotna, se obrnite na svojega trgovca Boschvih električnih koles.
510	Notranja napaka senzorja	Ponovno zaženite sistem. Če je težava še vedno prisotna, se obrnite na svojega trgovca Boschvih električnih koles.
511	Notranja napaka pogonske enote	Ponovno zaženite sistem. Če je težava še vedno prisotna, se obrnite na svojega trgovca Boschvih električnih koles.
530	Napaka akumulatorske baterije	Izklopite električno kolo, odstranite akumulatorsko baterijo električnega kolesa in jo ponovno vstavite. Ponovno zaženite sistem. Če je težava še vedno prisotna, se obrnite na svojega trgovca Boschvih električnih koles.
531	Napaka pri konfiguraciji	Ponovno zaženite sistem. Če je težava še vedno prisotna, se obrnite na svojega trgovca Boschvih električnih koles.
540	Napaka temperature	Električno kolo je zunaj dovoljenega temperaturnega območja. Izklopite sistem eBike, da pogonsko enoto ohladite ali segrejete na dovoljeno temperaturo. Ponovno zaženite sistem. Če je težava še vedno prisotna, se obrnite na svojega trgovca Boschvih električnih koles.
550	Zazanjan je bil nedovoljen porabnik.	Odstranite porabnik. Ponovno zaženite sistem. Če je težava še vedno prisotna, se obrnite na svojega trgovca Boschvih električnih koles.
580	Napaka različice programske opreme	Ponovno zaženite sistem. Če je težava še vedno prisotna, se obrnite na svojega trgovca Boschvih električnih koles.
591	Napaka pri preverjanju pristnosti	Izklopite sistem eBike. Odstranite akumulatorsko baterijo in jo ponovno namestite. Ponovno zaženite sistem. Če je težava še vedno prisotna, se obrnite na svojega trgovca Boschvih električnih koles.
592	Nezdružljiva komponenta	Namestite združljiv prikazovalnik. Če je težava še vedno prisotna, se obrnite na svojega trgovca Boschvih električnih koles.
593	Napaka pri konfiguraciji	Ponovno zaženite sistem. Če je težava še vedno prisotna, se obrnite na svojega trgovca Boschvih električnih koles.
595, 596	Napaka v komunikaciji	Preverite električno napeljavo do menjalnika in ponovno zaženite sistem. Če je težava še vedno prisotna, se obrnite na svojega trgovca Boschvih električnih koles.
602	Notranja napaka akumulatorske baterije med polnjenjem	Odstranite polnilnik z akumulatorske baterije. Ponovno zaženite sistem eBike. Polnilnik ponovno priklopite na akumulatorsko baterijo. Če je težava še vedno prisotna, se obrnite na svojega trgovca Boschvih električnih koles.
602	Notranja napaka akumulatorske baterije	Ponovno zaženite sistem. Če je težava še vedno prisotna, se obrnite na svojega trgovca Boschvih električnih koles.
603	Notranja napaka akumulatorske baterije	Ponovno zaženite sistem. Če je težava še vedno prisotna, se obrnite na svojega trgovca Boschvih električnih koles.
605	Napaka temperature akumulatorske baterije	Električno kolo je zunaj dovoljenega temperaturnega območja. Izklopite sistem eBike, da pogonsko enoto ohladite ali segrejete na

Koda	Vzrok	Ukrepi
		dovoljeno temperaturo. Ponovno zaženite sistem. Če je težava še vedno prisotna, se obrnite na svojega trgovca Boschvih električnih koles.
605	Napaka temperature akumulatorske baterije med polnjenjem	Odstranite polnilnik z akumulatorske baterije. Počakajte, da se akumulatorska baterija ohladi. Če je težava še vedno prisotna, se obrnite na svojega trgovca Boschvih električnih koles.
606	Zunanja napaka akumulatorske baterije	Preverite ožičenje. Ponovno zaženite sistem. Če je težava še vedno prisotna, se obrnite na svojega trgovca Boschvih električnih koles.
610	Napaka napetosti akumulatorske baterije	Ponovno zaženite sistem. Če je težava še vedno prisotna, se obrnite na svojega trgovca Boschvih električnih koles.
620	Napaka polnilnika	Zamenjajte polnilnik. Obrnite se na svojega trgovca Boschvih električnih koles.
640	Notranja napaka akumulatorske baterije	Ponovno zaženite sistem. Če je težava še vedno prisotna, se obrnite na svojega trgovca Boschvih električnih koles.
655	Večkratna napaka akumulatorske baterije	Izklopite sistem eBike. Odstranite akumulatorsko baterijo in jo ponovno namestite. Ponovno zaženite sistem. Če je težava še vedno prisotna, se obrnite na svojega trgovca Boschvih električnih koles.
656	Napaka različice programske opreme	Obrnite se na svojega trgovca za Bosch sistem eBike, da bo posodobil programsko opremo.
7xx	Napaka menjalnika	Prosimo, upoštevajte proizvajalčeva navodila za uporabo menjalnika.
800	Notranja napaka sistema ABS	Obrnite se na svojega trgovca Boschvih električnih koles.
810	Nemogoči signali na senzorju hitrosti kolesa. Obrnite se na svojega trgovca Boschvih električnih koles.	Obrnite se na svojega trgovca Boschvih električnih koles.
820	Napaka v povezavi s senzorjem hitrosti sprednjega kolesa.	Obrnite se na svojega trgovca Boschvih električnih koles.
821...826	Nemogoči signali na senzorju hitrosti sprednjega kolesa. Plošča senzorja morda ni prisotna, je pokvarjena ali napačno nameščena; velika razlika v premeru pnevmatike med sprednjim in zadnjim kolesom; ekstremni pogoji vožnje, npr. vožnja po zadnjem kolesu.	Ponovno zaženite sistem in opravite preizkusno vožnjo, ki naj traja vsaj 2 minuti. Opozorilna lučka ABS mora ugasniti. Če je težava še vedno prisotna, se obrnite na svojega trgovca Boschvih električnih koles.
830	Napaka v povezavi s senzorjem hitrosti zadnjega kolesa.	Obrnite se na svojega trgovca Boschvih električnih koles.
831 833...835	Nemogoči signali na senzorju hitrosti zadnjega kolesa. Plošča senzorja morda ni prisotna, je pokvarjena ali napačno nameščena; velika razlika v premeru pnevmatike med sprednjim in zadnjim kolesom; ekstremni pogoji vožnje, npr. vožnja po zadnjem kolesu.	Ponovno zaženite sistem in opravite preizkusno vožnjo, ki naj traja vsaj 2 minuti. Opozorilna lučka ABS mora ugasniti. Če je težava še vedno prisotna, se obrnite na svojega trgovca Boschvih električnih koles.
840	Notranja napaka sistema ABS	Obrnite se na svojega trgovca Boschvih električnih koles.
850	Notranja napaka sistema ABS	Obrnite se na svojega trgovca Boschvih električnih koles.
860, 861	Napaka v napajanju	Ponovno zaženite sistem. Če je težava še vedno prisotna, se obrnite na svojega trgovca Boschvih električnih koles.

Koda	Vzrok	Ukrepi
870, 871 880 883...885	Napaka v komunikaciji	Ponovno zaženite sistem. Če je težava še vedno prisotna, se obrnite na svojega trgovca Boschevih električnih koles.
889	Notranja napaka sistema ABS	Obrnite se na svojega trgovca Boschevih električnih koles.
890	Opozorilna lučka je pokvarjena ali manjka; sistem ABS morda ne deluje.	Obrnite se na svojega trgovca Boschevih električnih koles.
Ni prikaza	Notranja napaka računalnika	Ponovno zaženite sistem eBike tako, da ga izklopite in ponovno vklopite.

Napajanje zunanjih naprav prek priključka USB

S priključkom USB lahko upravljate oz. polnite večino naprav, ki jih je mogoče oskrbovati prek priključka USB (npr. različne mobilne telefone).

Pogoj za napajanje je, da je sta na električnem kolesu nameščena računalnik in zadostno napolnjena akumulatorska baterija.

Odprite zaščitni pokrovček (9) priključka USB na računalniku. S kablom za polnjenje USB mikro A – mikro B (ki vam je na voljo pri prodajalcu Boschevih električnih koles) povežite priključek USB zunanje naprave z vhodom USB (8) na računalniku.

Ko porabnik izklopite, morate priključek USB ponovno skrbno pokriti z zaščitnim pokrovčkom (9).

► **Povezava USB ni vodoodporna vtična zveza. Pri vožnji v dežju ne sme biti priključena nobena zunanja naprava, priključek USB pa mora biti popolnoma pokrit z zaščitnim pokrovčkom (9).**

Pozor: porabniki, priključeni na sistem Nyon, lahko zmanjšajo domet električnega kolesa.

Pojasnila glede vožnje s sistemom eBike

Skrbno ravnanje z električnim kolesom

Upošteвайте delovne temperature in temperature skladiščenja, ki veljajo za komponente električnega kolesa.

Pogonsko enoto, računalnik in akumulatorsko baterijo zaščitite pred ekstremnimi temperaturami (npr. pred močnimi sončnimi žarki brez hkratnega zračenja).

Ekstremne temperature lahko poškodujejo komponente (predvsem akumulatorsko baterijo).

Poskrbite, da bo prikazovalnik računalnika Nyon vedno čist. Če je prikazovalnik umazan, lahko pride do napačnega zaznavanja svetlosti. V navigacijskem načinu lahko pride do napačnega preklapljanja med dnevom/nočjo.

Zaradi nenadne spremembe pogojev v okolici se lahko steklo orosi na notranji strani. Temperatura se kmalu izravna in kondenzat izgine.

Vzdrževanje in servisiranje

Vzdrževanje in čiščenje

Nobene komponente, vključno s pogonsko enoto, ne potopite v vodo in je ne čistite z vodo pod pritiskom.

Za čiščenje računalnika uporabljajte mehko krpo, ki ste jo navlažili z vodo. Ne uporabljajte čistilnih sredstev.

Vsaj enkrat letno poskrbite za tehnični pregled sistema eBike (npr.: mehanski deli, posodobitev programske opreme).

Dodatno lahko proizvajalec kolesa ali prodajalec kolesa termin servisa določi na podlagi časa delovanja in/ali časovnega obdobja. V tem primeru vam računalnik po vsakem vklopu 4 sekunde prikazuje datum termina za servis. Za servis ali popravila električnega kolesa se obrnite na pooblaščenega prodajalca koles.

► **Vsa popravila naj opravi zgolj pooblaščen prodajalec koles.**

Servisna služba in svetovanje uporabnikom

Z vsemi vprašanji o sistemu eBike in njegovih komponentah se obrnite na pooblaščenega prodajalca koles.

Podatke za stik s pooblaščenimi prodajalci koles najdete na spletni strani www.bosch-ebike.com.

Transport

► **Če električnega kolesa ne prevažate v avtomobilu, ampak npr. na prtljažniku za kolo, snemite računalnik in akumulatorsko baterijo, da tako preprečite poškodbe.**

Odlaganje



Pogonsko enoto, računalnik z upravljalno enoto, akumulatorsko baterijo, senzor hitrosti, pribor in embalažo oddajte v okolju prijazno recikliranje.

Električnih koles in njihovih komponent ne odvrzite med gospodinjinske odpadke!



Odslužene električne naprave (v skladu z Direktivo 2012/19/EU) in okvarjene ali izrabljene akumulatorske/navadne baterije (v skladu z Direktivo 2006/66/ES) je treba zbirati ločeno in jih okolju prijazno reciklirati.

Neuporabne komponente Boschevega električnega kolesa oddajte pooblaščenemu prodajalcu koles.

Pridržujemo si pravico do sprememb.

Sigurnosne napomene



Treba pročitati sve sigurnosne napomene i upute. Propusti do kojih može doći uslijed nepridržavanja sigurnosnih napomena i uputa mogu uzrokovati električni udar, požar i/ili teške ozljede.

Sačuvajte sve sigurnosne napomene i upute za buduću primjenu.

Pojam **baterija**, koji se koristi u ovim uputama za uporabu, odnosi se na sve originalne Bosch eBike baterije.

- ▶ **Neka vam prikaz na putnom računalu ne odvraća pozornost.** Ako niste usredotočeni isključivo na promet, postoji opasnost od nesreće. Ako želite unijeti promjenu režima rada u putno računalo, zaustavite se i unesite odgovarajuće podatke.
- ▶ **Prije nego što počnete s bilo kojim programom treninga, zatražite savjet liječnika glede opterećenja koja možete podnijeti.** Samo na ovaj način ćete izbjeći moguće opterećenje.
- ▶ **Prilikom korištenja senzora broja otkucaja srca, prikazani broj otkucaja srca može biti netočan zbog elektromagnetskih smetnji.** Prikazani broj otkucaja srca služi samo za orijentaciju. Ne preuzimamo odgovornost za posljedice uslijed netočno prikazanog broja otkucaja srca.
- ▶ **Nyon nije medicinsko-tehnički proizvod.** Prikazane vrijednosti u načinu rada <Fitness (Vježbanje)> mogu odstupati od stvarnih vrijednosti.
- ▶ **Ne otvarajte putno računalo.** Otvaranjem možete oštetiti putno računalo, a tada gubite jamstvo.
- ▶ **Putno računalo ne upotrebljavajte kao ručku.** Ako e-bicikl podignete držeći putno računalo, možete nepovratno oštetiti putno računalo.
- ▶ **Putno računalo Nyon upotrebljavajte samo s pripadajućom upravljačkom jedinicom koja ima svoj joystick.** Joystick na upravljačkoj jedinici ima iste funkcije kao i joystick na putnom računalu.
- ▶ **Oprez!** Pri uporabi putnog računala s *Bluetooth®* može se pojaviti smetnja kod drugih uređaja i sustava, zrakoplova i medicinskih uređaja (npr. elektrostimulator srca, slušni aparati). Također nije moguće isključiti ozljede ljudi i životinja koji se nalaze u neposrednoj blizini. Nemojte koristiti putno računalo s *Bluetooth®* u blizini medicinskih uređaja, benzinskih postaja, kemijskih postrojenja, područja u kojima postoji opasnost od eksplozije ili eksploziva. Nemojte koristiti putno računalo s *Bluetooth®* u zrakoplovima. Izbjegavajte rad tijekom dužeg vremenskog razdoblja u neposrednoj blizini tijela.
- ▶ *Bluetooth®* slovni znak kao i grafički simbol (logotipovi) su registrirane trgovačke marke i vlasništvo Bluetooth SIG, Inc. Tvrtka Bosch eBike Systems ima licenciju za svako korištenje ovog slovnog znaka/grafičkog simbola.
- ▶ **Putno računalo je opremljeno radijskim sučeljem. Potrebno je uvažavati propise o ograničenju korištenja, npr. u zrakoplovima ili bolnicama.**

- ▶ **Pročitajte i pridržavajte se sigurnosnih napomena i uputa u svim uputama za uporabu eBike sustava te u uputama za uporabu vašeg e-bicikla.**

Sigurnosne napomene povezane s navigacijom

- ▶ **Nemojte tijekom vožnje planirati rute. Zaustavite se i samo prilikom stajanja unesite novo odredište.** Ako niste usredotočeni isključivo na promet, postoji opasnost od nesreće.
- ▶ **Prekinite svoju rutu ako vam navigacija predlaže put koji je u odnosu na vaše vozačke sposobnosti smion, riskantan ili opasan.** Neka vam vaš navigacijski uređaj predloži alternativnu rutu.
- ▶ **Nemojte zanemariti ploče s prometnim znakovima, čak i ako vam navigacija navodi određeni put.** Gradilišta ili privremeno ograđene obilaznice navigacijski sustav ne uzima u obzir.
- ▶ **Ne služite se navigacijom u opasnim ili nejasnim prometnim situacijama (zatvorene ceste, obilaznice itd.).** Uvijek nosite sa sobom dodatne karte i mobilni telefon.

Opis proizvoda i radova

Namjenska uporaba

Putno računalo Nyon je predviđeno za upravljanje Bosch eBike sustavom i za prikaz podataka o vožnji. Nyon nije namijenjen za navigaciju bez bicikla (za planinare ili vozače automobila).

Osim ovdje prikazanih funkcija može se dogoditi da se u svakom trenutku uvode izmjene softvera za uklanjanje pogrešaka i za funkcionalna poboljšanja.

Prikazani dijelovi uređaja

Numeriranje prikazanih komponenti odnosi se na prikaze na stranicama sa slikama koje se nalaze na početku ove upute. Svi prikazi dijelova bicikla osim pogonske jedinice, putnog računala ukl. upravljačku jedinicu, senzora brzine i pripadajućih nosača su shematski i mogu odstupati kod vašeg e-bicikla.

- (1) Joystick
- (2) Tipka Home
- (3) Putno računalo
- (4) Nosač putnog računala
- (5) Tipka za uključivanje/isključivanje putnog računala
- (6) Tipka za svjetlo bicikla
- (7) Senzor svjetline
- (8) USB utičnica
- (9) Zaštitna kapica USB utičnice
- (10) Upravljačka jedinica
- (11) Joystick na upravljačkoj jedinici

- (12) Tipka **Home** na upravljačkoj jedinici
- (13) Tipka za odabir prethodnog režima rada
- (14) Tipka za odabir sljedećeg režima rada
- (15) Tipka za pomoć pri pomicanju/pomoć pri guranju **WALK**
- (16) Blokada putnog računala
- (17) Vijak za blokiranje putnog računala
USB kabel za punjenje (Micro A–Micro B) ^{A)}

A) nije prikazan na slici, može se kupiti kao pribor

Tehnički podaci

Putno računalo		Nyon
Kód proizvoda		BUI275
Ukupna interna memorija	GB	8
Struja punjenja USB priključka maks.	mA	500
Napon punjenja USB priključka	V	5
USB kabel za punjenje		1 270 016 360
Radna temperatura	°C	-5...+40
Temperatura skladištenja	°C	-10...+50
Temperatura punjenja	°C	0...+40
Litij-ionska interna baterija	V mAh	3,7 710
Vrsta zaštite		IP x7 (voodootporan)
Podržani WLAN standardi		802.11b/g/n (2,4 GHz)
Težina cca.	kg	0,2
WLAN		
- frekvencija	MHz	2400–2480
- snaga odašiljanja	mW	<100
Bluetooth®		
- frekvencija	MHz	2400–2480
- snaga odašiljanja	mW	<10

Izjava o sukladnosti

Ovime tvrtka Robert Bosch GmbH, Bosch eBike Systems, izjavljuje da je tip radiouređaja **Nyon** u skladu sa zahtjevima Direktive 2014/53/EU. Cijeli tekst EU izjave o sukladnosti dostupan je na sljedećoj internetskoj adresi:
<https://www.ebike-connect.com/conformity>

Montaža

Stavljanje i vađenje putnog računala (vidjeti sliku A)

Za **stavljanje** putnog računala (3) gurnite ga s prednje strane u nosač (4).

Za vađenje putnog računala (3) pritisnite blokadu (16) i gurnite ga prema naprijed iz nosača (4).

► Kada parkirate e-bicikl, skinite putno računalo.

Postoji mogućnost da putno računalo u nosaču osigurate od vadenja. U tu svrhu demontirajte nosač (4) s upravljača. Stavite putno računalo u nosač. Uvijte vijak za blokiranje (17) (navoj M3, dužina 8 mm) s donje strane u predviđeni navoj nosača. Ponovno montirajte nosač na upravljač.

Napomena: Vijak za blokiranje nije zaštitna od krađe.

Rad

Stavljanje eBike sustava u pogon

Preduvjeti

Sustav eBike možete aktivirati samo ako su ispunjeni sljedeći preduvjeti:

- Umetnuta je dovoljno napunjena eBike baterija (vidi upute za uporabu baterije).
- Putno računalo je ispravno umetnuto u nosač

Uključivanje/isključivanje eBike sustava

Za **uključivanje** eBike sustava imate na raspolaganju sljedeće mogućnosti:

- Stavite putno računalo u nosač (4).
- Kod umetnutog putnog računala i eBike baterije jednom kratko pritisnite tipku za uključivanje/isključivanje (5) putnog računala.
- Kod umetnutog putnog računala pritisnite tipku za uključivanje/isključivanje eBike baterije (moguća su rješenja proizvođača bicikala kod kojih ne postoji pristup tipki za uključivanje/isključivanje baterije; vidi upute za uporabu baterije).

Pogon se uključuje čim nagazite pedalu (osim kod funkcije pomoć pri guranju ili u režimu rada **OFF**). Snaga motora ravna se prema namještenom režimu rada na putnom računalo.

Kada u normalnom načinu rada prestanete gaziti pedale ili kada postignete brzinu od **25/45 km/h**, eBike pogon isključuje režim rada. Pogon se automatski ponovno uključuje kada nagazite pedale i kada je brzina ispod **25/45 km/h**.

Za **isključivanje** eBike sustava imate na raspolaganju sljedeće mogućnosti:

- Pritisnite tipku za uključivanje/isključivanje (5) putnog računala u trajanju od najmanje 1 sekunde.
- Isključite eBike bateriju pritiskom na tipku za uključivanje/isključivanje baterije (moguća su specifična rješenja proizvođača bicikala kod kojih ne postoji pristup tipki za uključivanje/isključivanje baterije; vidi upute za uporabu proizvođača bicikala).
- Izvadite putno računalo iz nosača.

Ako u roku od oko 10 minuta ne zatražite prikaz snage eBike pogona (primjerice jer je e-bicikl zaustavljen) ili ako ne pritisnete tipku na putnom računalo ili upravljačkoj jedinici e-bicikla, eBike sustav, a time i baterija isključuje se automatski zbog uštede energije.

Upravljački sustav Nyon

Upravljački sustav Nyon sastoji se od tri komponente:

1. putnog računala Nyon s upravljačkom jedinicom
2. aplikacije za pametne telefone **Bosch eBike Connect**
3. internetskog portala www.eBike-Connect.com

Možete administrirati odnosno koristiti brojne postavke i funkcije na svim komponentama. Samo pomoću određenih komponenti možete doći do nekih postavki i funkcija ili ih koristiti. Sinkronizacija podataka se vrši automatski kada postoji *Bluetooth®*/internetska veza. U sljedećoj tablici ćete naći pregled svih mogućih funkcija.

	A	B	C
Funkcije putnog računala			
Funkcije aplikacije za pametne telefone			
Funkcije internetskog portala			
	A	B	C
Prijava/registracija	✓	✓	✓
Promjena postavki	✓	✓	✓
Skupljanje podataka o vožnji	✓		
Prikaz podataka o vožnji u stvarnom vremenu	✓		
Obrada/analiza podataka o vožnji		✓	✓
Izrada prikaza koji su prilagođeni korisniku		✓	✓
Prikaz trenutnog položaja ^{A)}	✓	✓	✓
Navigacija	✓		
Planiranje rute	✓	✓	✓
Prikaz preostale udaljenosti (krug oko trenutne lokacije)	✓	✓	
Efekt treninga u stvarnom vremenu	✓		
Pregled vožnji		✓	✓
Statistika Dashboard	✓	✓	✓
Kupnja premium funkcija		✓	

A) potreban GPS

Premium funkcije

Standardne funkcije upravljačkog sustava „Nyon“ mogu se proširiti dokupnjom „premium funkcija“ preko App Store za Apple iPhone odn. Google Play Store za Android uređaje. Uz besplatnu aplikaciju **Bosch eBike Connect** raspoloživo je nekoliko premium funkcija koje se plaćaju. Detaljan popis dodatnih raspoloživih aplikacija naći ćete u online uputama za uporabu pod www.Bosch-eBike.com/nyon-manual.

Električno napajanje putnog računala

Ako je putno računalo umetnuto u nosač **(4)**, ako je dovoljno napunjena eBike baterija umetnuta u e-bicikl i ako je uključen

eBike sustav, baterija putnog računala se napaja preko eBike baterije.

Ako putno računalo izvadite iz nosača **(4)**, električno napajanje se vrši preko baterije putnog računala. Ako je baterija putnog računala slaba, na zaslonu se prikazuje upozorenje.

Za punjenje baterije putnog računala putno računalo ponovno umetnite u nosač **(4)**. Imajte na umu da ako odmah ne stavite eBike bateriju da se puni, eBike sustav će se isključiti automatski nakon 10 minuta bez aktiviranja. U ovom slučaju se prekida i punjenje baterije putnog računala. Putno računalo možete puniti i pomoću USB priključka. Otvorite zaštitnu kapicu **(9)**. Utaknite komercijalni USB punjač (nije u standardnom opsegu isporuke) ili USB priključak računala (napon punjenja 5 V: maks. struja punjenja 500 mA) u USB utičnicu **(8)** putnog računala preko Micro USB kabela.

Ako putno računalo izvadite iz nosača **(4)**, sve vrijednosti funkcija ostaju pohranjene te se mogu i dalje prikazivati.

Ako bateriju putnog računala ponovno ne napunite, datum i vrijeme na satu ostaju pohranjeni najviše 6 mjeseci. Nakon ponovnog uključivanja datum i vrijeme na satu se ponovno podešavaju nakon uspješnog GPS lociranja.

Napomena: Kako biste osigurali maksimalni životni vijek baterije putnog računala, trebate je naknadno puniti svakih šest mjeseci.

Stavljanje putnog računala u pogon

Nyon se isporučuje s djelomično napunjenom baterijom. Prije prvog korištenja valja do kraja napuniti Nyon-bateriju pomoću USB priključka (vidi „Električno napajanje putnog računala“, Stranica Hrvatski – 3) ili eBike sustava.

Kako biste mogli koristiti sve funkcije upravljačkog sustava, morate se dodatno online registrirati.

Prijava na putno računalo

- Uključite putno računalo pritiskom na tipku za uključivanje/isključivanje **(5)**.
- Pomoću joysticka **(1)** odaberite željeni jezik (odabir pritiskom na joystick) i sljedite upute.

Imate na raspolaganju sljedeće mogućnosti za stavljanje Nyona u pogon:

- **<TEST RIDE (PROBNA VOŽNJA)>**
Bicikl možete isprobati, a da se prethodno niste prijavili ili unijeli svoje podatke. Nakon isključivanja brišu se svi podaci o vožnji.
- **<SET UP (POSTAVLJANJE)><OFFLINE (IZVAN MREŽE)>**
To je vrlo kratki postupak registracije koji je ograničen na Nyon. U ovom slučaju offline znači da se vaši podaci o vožnji i korisniku samo lokalno pohranjuju na putnom računalu. Sljedite upute odnosno odaberite neki od predloženih mogućih odgovora. Nakon isključivanja Nyona uneseni podaci ostaju pohranjeni, ali se ne sinkroniziraju s internetskim portalom ili aplikacijom za pametne telefone.

– **<SET UP (POSTAVLJANJE)> → <ONLINE (NA MREŽI)> → <PHONE (TELEFON)>**

To je kompletan postupak registracije. Stavite Nyon na nosač **(4)**, skinite aplikaciju **Bosch eBike Connect** na vaš pametni telefon i registrirajte se pomoću aplikacije. Nakon prijave podaci o vožnji se pohranjuju i sinkroniziraju s aplikacijom na pametnom telefonu i internetskim portalom.

– **<SET UP (POSTAVLJANJE)> → <ONLINE (NA MREŽI)> → <WI-FI (WI-FI)>**

To je kompletan postupak registracije. Zaputite se u područje prijema WLAN mreže. Stavite Nyon na nosač **(4)**. Nakon odabira mreže i unosa identifikacije, uključujući lozinku, Nyon će se potom spojiti na WLAN mrežu po vašem izboru, a vi ćete biti preusmjereni na internetski portal www.eBike-Connect.com gdje ćete se moći registrirati. Nakon prijave podaci o vožnji se pohranjuju i sinkroniziraju s internetskim portalom. Potom s vašeg Nyona možete izvršiti povezivanje s vašim pametnim telefonom (**<Settings (Postavke)> → <Connections (Povezivanje)> → <Connect Smartphone (Poveži pametni telefon)>**).

Registracija putem pametnog telefona i Bluetooth® veze

Pametni telefon ne spada u opseg isporuke. Za registraciju putem pametnog telefona je potrebna internetska veza koja ovisno u ugovoru može stvoriti dodatne troškove od strane mobilnog operatera. Za sinkronizaciju podataka između pametnog telefona i internetskog portala je također potrebna internetska veza.

Kako biste mogli koristiti sve funkcije putnog računala, potreban vam je pametan telefon s operativnim sustavima Android verzija 4.0.3 i novija ili iOS 8 i noviji. Detaljan popis testiranih/odobrenih pametnih telefona naći ćete u online uputama za uporabu pod www.Bosch-eBike.com/nyon-manual.

Pametne telefone s gore navedenim operativnim sustavima koji nisu navedeni u popisu možete također povezati s putnim računalom. Potpuna kompatibilnost putnog računala s pametnim telefonima koji nisu navedeni u popisu ne može biti zajamčena.

S App Store-a za Apple iPhone odn. Google Play Store-a za Android uređaje skinite aplikaciju **Bosch eBike Connect** na vaš pametni telefon.

Pokrenite aplikaciju „Bosch eBike Connect“ i slijedite upute. Detaljne upute za to ćete naći u online uputama za uporabu pod www.Bosch-eBike.com/nyon-manual.

Kada je aplikacija **Bosch eBike Connect** aktivna i kada je uspostavljena **Bluetooth®** veza s vašim putnim računalom, podaci između putnog računala i pametnog telefona se sinkroniziraju automatski.

Online registracija

Za online registraciju je potrebna internetska veza. Pomoću vašeg preglednika otvorite internetski portal **Bosch eBike Connect** pod www.eBike-Connect.com i slijedite upute. Detaljne upute za to ćete naći u online uputama za uporabu pod www.Bosch-eBike.com/nyon-manual.

Prikazi i postavke putnog računala

Napomena: Svi prikazi sučelja i tekstovi sučelja na sljedećim stranicama odgovaraju statusu odobrenja softvera. Zbog činjenice da se softver ažurira nekoliko puta tijekom godine, može se dogoditi da se nakon ažuriranja neznatno promijene prikazi sučelja i/ili tekstovi sučelja.

Upravljačka logika

Za vrijeme vožnje prikaz možete promijeniti pomoću upravljačke jedinice **(10)**. Tako vam obje ruke ostaju na upravljaču za vrijeme vožnje.

Pomoću upravljačkih elemenata na putnom računalu imate na raspolaganju sljedeće mogućnosti:

- Putno računalo uključujete odn. isključujete pritiskom na tipku za uključivanje/isključivanje **(5)**.
- Pritiskom na tipku **Home (2)** ili **(12)** dolazite u način rada podešen u **<Settings (Postavke)>** → **<My Nyon (Moj Nyon)>**.
- Svjetlo na biciklu možete uključiti odn. isključiti pritiskom na tipku za svjetlo bicikla **(6)**.
- Pomoću joysticka **(1)** možete navigirati u odgovarajućem načinu rada. Odabir vršite pritiskom na joystick **(1)**.

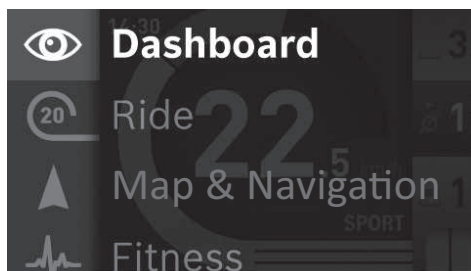

Pomoću joysticka **(1)** možete zatražiti prikaz aktivnog načina rada s glavnim izbornikom pritiskom ulijevo i promijeniti na glavni izbornik (vidi gornju sliku).

Kada u aktivnom načinu rada pritisnete joystick **(1)** udesno, na trenutnom ekranu se prikazuju opcije za namještanje koje su moguće za aktualni način rada. Pomoću joysticka navigirajte do željene opcije, a zatim odaberite željenu opciju pritiskom na joystick **(1)**.

Savjet: Kada se nalazite u aktivnom načinu rada, pritiskom na joystick **(1)** prema gore ili prema dolje možete se izravno prebaciti u sljedeći način rada. Ako je montiran Nyon na e-biciklu, nakon uključivanja se prikazuje način rada **<Ride (Vožnja)>**. Ako nije montiran Nyon na e-biciklu, prikazuje se način rada **<Dashboard (Instrumentna ploča)>**.

Glavni izbornik

Simbol	Način rada	Funkcija
	<Dashboard (Instrumentna ploča)>	Ovaj način rada prikazuje statističke podatke, status veze i status sinkronizacije.
	<Ride (Vožnja)>	Ovaj način rada pruža aktualne podatke o vožnji.

Simbol	Način rada	Funkcija
	<Map & Navigation (Karta i navigacija)>	Ovim načinom rada možete s interneta preuzeti karte pomoću Open Street Map (OSM). Pomoću ovih karata možete navigirati.
	<Fitness (Vježbanje)>	Pomoću ovog načina rada možete pogledati razne informacije vezane uz vježbanje.
	<Settings (Postavke)>	Pomoću ovog načina rada možete odrediti osnovne postavke vašeg putnog računala.

Način rada <Dashboard (Instrumentna ploča)>

Ovaj način rada prikazuje statističke podatke, status veze i status sinkronizacije.

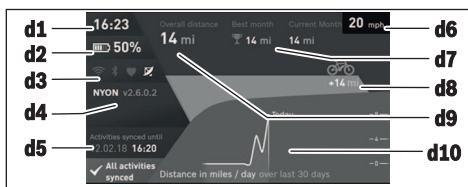

- d1** Vrijeme na satu
- d2** Prikaz stanja napunjenosti eBike baterije
- d3** Status veze
- d4** Informacije o verziji Nyona
- d5** Informacija o sinkronizaciji Nyona
- d6** Prikaz brzine/status svjetla (kod stavljenog putnog računala)/ prikaz stanja napunjenosti baterije putnog računala (kod izvađenog putnog računala)
- d7** Najviše prijeđenih kilometara u nekom mjesecu
- d8** Prijedeni kilometri u usporedbi s prošlim mjesecom
- d9** Ukupna kilometraža
- d10** Prijedeni kilometri na dan u posljednjih 30 dana

Sinkroniziraju se:

- spremljene rute i mjesta
- zasloni prilagođeni korisniku i način vožnje
- korisničke postavke

Sinkronizacija se vrši putem WLAN-a ili Bluetooth®-a. Ako su obje vrste veza deaktivirane, dobit ćete odgovarajuću poruku pogreške.

Način rada Ride

Ovaj način rada pruža aktualne podatke o vožnji.



- r1 Vrijeme na satu
- r2 Vlastita snaga pedaliranja
- r3 Brzina
- r4 Snaga motora
- r5 Prikaz režima rada
- r6 Preporuka za mijenjanje stupnja prijenosa/prikazi eShift
- r7 Brojač dnevne kilometraže
- r8 Prosečna brzina
- r9 Preostala udaljenost
- r10 Prikaz stanja napunjenosti eBike baterije

Način rada Karte i Navigacija



Ovim načinom rada možete s interneta preuzeti karte pomoću Open Street Map (OSM). Pomoću ovih karata možete navigirati.

Trgovac bicikala će instalirati karte ovisno o mjestu stanovanja dotičnog kupca. Po potrebi možete skinuti dodatne karte pomoću aplikacije za pametne telefone **Bosch eBike Connect** i prenijeti ih na vaše putno računalo. Detaljne upute za to ćete naći u online uputama za uporabu pod <http://www.Bosch-eBike.com/nyon-manual>.

Ako imate aktivnu WLAN vezu, možete si preko **<Settings (Postavke)>** → **<Map & Navigation (Karta i navigacija)>** → **<Map Manager (Upravljanje kartama)>** izravno na Nyon učitati željene karte. Kada uključite Nyon, on počinje s traženjem satelita za primanje GPS signala. Kada je pronašao dovoljno satelita, u načinu rada **<Map & Navigation (Karta i navigacija)>** na karti će se prikazati vaša aktualna lokacija.

U slučaju nepovoljnih vremenskih prilika ili lokacija traženje satelita može malo duže potrajati. Ako se nakon duljeg vremena ne pronađe satelit, ponovno pokrenite Nyon. Pritiskom na joystick (1) udesno možete promijeniti odabirom podizbornika na desnom rubu postavku zumiranja isječka karte, zatražiti prikaz dometa vaše eBike baterije ili možete odabrati jednu od raznih opcija navigacije. Postavku zumiranja isječka karte možete promijeniti i pritiskom na joystick.

Jednostavni preostali domet baterije može se proširiti pomoću premium funkcije **Topo domet**. Zatim se kod **Topo domet** izračunava i prikazuje preostali domet baterije uzimajući u obzir topografske okolnosti. Izračun topografskog dometa odnosi se na maksimalno 100 km. Detaljne upute za to ćete naći u online uputama za uporabu pod <http://www.Bosch-eBike.com/nyon-manual>.

Pod **<Points of Interest (Znamenitosti)>** prikazuje vam se **Bosch eBike experts**. Odabirom trgovca izračunava se i nudi ruta do njega.

Kada ste unijeli cilj (grad, ulicu, kućni broj), nude vam se 3 različite rute (**<Scenic (Prirodno)>**, **<Fast (Brzo)>** i **<MTB>** (Mountainbike)) među kojima možete odabrati rutu. Alternativno možete dati da vas odvede kući, odabrati jedan od posljednjih ciljeva ili možete posegnuti za pohranjenim mjestima i rutama. (Detaljne upute za to ćete naći u online uputama za uporabu pod <http://www.Bosch-eBike.com/nyon-manual>.) Odabrana ruta prikazuje se kako je prikazano na sljedećoj slici.

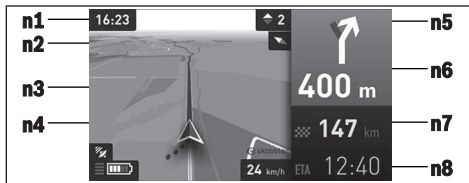

- n1 Vrijeme na satu
- n2 Igla kompas
- n3 Karta
- n4 Brzina
- n5 Preporuka za mijenjanje stupnja prijenosa
- n6 Napomena za skretanje i udaljenost od odvojk
- n7 Udaljenost od odredišta
- n8 Predviđeno vrijeme dolaska na odredište

Za vrijeme navigacije prelaženjem na ekranu prikazuju se informacije o putu (npr. za 50 m skrenuti polulijevo) i u drugim načinima rada.

Desnim klikom na joystick možete zatražiti prikaz svoje rute i u profilu uspona. Također je moguće pomicanje karte pomoću zoom funkcije kako biste istražili okolinu.

Ako prekinete navigiranu vožnju i nakon toga pozovete **<Map & Navigation (Karta i navigacija)>**, upitat će vas želite li nastaviti navigaciju ili ne. Ako želite nastaviti navigaciju, navigacija će vas dovesti do vašeg posljednjeg odredišta.

Ako ste putem internetskog portala uvezli GPX rute, one se na vaš Nyon prenose putem **Bluetooth®**-a ili putem WLAN veze. Po potrebi možete pokrenuti te rute. Ako se nalazite u blizini rute, može vas odvesti do polazišta ili možete izravno započeti s navigacijom rute.

Ako koristite mediculj, o dolasku na međucilj bit ćete informirani putem obavijesti.

Nyon nije namijenjen za navigaciju bez bicikla (za planinare ili vozače automobila).

Na temperaturama ispod 0 °C može doći do velikih odstupanja prilikom mjerenja visine.

Način rada Fitness



Pomoću ovog načina rada možete pogledati razne informacije vezane uz vježbanje.

Na temelju vaše razine aktivnosti koju ste odredili prilikom registracije prikazuje se efekt vaših dosadašnjih aktivnosti na vašu izdržljivost (efekt treninga). Za provjeru broja otkucaja srca možete koristiti remen oko prsa kojeg možete spojiti s Nyonom putem **Bluetooth®**.

Kompatibilne modele ćete naći u online uputama za uporabu pod www.Bosch-eBike.com/nyon-manual.

Remen oko prsa ne spada u opseg isporuke.



f1 Vrijeme na satu

f2 Trenutna snaga/otkucaji srca

f3 Prikaz trenutnog efekta treninga

f4 Efekt treninga

f5 Potrošene kilokalorije

f6 Trenutna kadencija

f7 Trenutna brzina

f8 Trajanje vožnje

Pomoću podizbornika možete resetirati prosječne vrijednosti ili prebaciti na individualizirane prikaze. Detaljne upute za to ćete naći u online uputama za uporabu pod www.Bosch-eBike.com/nyon-manual.

Način rada Settings

Pomoću ovog načina rada možete odrediti osnovne postavke vašeg putnog računala.

Napomena: Možete promijeniti neke osnovne postavke samo kada je Nyon umetnut u nosač (4). Kako biste došli u izbornik **<Settings (Postavke)>**, pritisnite joystick (1) u glavnom izborniku prema dolje sve dok se ne prikaže **<Settings (Postavke)>**.

Savjet: Kada joystick dugo držite pritisnut prema dolje, isto ćete doći u izbornik **<Settings (Postavke)>**.

Možete izvršiti sljedeće postavke:

- **<Connections (Povezivanje)>**: Možete konfigurirati Bluetooth® postavke, povezivanje novog pametnog telefona, WiFi vezu ili mjerač otkucaja srca. Kada uključite WiFi, Nyon traži dostupne mreže. Pronađene mreže se prikazuju u popisu dostupnih mreža. Pomoću joysticka (1) odaberite željenu mrežu i unesite lozinku.
- **<Map & Navigation (Karta i navigacija)>**: Ovdje možete konfigurirati prikaz karte i uključiti automatsko prilagodavanje prikaza ovisno o svjetlini okoline.
- **<My Profile (Moj profil)>**: Ovdje vam može biti prikazan aktivan korisnik.
- **<My eBike (Moj eBike)>**: Kada je Nyon umetnut, možete promijeniti vrijednost opsega kotača za $\pm 5\%$ koju je prethodno podesio proizvođač.
- Proizvođač ili trgovac električnih bicikala mogu termin servisa bazirati na kilometraži i/ili vremenskom periodu. Pod **<Service>** prikazat će vam se termin servisa.
- Pod **<Shift Recommendation (Preporuka za mijenjanje stupnja prijenosa)>** možete uključiti odnosno isključiti prikaz preporuke za mijenjanje stupnja prijenosa.

- Ako je vaš e-bicikl opremljen **eShift**, ovdje možete konfigurirati i sustav eShift.
- Stranica s informacijama o sustavu daje vam pregled korištenih eBike komponenti. Za odgovarajuću komponentu prikazuju se serijski broj, stanje hardvera, stanje softvera i drugi karakteristični podaci relevantni za komponentu.
- Trenutno stanje napunjenosti korištene eBike baterije prikazuje se pod točkom izbornika **<Battery status (Stanje baterije)>**.
- **<My Nyon (Moj Nyon)>**: Ovdje možete tražiti ažuriranja, konfigurirati tipku Home, podesiti da se brojač dnevne kilometraže, mjerač potrošenih kalorija i prosječnih vrijednosti svake noći automatski vrati na „0“ ili vratiti Nyon na tvorničke postavke.
- Pod **<Automatic brightness (Automatska svjetlina)>** možete automatski prilagoditi svjetlinu zaslona.
- Kako bi se kompenzirale vremenski uvjetovane promjene, pod **<Altitude correction (Ispravak nadmorske visine)>** možete prikazanu vrijednost prilagoditi stvarnoj visini.
- **<Region & Language (Regija i jezik)>**: Možete zatražiti prikaz brzine i udaljenosti u kilometrima ili miljama, prikaz vremena u 12-satnom ili 24-satnom formatu, možete odabrati vremensku zonu i namjestiti željeni jezik. Trenutno vrijeme se preuzima automatski iz GPS signala.
- U točki izbornika **<Help (Pomoć)>** pronaći ćete izbor FAQ (često postavljanih pitanja), kontaktnih informacija, kao i informacija o sustavu i licencama.

Prikazi statusa

Ovisno o prikazanom načinu rada ne pojavljuju se uvijek svi prikazi statusa. Prikazi, koji su već prikazani na ekranu, neće se ponovno prikazati. Položaji prikaza mogu varirati. Ako se putno računalo izvadi iz svog nosača, na mjestu prikaza svjetla na biciklu na putnom će računalo biti prikazano stanje napunjenosti Nyon baterije.

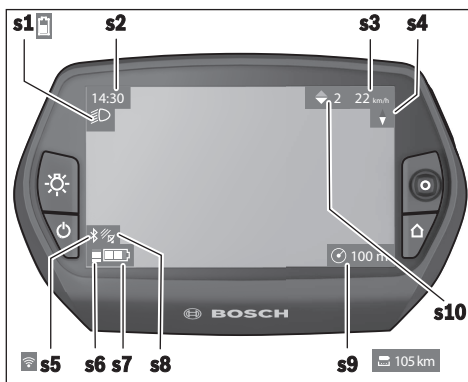

s1 Prikaz svjetla na biciklu/stanja napunjenosti Nyon baterije

s2 Prikaz vremena na satu

- s3** Prikaz brzine
- s4** Prikaz sjevera
- s5** Prikaz *Bluetooth®*/WLAN veze
- s6** Prikaz režima rada
- s7** Prikaz stanja napunjenosti eBike baterije
- s8** Prikaz GPS signala
- s9** Prikaz područja zumiranja/preostale udaljenosti
- s10** Preporuka za mijenjanje stupnja prijenosa

Resetiranje Nyona

Ukoliko Nyonom, suprotno očekivanjima, više ne možete rukovati, možete ga resetirati istodobnim pritiskom na tipke **(1)**, **(2)**, **(5)** i **(6)**. Resetiranje izvršite samo kada je to prijeko potrebno budući da se mogu izgubiti različite postavke.

Uključivanje/isključivanje putnog računala

Za **uključivanje** putnog računala kratko pritisnite tipku za uključivanje/isključivanje **(5)**.

Za **isključivanje** putnog računala pritisnite tipku za uključivanje/isključivanje **(5)** u trajanju više od 1 sekunde.

Kada je Nyon izvađen iz nosača i ako ne pritisnete tipku, Nyon nakon 5 minuta prelazi u način uštede energije (osvjetljenje pozadine je isključeno) i nakon još 5 minuta se isključuje automatski.

Prikaz stanja napunjenosti baterije

Prikaz stanja napunjenosti baterije **r10 (s7)** pokazuje stanje napunjenosti eBike baterije. Stanje napunjenosti Nyon-baterije možete očitati na prikazu **s1**. Stanje napunjenosti eBike baterije možete također očitati na LED lampicama na eBike bateriji.

Na prikazu **r10** svaka gredica simbola baterije odgovara oko 20% kapaciteta baterije:

 eBike baterija je potpuno napunjena.

 eBike bateriju je potrebno napuniti.

 Kapacitet za pomoć pogona je potrošen i pomoć se polako isključuje. Preostali kapacitet je raspoloživ za svjetlo na biciklu i putno računalo.

Kapacitet eBike baterije je dostatan za rad svjetla na biciklu otprilike 2 sata. Ostali potrošači (npr. automatski mjenjač, punjenje vanjskih uređaja na USB priključak) ovdje nisu uzeti u obzir.

Ako putno računalo izvadite iz nosača **(4)**, zadnje prikazano stanje napunjenosti baterije ostaje pohranjeno.

Namještanje režima rada

Na upravljačkoj jedinici **(10)** možete namjestiti režim kod pedaliranja s eBike pogonom. Režim rada možete uvijek promijeniti, čak i za vrijeme vožnje.

Napomena: Kod nekih izvedbi bicikala postoji mogućnost da je režim rada predpodešen i da se ne može promijeniti. Također postoji mogućnost odabira manjeg broja režima rada od ovdje navedenih.

Ako je proizvođač konfigurirao e-bicikl s **eMTB Mode**, režim rada **SPORT** zamjenjuje **eMTB**. U **eMTB Mode** se faktor režima rada i okretni moment dinamički prilagođavaju ovisno o snazi pedaliranja. **eMTB Mode** je dostupan samo za pogone Performance Line CX.

Sljedeći režimi rada su maksimalno raspoloživi:

- **OFF (Isklj):** Pomoć motora je isključena, eBike možete voziti kao normalni bicikl samo pedaliranjem. Pomoć pri guranju ne možete uključiti u ovom režimu rada.
- **ECO (Ekon):** učinkovita pomoć kod maksimalne učinkovitosti, za maksimalni domet
- **TOUR (Tura):** ravnomjerna pomoć, za ture s velikim dometom
- **SPORT/eMTB:**
SPORT: snažna pomoć, za sportsku vožnju po brdovitom terenu kao i u gradskom prometu
eMTB: optimalna pomoć na svakom terenu, sportsko pokretanje, poboljšana dinamika, maksimalne performanse
- **TURBO:** maksimalna pomoć do velikog broja okretaja pedala, za sportsku vožnju

Za **odabir sljedećeg** režima rada pritisnite tipku **+** **(14)** na upravljačkoj jedinici nekoliko puta sve dok se ne pojavi željeni režim rada na prikazu, a za **odabir prethodnog** režima rada pritisnite tipku **-** **(13)**.

Pozvana snaga motora se pojavljuje na prikazu **r4**.

Maksimalna snaga motora ovisi o odabranom režimu rada.

Ako putno računalo izvadite iz nosača **(4)**, zadnji prikazani režim rada ostaje pohranjen, prikaz **r4** snage motora ostaje prazan.

Uključivanje/isključivanje pomoći pri guranju

Pomoć pri guranju može vam olakšati guranje e-bicikla. Brzina kod ove funkcije ovisi o ubačenom stupnju prijenosa i može dosegnuti najviše 6 km/h. Što je manji odabrani stupanj prijenosa, to je manja brzina kod funkcije pomoć pri guranju (s punom snagom).

► **Funkciju pomoć pri guranju smijete koristiti isključivo prilikom guranja e-bicikla.** Ako kotači e-bicikla prilikom korištenja pomoći pri guranju ne dodiruju tlo, postoji opasnost od ozljede.

Za uključivanje pomoći pri guranju kratko pritisnite tipku **(15)** na svojem putnom računalu. Nakon uključivanja u roku od 3 s pritisnite tipku **+** i držite je pritisnutu. Uključuje se pogon e-bicikla.

Pomoć pri guranju se **isključuje** kada se dogodi sljedeće:

- otpustite tipku **+**,
- kotači e-bicikla se blokiraju (npr. uslijed kočenja ili udarca o prepreku),
- brzina prelazi 6 km/h.

Nakon otpuštanja tipke **+** pomoć pri guranju ostaje u stanju pripravnosti još sljedeće 3 s. Ako u tom vremenskom periodu ponovno pritisnete tipku **+**, onda će se pomoć pri guranju ponovno aktivirati.

Napomena: Kod nekih sustava pomoć pri guranju se može direktno pokrenuti pritiskom na tipku **WALK**.

Napomena: Pomoć pri guranju ne možete uključiti u režimu rada **OFF**.

Uključivanje/isključivanje svjetla na biciklu

U izvedbi kod koje se svjetlo za vožnju napaja pomoću eBike sustava, možete istodobno uključiti i isključiti prednje svjetlo i stražnje svjetlo bicikla na putnom računalu pritiskom na tipku **(6)**.

Kod uključenog svjetla se prikazuje simbol svjetla **s1**.

Uključivanje i isključivanje svjetla na biciklu ne utječe na osvjetljenje pozadine zaslona.

eShift (opcionalo)

Pod pojmom eShift podrazumijeva se povezivanje elektronskih sustava za mijenjanje stupnja prijenosa u eBike

sustav. eShift komponente su električno povezane s pogonskom jedinicom od strane proizvođača. Rukovanje elektronskim sustavima za mijenjanje stupnja prijenosa je opisano u zasebnim uputama za uporabu.

Indikator koda greške

Komponente eBike sustava se stalno provjeravaju automatski. Ako se utvrdi greška, na putnom računalu se pojavljuju odgovarajući kôd greške.

Ovisno o vrsti greške pogon se po potrebi isključuje automatski. Nastavak vožnje bez režima rada s pogonom je uvijek moguć. Prije bilo koje daljnje vožnje treba provjeriti e-bicikl.

► **Popravke prepustite isključivo ovlaštenom trgovcu bicikala.**

Kôd	Uzrok	Pomoć
410	Blokirana je jedna ili više tipki na putnom računalu.	Provjerite jesu li tipke zaglavljene, npr. zbog nakupljene prljavštine. Po potrebi očistite tipke.
414	Problem u spajanju upravljačke jedinice	Dajte provjeriti priključke i spojeve
418	Blokirana je jedna ili više tipki na upravljačkoj jedinici.	Provjerite jesu li tipke zaglavljene, npr. zbog nakupljene prljavštine. Po potrebi očistite tipke.
419	Konfiguracijska greška	Ponovno pokrenite sustav. Ako problem i dalje postoji, kontaktirajte vašeg Bosch trgovca električnih bicikala.
422	Problem u spajanju pogonske jedinice	Dajte provjeriti priključke i spojeve
423	Problem u spajanju eBike baterije	Dajte provjeriti priključke i spojeve
424	Greška u komunikaciji među komponentama	Dajte provjeriti priključke i spojeve
426	Interna greška prekoračenja vremena	Ponovno pokrenite sustav. Ako problem i dalje postoji, kontaktirajte vašeg Bosch trgovca električnih bicikala. Kod ove greške nije moguće zatražiti prikaz opsega gume u izborniku Osnovne postavke ili ga prilagoditi.
430	Interna baterija putnog računala je prazna	Napunite putno računalo (u nosaču ili pomoću USB priključka)
431	Greška u verziji softvera	Ponovno pokrenite sustav. Ako problem i dalje postoji, kontaktirajte vašeg Bosch trgovca električnih bicikala.
440	Interna greška pogonske jedinice	Ponovno pokrenite sustav. Ako problem i dalje postoji, kontaktirajte vašeg Bosch trgovca električnih bicikala.
450	Interna softverska greška	Ponovno pokrenite sustav. Ako problem i dalje postoji, kontaktirajte vašeg Bosch trgovca električnih bicikala.
460	Greška na USB priključku	Izvučite kabel iz USB priključka putnog računala. Ako problem i dalje postoji, kontaktirajte vašeg Bosch trgovca električnih bicikala.
490	Interna greška putnog računala	Dajte provjeriti putno računalo
500	Interna greška pogonske jedinice	Ponovno pokrenite sustav. Ako problem i dalje postoji, kontaktirajte vašeg Bosch trgovca električnih bicikala.
502	Greška svjetla na biciklu	Provjerite svjetlo i pripadajuće kabliranje. Ponovno pokrenite sustav. Ako problem i dalje postoji, kontaktirajte vašeg Bosch trgovca električnih bicikala.
503	Greška senzora brzine	Ponovno pokrenite sustav. Ako problem i dalje postoji, kontaktirajte vašeg Bosch trgovca električnih bicikala.
510	Interna greška senzora	Ponovno pokrenite sustav. Ako problem i dalje postoji, kontaktirajte vašeg Bosch trgovca električnih bicikala.

Kód	Uzrok	Pomoć
511	Interna greška pogonske jedinice	Ponovno pokrenite sustav. Ako problem i dalje postoji, kontaktirajte vašeg Bosch trgovca električnih bicikala.
530	Greška baterije	Isključite e-bicikl, izvadite eBike bateriju te ponovno umetnite eBike bateriju. Ponovno pokrenite sustav. Ako problem i dalje postoji, kontaktirajte vašeg Bosch trgovca električnih bicikala.
531	Konfiguracijska greška	Ponovno pokrenite sustav. Ako problem i dalje postoji, kontaktirajte vašeg Bosch trgovca električnih bicikala.
540	Temperaturna greška	E-bicikl se nalazi izvan dopuštenog raspona temperature. Isključite eBike sustav kako biste pogonsku jedinicu ostavili da se ohladi ili zagrije u dopuštenom rasponu temperature. Ponovno pokrenite sustav. Ako problem i dalje postoji, kontaktirajte vašeg Bosch trgovca električnih bicikala.
550	Prepoznat je nedopušteni potrošač.	Uklonite potrošač. Ponovno pokrenite sustav. Ako problem i dalje postoji, kontaktirajte vašeg Bosch trgovca električnih bicikala.
580	Greška u verziji softvera	Ponovno pokrenite sustav. Ako problem i dalje postoji, kontaktirajte vašeg Bosch trgovca električnih bicikala.
591	Greška autentifikacije	Isključite eBike sustav. Izvadite bateriju i ponovno je umetnite. Ponovno pokrenite sustav. Ako problem i dalje postoji, kontaktirajte vašeg Bosch trgovca električnih bicikala.
592	Inkompatibilna komponenta	Rabite kompatibilni zaslon. Ako problem i dalje postoji, kontaktirajte vašeg Bosch trgovca električnih bicikala.
593	Konfiguracijska greška	Ponovno pokrenite sustav. Ako problem i dalje postoji, kontaktirajte vašeg Bosch trgovca električnih bicikala.
595, 596	Greška u komunikaciji	Provjerite kabliranje do mjenjača i ponovno pokrenite sustav. Ako problem i dalje postoji, kontaktirajte vašeg Bosch trgovca električnih bicikala.
602	Interna greška baterije za vrijeme punjenja	Odvojite punjač od baterije. Ponovno pokrenite eBike sustav. Umetnite punjač u bateriju. Ako problem i dalje postoji, kontaktirajte vašeg Bosch trgovca električnih bicikala.
602	Interna greška baterije	Ponovno pokrenite sustav. Ako problem i dalje postoji, kontaktirajte vašeg Bosch trgovca električnih bicikala.
603	Interna greška baterije	Ponovno pokrenite sustav. Ako problem i dalje postoji, kontaktirajte vašeg Bosch trgovca električnih bicikala.
605	Temperaturna greška baterije	E-bicikl se nalazi izvan dopuštenog raspona temperature. Isključite eBike sustav kako biste pogonsku jedinicu ostavili da se ohladi ili zagrije u dopuštenom rasponu temperature. Ponovno pokrenite sustav. Ako problem i dalje postoji, kontaktirajte vašeg Bosch trgovca električnih bicikala.
605	Temperaturna greška baterije za vrijeme punjenja	Odvojite punjač od baterije. Ostavite da se baterija ohladi. Ako problem i dalje postoji, kontaktirajte vašeg Bosch trgovca električnih bicikala.
606	Eksterna greška baterije	Provjerite kabliranje. Ponovno pokrenite sustav. Ako problem i dalje postoji, kontaktirajte vašeg Bosch trgovca električnih bicikala.
610	Naponska greška baterije	Ponovno pokrenite sustav. Ako problem i dalje postoji, kontaktirajte vašeg Bosch trgovca električnih bicikala.
620	Greška punjača	Zamijenite punjač. Kontaktirajte vašeg Bosch trgovca električnih bicikala.
640	Interna greška baterije	Ponovno pokrenite sustav. Ako problem i dalje postoji, kontaktirajte vašeg Bosch trgovca električnih bicikala.

Kód	Uzrok	Pomoć
655	Višestruka greška baterije	Isključite eBike sustav. Izvadite bateriju i ponovno je umetnite. Ponovno pokrenite sustav. Ako problem i dalje postoji, kontaktirajte vašeg Bosch trgovca električnih bicikala.
656	Greška u verziji softvera	Kontaktirajte vašeg Bosch trgovca električnih bicikala kako bi izvršio ažuriranje softvera.
7xx	Greška mjenjača	Pridržavajte se uputa za uporabu proizvođača mjenjača.
800	Interna greška sustava ABS	Kontaktirajte vašeg Bosch trgovca električnih bicikala.
810	Neprihvatljivi signali na senzoru brzine kotača. Kontaktirajte vašeg Bosch trgovca električnih bicikala.	Kontaktirajte vašeg Bosch trgovca električnih bicikala.
820	Greška na vodu do senzora brzine prednjeg kotača.	Kontaktirajte vašeg Bosch trgovca električnih bicikala.
821...826	Neprihvatljivi signali na senzoru brzine prednjeg kotača. Ploča senzora možda ne postoji, nije ispravna ili je pogrešno montirana; znatno različiti promjeri gume prednjeg i stražnjeg kotača; ekstremna situacija tijekom vožnje npr. vožnja na stražnjem kotaču	Ponovno pokrenite sustav i odvozite probnu vožnju najmanje 2 minute. Kontrolna lampica ABS mora se ugasiti. Ako problem i dalje postoji, kontaktirajte vašeg Bosch trgovca električnih bicikala.
830	Greška na vodu do senzora brzine stražnjeg kotača.	Kontaktirajte vašeg Bosch trgovca električnih bicikala.
831 833...835	Neprihvatljivi signali na senzoru brzine stražnjeg kotača. Ploča senzora možda ne postoji, nije ispravna ili je pogrešno montirana; znatno različiti promjeri gume prednjeg i stražnjeg kotača; ekstremna situacija tijekom vožnje npr. vožnja na stražnjem kotaču	Ponovno pokrenite sustav i odvozite probnu vožnju najmanje 2 minute. Kontrolna lampica ABS mora se ugasiti. Ako problem i dalje postoji, kontaktirajte vašeg Bosch trgovca električnih bicikala.
840	Interna greška sustava ABS	Kontaktirajte vašeg Bosch trgovca električnih bicikala.
850	Interna greška sustava ABS	Kontaktirajte vašeg Bosch trgovca električnih bicikala.
860, 861	Greška u napajanju	Ponovno pokrenite sustav. Ako problem i dalje postoji, kontaktirajte vašeg Bosch trgovca električnih bicikala.
870, 871 880 883...885	Greška u komunikaciji	Ponovno pokrenite sustav. Ako problem i dalje postoji, kontaktirajte vašeg Bosch trgovca električnih bicikala.
889	Interna greška sustava ABS	Kontaktirajte vašeg Bosch trgovca električnih bicikala.
890	Kontrolna lampica ABS je neispravna ili nedostaje; možda ne radi sustav ABS.	Kontaktirajte vašeg Bosch trgovca električnih bicikala.
nema prikaza	Interna greška putnog računala	Ponovno pokrenite eBike sustav na način da ga isključite i ponovno uključite.

Električno napajanje vanjskih uređaja pomoću USB priključka

Pomoću USB priključka može raditi ili se puniti većina uređaja čije je električno napajanje moguće putem USB (npr. razni mobilni telefoni).

Preduvjet za punjenje je da su u e-bicikl umetnuti putno računalo i dovoljno napunjena baterija.

Otvorite zaštitnu kapicu **(9)** USB priključka na putnom računalu. USB priključak spojite s USB utičnicom **(8)** na putnom računalu preko USB kabela za punjenje Micro A –

Micro B (može se kupiti kod Bosch trgovca električnih bicikala).

Nakon odvajanja potrošača trebate ponovno pažljivo zatvoriti USB priključak zaštitnom kapicom **(9)**.

► **USB priključak nije vodootporan utični spoj. Prilikom vožnje po kiši ne smije biti priključen vanjski uređaj, a USB priključak mora biti zatvoren zaštitnom kapicom (9).**

Pozor: Priključeni potrošači mogu utjecati na domet e-bicikla.

Napomene za vožnju s eBike sustavom

Pažljivo rukovanje e-biciklom

Vodite računa o radnoj temperaturi i temperaturi skladištenja komponenti e-bicikla. Zaštitite pogonsku jedinicu, putno računalo i bateriju od ekstremnih temperatura (npr. zbog intenzivnog sunčevog svjetla bez istodobnog provjetravanja). Komponente (posebice baterija) mogu se oštetiti izlaganjem ekstremnim temperaturama.

Ekran vašeg Nyona držite čistim. U slučaju nakupljanja prljavštine može doći do netočnog prepoznavanja svjetline. U navigacijskom modu prebacivanje dan/noć može biti netočno.

Zbog nagle promjene uvjeta okoline može se dogoditi da se staklo iznutra zamagli. Nakon kratkog vremena dolazi do izjednačenja temperature i staklo će se ponovno odmagliti.



Sukladno europskoj Direktivi 2012/19/EU električni uređaji koji više nisu uporabivi i sukladno europskoj Direktivi 2006/66/EZ neispravne ili istrošene akubaterije/baterije moraju se odvojeno sakupljati i dovesti na ekološki prihvatljivo recikliranje.

Molimo predajte ovlaštenom trgovcu bicikala neuporabive Bosch komponente e-bicikla.

Zadržavamo pravo promjena.

Održavanje i servisiranje

Održavanje i čišćenje

Sve komponente uključujući i pogonsku jedinicu ne smijete uroniti u vodu ili čistiti vodom pod tlakom.

Za čišćenje svojeg putnog računala koristite meku krpu navlaženu samo vodom. Ne koristite sredstva za čišćenje.

Najmanje jednom godišnje dajte svoj eBike sustav na tehnički pregled (među ostalim mehanike, trenutačne verzije softvera sustava).

Proizvođač ili trgovac bicikala mogu termin servisa dodatno bazirati na kilometraži i/ili vremenskom periodu. U tom slučaju će vam putno računalo prikazati termin servisa u trajanju od 4 s nakon svakog uključivanja.

Za servis i popravak e-bicikla obratite se ovlaštenom trgovcu bicikala.

► **Popravke prepustite isključivo ovlaštenom trgovcu bicikala.**

Servisna služba i savjeti o uporabi

Za sva pitanja glede eBike sustava i njegovih komponenti obratite se ovlaštenom trgovcu bicikala.

Kontakt podatke ovlaštenih trgovaca bicikala naći ćete na internetskoj stranici www.bosch-ebike.com

Transport

► **Ako e-bicikl stavljate izvan automobila, npr. na nosač bicikla na prtljažniku automobila, skinite putno računalo i izvadite eBike bateriju kako biste izbjegli oštećenja.**

Zbrinjavanje



Pogonsku jedinicu, putno računalo uklj. upravljačku jedinicu, bateriju, senzor brzine, pribor i ambalažu treba dovesti na ekološki prihvatljivo recikliranje.

E-bicikle i njihove komponente ne bacajte u kućni otpad!

Ohutusnõuded



Lugege läbi kõik ohutusnõuded ja juhised.

Ohutusnõuete ja juhiste eiramine võib kaasa tuua elektrilöögi, tulekahju ja/või raskeid vigastusi.

Hoidke kõik ohutusnõuded ja juhised edasiseks kasutamiseks hoolikalt alles.

Käesolevas kasutusjuhendis kasutatud mõiste **aku** käib kõikide Boschi eBike-akude kohta.

- ▶ **Ärge laske pardaarvuti näidikul oma tähelepanu kõrvale juhtida.** Kui te ei keskenda oma tähelepanu täielikult liiklusele, riskite õnnetusse sattumisega. Kui soovite teha sisestusi oma pardaarvutisse toe taseme muutmiseks, peatuge ja sisestage seejärel vajalikud andmed.
- ▶ **Laske enne treeninguprogrammiga alustamist arstil ennast nõustada, et välja selgitada, millist koormust te võite enda puhul rakendada.** Ainult nii väldite võimalikku ülekoormust.
- ▶ **Pulsilugeja kasutamisel võivad elektromagnetilised häired moonutada südame kuvatud löögisagedust.** Kuvatud pulsisagedust võib kasutada ainult hinnangulise näitajana. Tootja ei vastuta valesti kuvatud pulsisagedusest põhjustatud tagajärgede eest.
- ▶ **Nyon ei ole meditsiinitehnika toode.** Tõrežiimis <Fitness (Treening)> kuvatud näidud võivad tegelikest väärtustest erineda.
- ▶ **Ärge avage pardaarvutit.** Avamisega võib pardaarvuti saada kahjustada ja kaob Teie õigus garantiinõuete esitamiseks.
- ▶ **Ärge kasutage pardaarvutit käepidemena.** Kui tõstate eBike'i pardaarvutist üles, võite pardaarvutit pöördumatult kahjustada.
- ▶ **Kasutage Nyoni pardaarvutit ainult komplekti kuuluva juhtpuldiga, millel on eraldi juhtkang.** Juhtpuldi juhtkang suudab täita kõiki neidsamu funktsioone, mida ka pardaarvuti juhtkang.
- ▶ **Ettevaatust!** Kui kasutate pardaarvutit, millel on *Bluetooth®*, võib esineda häireid teiste seadmete, lennukite ja meditsiiniaparatuuride (nt südamestimulaatorid, kuuldeaparaadid) töös. Samuti ei saa täielikult välistada kahjulikku mõju vahetus läheduses viibivatele inimestele ja loomadele. Ärge kasutage *Bluetooth®*-iga pardaarvutit meditsiiniaparatuuride, tanklate, keemiatehaste läheduses ega plahvatusohtlikus keskkonnas. Ärge kasutage *Bluetooth®*-iga pardaarvutit lennukites. Vältige pikemaajalist kasutamist oma keha vahetus läheduses.
- ▶ *Bluetooth®*-sõnamärk ja kujutismärgid (logod) on registreeritud kaubamärgid, mille omanik on Bluetooth SIG, Inc. Bosch eBike Systems kasutab seda sõnamärki / neid kujutismärke litsentsi alusel.
- ▶ **Pardaarvuti on varustatud raadioliidesega. Järgida tuleb kehtestatud piiranguid, mis kehtivad nt lennukites või haiglates kasutamise suhtes.**

- ▶ **Lugege läbi eBike-süsteemi kõikides kasutusjuhendites ning eBike'i kasutusjuhendis toodud ohutusnõuded ja juhised ning järgige neid.**

Ohutusnõuded seoses navigeerimisega

- ▶ **Ärge planeerige marsruute sõidu ajal. Peatuge ja sisestage uus sihtkoht ainult seisu ajal.** Kui te ei keskenda oma tähelepanu täielikult liiklusele, riskite õnnetusse sattumisega.
- ▶ **Katkestage teekond, kui navigeerimiseseade pakub Teile marsruuti, mis on Teie sõiduuskusi silmas pidades liiga keeruline või ohtlik.** Laske navigeerimiseseadmel pakkuda alternatiivset teekonda.
- ▶ **Ärge eirake liiklusmärke, kuigi navigeerimiseseade pakub Teile üht teatud kindlat teed.** Navigeerimiseseade ei suuda arvesse võtta ehitusplatse ega ajutisi ümbersõite.
- ▶ **Ärge kasutage navigeerimiseseadet turvalisuse seisukohalt kriitilistes olukordades (tänavate sulgemised, ümbersõidud jms).** Kandke alati kaasas lisakaarte ja sidevahendeid.

Toote kirjeldus ja kasutusjuhend

Nõuetekohane kasutamine

Pardaarvuti Nyon on ette nähtud Boschi eBike-süsteemi juhtimiseks ja sõiduandmete kuvamiseks. Ilma jalgrattata navigeerimiseks (matkajatele ja autosõitjatele) Nyon ei sobi. Lisaks kirjeldatud funktsioonidele võidakse mis tahes ajal lisada tarkvaramuudatusi vigade kõrvaldamiseks ja funktsioonide laiendamiseks.

Seadme osad

Seadme osade numeratsiooni aluseks on kasutusjuhendi alguses sisalduvatel jooniste lehekülgedel toodud numbrid. Kõigi väljaspool ajamisõlme, pardaarvutit koos käsitsemisüksusega, kiiruseandurit ja nende juurde kuuluvaid hoidukuid paiknevate jalgrattade kujutis on skemaatiline ja võib teie eBike'ist erineda.

- (1) Juhtkang (joystick)
- (2) Algasendi nupp **Home**
- (3) Pardaarvuti
- (4) Pardaarvuti hoidik
- (5) Pardaarvuti sisse-väljalülitusnupp
- (6) Jalgratta valgustuse nupp
- (7) Heledusandur
- (8) USB-pesa
- (9) USB-pesa kaitsekate
- (10) Käsitsemisüksus
- (11) Juhtkang käsitsemisüksusel
- (12) Algasendi nupp **Home** käsitsemisüksusel

- (13) Toetuse vähendamisnupp
 (14) Toetuse suurendamisnupp
 (15) Lükkamisabi/paigaltvõtuabi nupp **WALK**
 (16) Pardaarvuti lukustus
 (17) Pardaarvuti blokeerimiskruvi

USB-laadimiskaabel (Micro A–Micro B) ^{A)}

A) ei ole joonisel kujutatud, saadaval lisavarustusena

Tehnilised andmed

Pardaarvuti	Nyon	
Tootekood		BUI275
Sisemälu tervikuna	GB	8
Max laadimisvool USB-ühenduses	mA	500
Laadimispinge USB-ühenduses	V	5
USB-laadimiskaabel		1 270 016 360
Töotemperatuur	°C	-5...+40
Hoiutemperatuur	°C	-10...+50
Laadimistemperatuur	°C	0...+40
Seesmine liitumioonaku	V mAh	3,7 710
Kaitseaste		IPX7 (veekindel)
Toetatud WLAN-standardid		802.11b/g/n (2,4 GHz)
Kaal u	kg	0,2
WLAN		
– sagedus	MHz	2400 – 2480
– saatevõimsus	mW	<100
<i>Bluetooth®</i>		
– sagedus	MHz	2400 – 2480
– saatevõimsus	mW	<10

Vastavusdeklaratsioon

Sellega kinnitab Bosch GmbH, Bosch eBike Systems, et **Nyon**-tüüpi raadioseade vastab direktiivi 2014/53/EL nõuetele. EL-ühilduvusdeklaratsiooni täieliku teksti leiata veebiaadressilt:
<https://www.ebike-connect.com/conformity>

Paigaldus

Pardaarvuti paigaldamine ja eemaldamine (vt joonis A)

Pardaarvuti (3) paigaldamiseks lükake see eestpoolt hoidikusse (4).

Pardaarvuti (3) eemaldamiseks suruge lukustit (16) ja lükake pardaarvuti hoidikust (4) ettepoole välja.

- **Kui te eBike'i pikemaks ajaks seisma jätate, eemaldage pardaarvuti.**

Pardaarvuti saab hoidikusse kinnitada nii, et seda ei ole võimalik välja võtta. Eemaldage selleks hoidik (4) juhtraualt. Asetage pardaarvuti hoidikusse. Keerake blokeerimiskruvi (17) (keere M3, pikkus 8 mm) altpoolt hoidikus olevasse keermestatud avasse. Paigaldage hoidik uuesti juhtrauale.

Märkus: blokeerimiskruvi ei kaitse varguse eest.

Kasutus

eBike-süsteemi kasutuselevõtt

Eeldused

eBike-süsteemi saab aktiveerida ainult siis, kui on täidetud järgmised tingimused:

- Paigaldatud on piisavalt laetud eBike'i aku (vt aku kasutusjuhendit).
- Pardaarvuti on korralikult hoidikusse paigaldatud

eBike-süsteemi sisse- ja väljalülitamine

eBike-süsteemi **sisselülitamiseks** on järgmised võimalused:

- Asetage pardaarvuti hoidikusse (4).
- Kui pardaarvuti ja aku on kohale asetatud, vajutage lühidalt pardaarvuti sisse-väljalülitusnuppu (5).
- Kui pardaarvuti on kohale asetatud, vajutage eBike'i aku sisse-väljalülitusnuppu (jalgrattatootja mõne lahenduse korral puudub juurdepääs aku sisse-väljalülitusnupule; vt aku kasutusjuhendit).

Ajam aktiveeritakse kohe, kui hakkate pedaale vajutama (välja arvatud lükkamisabi funktsioonis või toe tasemel **OFF**). Mootori võimsus on leeb pardaarvuti seadud toe tasemest.

Niipea kui lõpetate normaalrežiimis pedaalide vajutamise või kui olete saavutanud kiiruse **25/45 km/h**, lülitatakse eBike'i ajami tugi välja. Ajam aktiveeritakse automaatselt uuesti, kui vajutate pedaale ja kiirus on alla **25/45 km/h**.

eBike-süsteemi **väljalülitamiseks** on järgmised võimalused.

- Vajutage pardaarvuti sisse-väljalülitusnuppu (5) vähemalt 1 sekund.
- Lülitage eBike'i aku välja selle sisse-väljalülitusnupust (mõnede tootjaspetsiifiliste lahenduste korral puudub juurdepääs aku sisse-väljalülitusnupule; vt jalgrattatootja kasutusjuhendit).
- Eemaldage pardaarvuti hoidikust.

Kui umbes 10 min jooksul ei kasutata eBike-ajami võimsust (nt kuna eBike seisab) ja ei vajutata pardaarvuti või eBike'i juhtpulti ühelegi nupule, lülituvad eBike-süsteem ja koos sellega ka aku energia säästmise eesmärgil automaatselt välja.

Käsitsemissüsteem Nyon

Nyoni käsitsemissüsteem koosneb kolmest komponendist:

1. juhtpuldiga pardaarvuti Nyon
2. nutitelefonil rakendus **Bosch eBike Connect**
3. veebiportaal www.eBike-Connect.com

Kõikidel komponentidel saab hallata või kasutada mitmeid seadeid ja funktsioone. Mõne seade ja funktsioonini pääseb

ja neid saab käsitseda ainult kindla komponendi kaudu. Andmed sünkroonitakse toimiva Bluetooth®-i internetiühenduse korral automaatselt. Ülevaate võimalikest funktsioonidest leiate järgnevas tabelis.

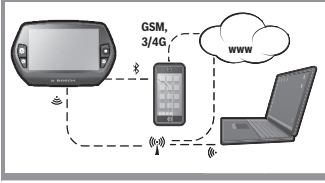
	A	B	C
Pardaarvuti funktsioonid			
Nutitelefoni rakenduse funktsioonid			
Veebiportaali funktsioonid			
			
Sisselogimine/registreerimine	✓	✓	✓
Seadete muutmine	✓	✓	✓
Sõiduandmete registreerimine	✓		
Sõiduandmete kuvamine reaajajas	✓		
Sõiduandmete töötlemine/analüüs		✓	✓
Kasutaja poolt määratud näitude loomine		✓	✓
Hetkelise asukoha kuvamine ^{A)}	✓	✓	✓
Navigeerimine	✓		
Marsruudi plaanimine	✓	✓	✓
Ülejäänud tegevusraadiuse näit (ring tegeliku asukoha ümber)	✓	✓	
Treeninguefekt reaajajas	✓		
Ülevaade sõitudest		✓	✓
Statistika Dashboard (esipaneel)	✓	✓	✓
Superfunktsioonide ostmine		✓	

A) GPS on vajalik

Superfunktsioonid

Käitamisüsteemi Nyon standardfunktsioone saab laiendada superfunktsioonide juurdeostmisega Apple iPhone'idele App Store'ist või Android-seadmetele Google Play Store'ist.

Lisaks tasuta rakendusele **Bosch eBike Connect** saab kasutada mitmeid tasuta superfunktsioone. Olemasolevate lisarakenduste detailse loendi leiate veebi-kasutusjuhendist aadressil www.Bosch-eBike.com/nyon-manual.

Pardaarvuti energiaravustus

Kui pardaarvuti on hoidikus (4), eBike'i on paigaldatud piisavalt laetud aku ja eBike-süsteem on sisse lülitatud, varustatakse pardaarvuti akut energiaga eBike'i akust.

Kui pardaarvuti eemaldatakse hoidikust (4), toimub energiaga varustamine pardaarvuti akust. Kui pardaarvuti aku on nõrk, kuvatakse ekraanile vastav hoiatus.

Pardaarvuti aku laadimiseks asetage pardaarvuti uuesti hoidikusse (4). Pidage silmas, et kui te eBike'i akut parajasti ei lae, lülitub eBike'i süsteem selle mittekasutamisel 10 minuti pärast automaatselt välja. Sel juhul lõpetatakse ka pardaarvuti aku laadimine.

Pardaarvuti võite laadida ka USB-ühenduse kaudu. Avage selleks kaitsekate (9). Ühendage pardaarvuti USB-pesa (8) Micro-USB-kaabli abil standardse USB-laadimiseadme (ei kuulu standardvarustusse) või arvuti USB-pesaga (5 V laadimispinge; laadimisvool max 500 mA).

Kui pardaarvuti eemaldatakse hoidikust (4), jäävad funktsioonide kõik väärtused salvestatuks ja neid saab edasi kuvada.

Ilma pardaarvuti akut laadimata säilivad kuupäev ja kellaaeg max 6 kuud. Uuesti sisselülitamise järel seatakse eduka GPS-asukohatuvastuse järel kuupäev ja kellaaeg uuesti.

Märkus: pardaarvuti aku maksimaalse eluea saavutamiseks tuleks pardaarvuti akut iga kuue kuu järel laadida.

Pardaarvuti kasutuselevõtmine

Nyon tarnitakse osaliselt laetud akuga. Enne esmakordset kasutuselevõttu tuleb Nyon'i akut USB-liidese (vaadake „Pardaarvuti energiaravustus“, Lehekülj Eesti – 3) või eBike-süsteemi kaudu täis laadida.

Käitamisüsteemi kõigi funktsioonide kasutamiseks peate ennast lisaks veebis registreerima.

Sisselogimine pardaarvutisse

- Lülitage pardaarvuti sisse-väljalülitusnupuga (5) sisse.
- Valige juhtkangiga (1) oma eelistatav keel (valimiseks vajutage juhtkangi) ja järgige juhiseid.

Nyon'i kasutuselevõtuks on järgmised võimalused:

<TEST RIDE (TESTSÕIT)>

Proovisõiduks ei pea te ennast eelnevalt sisse logima ega andmeid sisestama. Väljalülitamise järel kustutatakse kõik sõiduandmed.

<SET UP (HÄÄLESTAMINE)> → <OFFLINE (OFFLINE)>

See on väga lühike Nyoniga piiratud registreerimisprotsess. Offline (autonoomne) tähendab sel juhul, et teie sõidu- ja kasutajaandmed salvestatakse ainult lokaalselt pardaarvutis. Järgige juhiseid või valige mõni pakutud vastusevariantidest. Sisestatud andmed säilivad Nyon'i väljalülitamisel, kuid neid ei sünkroonita veebiportaali või nutitelefoni rakendusega.

<SET UP (HÄÄLESTAMINE)> → <ONLINE (ONLINE)> → <PHONE (TELEFON)>

See on täielik registreerimisprotsess. Asetage Nyon hoidikusse (4), laadige oma nutitelefoni rakendus **Bosch eBike Connect** ja registreeruge rakendus kasutades.

Eduka registreerimise järel sõiduandmed salvestatakse ning sünkroonitakse nutitelefoni rakenduse ja veebiportaaliga.

<SET UP (HÄÄLESTAMINE)> → <ONLINE (ONLINE)> → <WI-FI (WI-FI)>

See on täielik registreerimisprotsess. Liikuge WLAN-võrgu vastuvõtualasse. Asetage Nyon hoidikusse (4). Pärast võrgu valimist ja kasutajatunnuse ning salasõna sisestamist ühendatakse Nyon Teie valitud WLAN-võrguga ja Teid juhatakse veebiportaali www.eBike-Connect.com, kus saate registreeruda. Registreerumise järel salvestatakse sõiduandmed ja sünkroonitakse veebiportaaliga. Seejärel saate Nyon'i ühendada oma

nutitelefoni (< **Settings (Seaded)**> → <**Connections (Ühendused)**> → <**Connect Smartphone (Ühenda nutitelefoni)**>).

Registreerumine nutitelefoni ja Bluetooth®-ühenduse abil

Nutitelefoni ei kuulu tarnekomplekti. Nutitelefoni registreerimiseks on vajalik internetiühendus, mis olenevalt teie telefonioperaatoriga sõlmitud lepingust võib tekitada teile lisakulutusi. Internetiühendus on vajalik ka andmete sünkroonimiseks nutitelefoni ja veebiportaali vahel.

Oma paridaarvuti funktsioonide täies ulatuses kasutamiseks vajate nutitelefoni operatsioonisüsteemiga Android versioon 4.0.3 või kõrgem või iOS 8 või kõrgem. Loendi katsetatud / kasutamiseks lubatud nutitelefonidest leiate veebi-kasutusjuhendist aadressil

www.Bosch-eBike.com/nyon-manual.

Mõnel juhul saab paridaarvutiga ühendada ka ülalnimetatud operatsioonisüsteemiga, kuid loendis nimetatud nutitelefone. Paridaarvuti täielikku ühilduvust loendis nimetatud nutitelefonidega ei saa aga tagada.

Laadige oma nutitelefoni App Store'ist (Apple iPhone'i korral) või Google Play Store'ist (Android-seadme korral) rakendus **Bosch eBike Connect**.

Käivitage rakendus „Bosch eBike Connect“ ja järgige juhiseid. Detailse juhendi selle kohta leiate veebi-kasutusjuhendist aadressil

www.Bosch-eBike.com/nyon-manual.

Kui rakendus **Bosch eBike Connect** on aktiivne ja on olemas *Bluetooth*®-ühendus teie paridaarvutiga, sünkroonitakse andmed paridaarvuti ja nutitelefoni vahel automaatselt.

Registreerumine veebis

Veebis registreerumiseks on vajalik juurdepääs internetile.

Avage oma veebilehitsejaga www.eBike-Connect.com alt veebiportaal **Bosch eBike Connect** ja järgige juhiseid.

Detailse juhendi selle kohta leiate veebi-kasutusjuhendist aadressil www.Bosch-eBike.com/nyon-manual.

Pardaarvuti näidud ja seaded

Märkus: kõik järgmistel lehekülgedel esitatud kasutajaliidese kujutised ja tekstid vastavad tarkvara kasutusse andmise seisule. Kuna aasta jooksul värskendatakse tarkvara korduvalt, võib juhtuda, et kasutajaliidese kujutised ja/või tekstid muutuvad pärast mõnda värskendust vähesel määral.

Käsitsemisloogika

Näitu saab sõidu ajal vahetada juhtpuldist **(10)**. Nii saavad mõlemad käed jääda sõidu ajal juhttrauale.

Pardaarvuti juhtelementidega on võimalik teha järgmisi toiminguid:

- Sisse-välja-nupuga **(5)** lülitate pardaarvuti sisse või välja.
- Nupuga **Home (2)** või **(12)** liigute **< Settings (Seaded) >** → **< My Nyon (Minu Nyon) >** seatud töörežiimi.
- Jalgratta valgustuse nupuga **(6)** saab jalgratta valgustust sisse ja välja lülitada.
- Juhtkangiga **(1)** saate vastavas töörežiimis navigeerida. Valiku tegemiseks vajutage juhtkangi **(1)**.

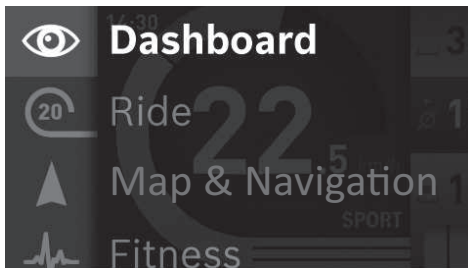





Juhtkangi **(1)** vasakule vajutades saate aktiivse töörežiimi asemel kuvada peamenüü ja liikuda peamenüüsse (vt ülalolevat joonist).

Kui vajutate aktiivses töörežiimis juhtkangi **(1)** paremale, näidatakse aktuaalse ekraanikuva asemel kehtiva töörežiimi võimalikke seadesuvandeid. Navigeerige juhtkangiga soovitud suvandi juurde ja valige juhtkangi **(1)** vajutades soovitud suvand.

Nõuanne: kui olete mõnes aktiivses töörežiimis, saate juhtkangi **(1)** üles või alla vajutades lülitada otse järgmisse töörežiimi. Kui Nyon on eBike'ile paigaldatud, kuvatakse sisselülitamise järel töörežiim **< Ride (Liikumine) >**. Kui Nyon ei ole eBike'ile paigaldatud, kuvatakse töörežiim **< Dashboard (Esipaneel) >**.

Peamenüü

Sümbol	Töörežiim	Funktsioon
	< Dashboard (Esipaneel) >	See režiim kuvab erinevad statistilised andmed ja ühenduse ning sünkroonimise oleku.
	< Ride (Liikumine) >	See töörežiim vahendab teile aktuaalseid sõiduandmeid.

Sümbol	Töörežiim	Funktsioon
	< Map & Navigation (Kaart & Navigeerimine) >	Selle režiimi kaudu saate Internetist alla laadida kaardimaterjali, mille aluseks on Open Street Map (OSM). Nende kaartide abil saate navigeerida.
	< Fitness (Treening) >	Selles töörežiimis saate vaadata mitmesugust olulist teavet treeningu kohta.
	< Settings (Seaded) >	Selles töörežiimis saate määrata kindlaks pardaarvuti põhiseaded.

Töörežiim < Dashboard (Esipaneel) >

 See režiim kuvab erinevad statistilised andmed ja ühenduse ning sünkroonimise oleku.

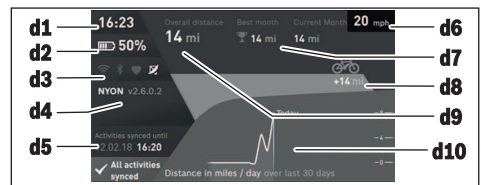

d1 Kellaeg

d2 eBike'i aku laetuse taseme näit

d3 Ühenduse olek

d4 Nyoni versiooniinfo

d5 Nyoni sünkroonimisinfo

d6 Kiiruse/tule näidik (paigaldatud pardaarvuti korral) / pardaarvuti aku laetuse taseme näit (eemaldatud pardaarvuti korral)

d7 Ühe kuu suurim sõidukilomeetrite näit

d8 Sõidukilomeetrite arv võrreldes eelmise kuuga

d9 Summaarne sõidukilomeetrite arv

d10 Viimase 30 päeva igapäevaselt läbitud sõidukilomeetrid

Sünkroonitakse järgnev:

- salvestatud marsruut ja asukoht
- kasutaja määratletud kuva ja sõidurežiim
- Kasutaja sätted

Sünkroonimine toimub WiFi või Bluetooth®-ühenduse kaudu. Kui ühendusvõimalused on välja lülitatud, siis kuvatakse vastav veateade.

Töörežiim Ride (Liikumine)

 See töörežiim vahendab teile aktuaalseid sõiduandmeid.



- r1 Kellaaeg
- r2 Oma väntamisvõimsus
- r3 Kiirus
- r4 Mootori võimsus
- r5 Toe taseme näit
- r6 Käigusoovitus/eShift näit
- r7 Päeva/kilomeetritelendur
- r8 Keskmine kiirus
- r9 Ülejäänud tegevusraadius
- r10 eBike'i aku laetuse taseme näit

Tööriim Kaart ja navigatsioon



Selle töörežiimi kaudu saate internetist alla laadida kaardimaterjali, mille aluseks on Open Street Map (OSM). Nende kaartide abil saate

navigeerida.

Elukohale vastav kaardimaterjal installitakse ostjale jalgratta müüja poolt. Vajaduse korral saate oma nutitelefoni rakenduse **Bosch eBike Connect** abil alla laadida ja oma pardaarvutisse üle kanda täiendavaid kaarte. Detailse juhendi selle kohta leiate kasutusjuhendist veebis aadressil <http://www.Bosch-eBike.com/nyon-manual>.

Aktiivse WLAN-ühenduse korral saate **< Settings (Seaded) >** → **< Map & Navigation (Kaart & Navigeerimine) >** → **< Map Manager (Kaardijuht) >** kaudu laadida mis tahes kaarte otse Nyonile. Kui lülitate Nyon'i sisse, hakkab Nyon GPS-signaalide vastuvõtmiseks otsima satelliite. Niipea kui on leitud piisavalt satelliite, kuvatakse režiimis **< Map & Navigation (Kaart & Navigeerimine) >** kaardil teie tegelikku asukohta. Ebasoodsate ilmastikutingimuste või asukoha korral võib satelliitide otsimise veidi rohkem aega võtta. Kui satelliite ei leita pikema aja jooksul, käivitage Nyon uuesti.

Juhtkangi (1) paremale vajutades saate parempoolses servas olevaid alammenüüsid valides muuta kaardilõigu suumimisseadet, lasta kuvada oma eBike'i aku tegevusulatust või valida mõnda mitmesugust navigeerimissuvandit. Kaardilõigu suumimisseadete saate muuta ka juhtkangi vajutades.

Akude järelejäädud tegevusraadiust on võimalik superfunktsiooni **Topo-tegevusraadius** abil suurendada. Funktsioon **Topo-tegevusraadius** arvutab ja kuvab seejärel akude järelejäädud tegevusraadiuse, võttes arvesse ümbruse topograafilisi omadusi. Topograafilise tegevusraadiuse arvutamine hõlmab maksimaalselt 100 km. Detailse juhendi selle kohta leiate kasutusjuhendist veebis aadressil <http://www.Bosch-eBike.com/nyon-manual>.

Jaotises **< Points of Interest (Vaatomisväärsused) >**

kuvatakse ka lähimad punktid **Bosch eBike experts**.

Edasimüüja valimisel arvutatakse välja teekond sinna ja seda pakutakse teile valikuvõimalusena.

Kui olete sihtkoha (linn, tänav, majanumber) sisestanud, pakutakse välja 3 erinevat marsruuti (**< Scenic (Maaliline) >**, **< Fast (Kiire) >** ja **< MTB >** (mägijalgratas)), mille hulgast saate välja valida ühe. Teise võimalusena võite lasta ennast koju juhatada, välja valida ühe viimastest sihtkohtadest või kasutada salvestatud kohti ja marsruute. (Detailse juhendi selle kohta leiate kasutusjuhendist veebis aadressil <http://www.Bosch-eBike.com/nyon-manual>.) Valitud marsruut kuvatakse juuresoleval joonisel näidatud kujul.

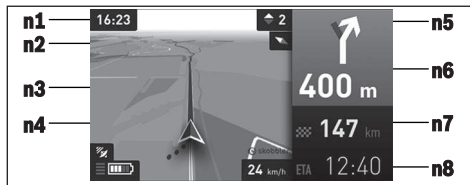

- n1 Kellaaeg
- n2 Kompassinõel
- n3 Kaart
- n4 Kiirus
- n5 Käiguvahetuse soovitus
- n6 Ärapööramisjuhised ja kaugus ärapööramiskohani
- n7 Kaugus sihtkohani
- n8 Eeldatav sihtkohta jõudmise aeg

Navigeerimise ajal näidatakse teile ka muudes töörežiimides tavakuva asemel aktuaalset sõiduinfort (nt 50 m pärast pöörata vasakule).

Juhtkangi parempoolse nupu vajutamisega saate lasta oma marsruuti näidata ka kõrgusprofiilis. Kaarti saab ümbruse uurimiseks suumimisfunktsiooniga ka nihutada.

Kui katkestate navigeeritud sõidu ja avate seejärel **< Map & Navigation (Kaart & Navigeerimine) >**, küsitakse, kas soovite navigatsiooni jätkata või mitte. Kui navigatsiooni jätkate, juhitakse teid navigatsiooni abil teie viimasesse sihtkohta.

Kui olete veebiportaali kaudu importinud GPX-marsruute, kantakse need **Bluetooth®**-i või WLAN-ühenduse kaudu teie Nyonile üle. Neid marsruute saate vajaduse korral käivitada. Kui viibite marsruudi lähedal, võite lasta ennast juhtida startipunkti või alustage kohe navigeerimist marsruudil.

Vahepealsete sihtpunktide kasutamise korral annab sihtpunkti jõudmisest märku teade.

Ilma jalgrattata navigeerimiseks (matkajatele ja autosõitjatele) Nyon ei sobi.

0 °C madalamate temperatuuride korral tuleb kõrguse mõõtmisel arvestada suuremate kõrvalekalletega.

Tööriim Fitness (Treening)



Selles töörežiimis saate vaadata mitmesugust olulist teavet treeningu kohta.

Lähtudes teie registreerumisel märgitud aktiivsustasemest, kuvatakse teie seniste tegevuste mõju teie vastupidavusele (treeninguefekt).

Oma südame löögisageduse kontrollimiseks saate kasutada rinnarihma, mille saate *Bluetooth®*-i kaudu Nyoniga ühendada.

Ühilduivaid mudeleid leiate kasutusjuhendist veebis aadressil www.Bosch-eBike.com/nyon-manual.

Rinnarihm ei kuulu tarnekomplekti.



f1 Kellaeg

f2 Hetkevõimsus/-pulsisagedus

f3 Aktuaalse treeninguefekt kujutis

f4 Treeninguefekt

f5 Kulutatud kilokalorid

f6 Tegelik väntamissagedus

f7 Hetkeline kiirus

f8 Kestus

Alammenüüsid kasutades saate lähtestada keskmisi väärtusi või lülitada ümber individualiseeritud näitudele. Detailse juhendi selle kohta leiate veebi-kasutusjuhendist aadressil www.Bosch-eBike.com/nyon-manual.

Tööriist Seaded



Selles töörežiimis saate määrata kindlaks pardaarvuti põhiseaded.

Märkus: mõnda põhiseadet saab muuta ainult

siis, kui Nyon on asetatud hoidikusse (4). Menüüsse < **Settings (Seaded)** > pääsemiseks vajutage juhtkangi (1) peamenüüs korduvalt alla, kuni kuvatakse < **Settings (Seaded)** >.

Nõuanne: menüüsse < **Settings (Seaded)** > pääsete ka juhul, kui vajutate juhtkangi pikemalt alla.

Te saate teha järgmisi seadeid:

- < **Connections (Ühendused)** >: saate konfigurida *Bluetooth®*-i seadeid, uue nutitelefonihenduse, WiFi-ühenduse või südame löögisageduse mõõtja. Kui te aktiveerite WiFi, otsib Nyon saadaolevaid võrke. Kuvatakse olemasolevate võrkude loend. Valige juhtkangiga (1) soovitud võrk ja sisestage parool.
- < **Map & Navigation (Kaart & Navigeerimine)** >: siin saate konfigurida kaardikujutist ja kohandada automaatset kujutist olenevalt ümbruse valgustatusest.
- < **My Profile (Minu profiil)** >: siin saate lasta knäidata aktiivset kasutajat.
- < **My eBike (Minu eBike)** >: kui Nyon on kohale asetatud, saate muuta tootja eelseatud ratta ümbermõõtu $\pm 5\%$ ulatuses.

- Jalgrattatootja või jalgrattamüüja võib määrata hoolduse tähtaja läbitud kilomeetraazi või teatud ajavahemiku alusel. Punktis < **Service** > näidatakse hoolduse tähtaega.
- Menüüs < **Shift Recommendation (Soovituslik käiguvahetus)** > saate lkäiguvahetussoovituse näitu sisse või välja lülitada.
- Kui Teie eBike on varustatud süsteemiga **eShift**, saate siin oma eShift-süsteemi konfigurida.
- Süsteemi teabeleht annab teile ülevaate eBike'is kasutatud komponentidest. Iga komponendi kohta kuvatakse seerianumber, riistvara versioon, tarkvara versioon ja muud komponendi asjakohased tunnusandmed.
- eBike'i paigaldatud aku hetke laetuse taset kuvatakse menüüpunktis < **Battery status (Aku laetuse aste)** >.
- < **My Nyon (Minu Nyon)** >: siin saate otsida uuendusi, konfigurida Home-nuppu, lasta igal ööl automaatselt nullida loendurid, näiteks päevas läbitud kilomeetrid, kulutatud kalorit ja keskmised väärtused, või lähtestada Nyoni tehaseseadetele.
- Menüüs < **Automatic brightness (Automaatne heledus)** > saate ekraani heledust automaatselt kohandada.
- Ilmastikust tingitud muudatuste kompenseerimiseks saate menüüs < **Altitude correction (Kõrguse korrigeerimine)** > kuvatut väärtust kohandada olenevalt tegelikust kõrgusest.
- < **Region & Language (Region ja keel)** >: saate lasta näidata kiirust ja kaugust kilomeetrites või miilides, kellaaega 12 tunni või 24 tunni vormingus, valida ajavööndit ning seada eelistatud keele. Aktuaalne kellaaeg võetakse automaatselt üle GPS-signaalist.
- Menüüpunktist < **Help (Abi)** > leiate valiku KKK-dest (korduma kippuvad küsimused), kontaktandmed, samuti teabe süsteemi ja litsentside kohta.

Olekunäidud

Olenevalt kujutatud töörežiimist ei kuvata alati kõiki olekunäitusid. Näitusid, mida on põhikval juba esitatud, täiendavalt ei korrata. Näitude asukoht võib varieeruda. Kui pardaarvuti võetakse hoidikust välja, kuvatakse jalgratta valgustuse näidu asemel pardaarvuti Nyoni aku laetuse taset.

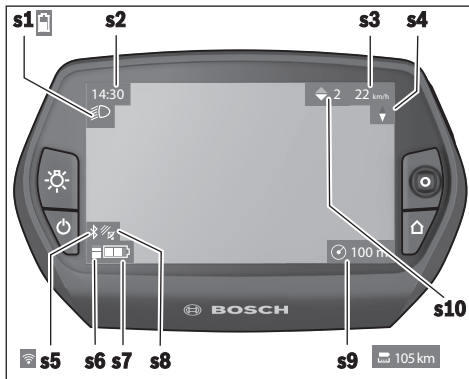

- s1** Jalgratta valgustuse / Nyoni aku laetuse taseme näit
- s2** Kellaaja näit
- s3** Kiiruse näit
- s4** Põhjasuuna näit
- s5** Bluetooth®/WLAN-ühenduse näit
- s6** Toetuse taseme näit
- s7** eBike'i aku laetuse taseme näit
- s8** GPS-signaali näit
- s9** Suumimispiirkonna / ülejäänud tegevusraadiuse näit
- s10** Käiguvahetuse soovitus

Nyoni reset

Kui Nyoni kasutamine ei ole miskipärast enam võimalik, saab Nyoni nuppe **(1)**, **(2)**, **(5)** ja **(6)** üheaegse vajutamisega lähtestada. Tehke lähtestamine (Reset) ainult juhul, kui see on tingimata vajalik, sest seda tehes võivad mitmesugused seaded kaotsi minna.

Pardaarvuti sisse-/väljalülitamine

Pardaarvuti **sisselülitamiseks** vajutage lühidalt sisse-väljalülitusnuppu **(5)**.

Pardaarvuti **väljalülitamiseks** vajutage sisse-väljalülitusnuppu **(5)** kauem kui 1 sekund.

Kui Nyon on hoidikust välja võetud ja nuppsid ei vajutata, läheb Nyon 5 minuti pärast energiasäästurežiimi (taustvalgustus väljas) ja lülitub järgmise 5 minuti möödumisel välja.

Aku laetuse taseme näit

Aku laetuse tase **r10** (**s7**) näitab eBike'i aku laetust. Nyoni aku laetuse taset saab vaadata näidul **s1**. eBike'i aku laetuse taset saab vaadata ka ise eBike'i aku valgusdioodidelt.

Näidikul **r10** vastab aku sümboli igale tulpale umbes 20% aku mahtuvusest:

▣▣▣▣ eBike'i aku on täielikult laetud.

▣▣▣▣ eBike'i aku vajab laadimist.

▣▣▣▣ Ajami toeks ette nähtud mahtuvus on ära kasutatud ja tugi lülitatakse sujuvalt välja. Ülejäänud mahtuvust

kasutatakse jalgratta valgustamiseks ja pardaarvuti töös hoidmiseks.

eBike'i aku mahtuvusest piisab veel jalgratta valgustamiseks u 2 tunni kestel. Lisatarbijaid (nt automaatajam, väliste seadmete laadimine USB-pordi kaudu) ei ole siinjuures arvesse võetud.

Kui pardaarvuti eemaldatakse hoidikust **(4)**, jääb viimati salvestatud aku laetuse tase salvestatuks.

Toe taseme seadmine

Juhtpuldil **(10)** on võimalik seada, kui tugevalt eBike'i tväntamisel toetab. Toetuse taset saab muuta igal ajal, ka sõidu ajal.

Juhis: Mõne mudeli puhul on võimalik, et toe tase on eelseatud ja seda ei saa muuta. Võimalik on ka, et saab valida siintoodust väiksema arvu toe tasemete vahel.

Kui eBike konfigureeriti tootja poolt koos **eMTB Mode**, siis asendab toe taseme **SPORT eMTB**. **eMTB Mode** puhul kohandatakse toetusstegurit ja pöördemomenti dünaamiliselt vastavalt pedaalide väntamisjõule. **eMTB Mode** on saadaval ainult ajamitega Performance Line CX.

Maksimaalselt on kasutada järgmised toe tasemed:

- **OFF:** Mootori tugi on välja lülitatud, eBike'iga saab ainult nagu tavalise jalgrattaga ehk vändates edasi liikuda. Lükkamisabi ei ole saa sellel toe tasemel aktiveerida.
- **ECO:** mõjus maksimaalse efektiivsusega tugi maksimaalse tegevusraadiuse saavutamiseks
- **TOUR:** ühtlane tugi pikkadeks sõitudeks
- **SPORT/eMTB:**
SPORT: jõuline tugi sportliikuse sõitmiseks mägisel maastikul ning linnaliikluseks
eMTB: optimaalne tugi igal maastikul, sportlik start, parem dünaamika, maksimaalne jõudlus
- **TURBO:** maksimaalne tugi sportliikuse sõitmiseks kuni suure väntamissageduseni

Toetuse taseme **tõstmiseks** vajutage juhtpuldil korduvalt nuppu **+** (**14**), kuni näidikul kuvatakse soovitud toetuse tase, **langetamiseks** vajutage nuppu **-** (**13**).

Kasutatud mootorivõimsus ilmub näidikule **r4**. Mootori maksimaalne võimsus on valitud toetasemest.

Kui pardaarvuti eemaldatakse hoidikust **(4)**, jääb viimati kuvatud toe tase salvestatuks, mootori võimsuse näit **r4** jääb tühjaks.

Lükkamisabi sisse-/väljalülitamine

Lükkamisabi võib kergendada eBike'i lükkamist. Selles funktsioonis sõltub kiirus sisselülitatud käigust ja võib olla maksimaalselt 6 km/h. Mida väiksem on valitud käik, seda väiksem on (täisvõimsuse korral) kiirus lükkamisabi funktsioonis.

- **Lükkamisabi funktsiooni tohib kasutada üksnes eBike'i lükkamisel.** Kui eBike'i ratastel puudub lükkamisabi kasutamisel kontakt teepinnaga, on vigastuste oht.

Lükkamisabi aktiveerimiseks vajutage korraks pardaarvuti nupule **(15)**. Pärast aktiveerimist vajutage 3 sekundi väel nupule **+** ja hoidke seda all. eBike'i ajam lülitatakse sisse.

Lükkamisabi **lülitatakse välja**, kui esineb mõni järgmistest olukordadest:

- vabastate nupu **+**,
- eBike'i rattad blokeeritakse (nt pidurdamisega või pörkimisel vastu takistust),
- kiirus ületab 6 km/h.

Pärast nupu **+** vabastamist jääb lükkamisabi veel 3 s kasutusvalmiks. Kui vajutate selle aja jooksul uuesti nupule **+**, siis lülitub lükkamisabi uuesti sisse.

Juhis: Mõne süsteemi puhul saab lükkamisabi käivitada, vajutades nupule **WALK**.

Juhis: Lükkamisabi ei ole võimalik toe tasemel **OFF (välja lülitatud)** aktiveerida.

Jalgratta valgustuse sisse-/väljalülitamine

Variandil, mille korral sõidutuli saab toite eBike-süsteemist, saab pardaarvutilt nupuga **(6)** esi- ja tagatuld korraga sisse ning välja lülitada.

Sisselülitatud tule korral kuvatakse valgustussümbolit **s1**.

Jalgratta valgustuse sisse- ja väljalülitamisel puudub igasugune mõju ekraani taustavalgustusele.

eShift (lisavarustus)

eShifti all mõistetakse elektrooniliste käiguvahetussüsteemide integreeritud eBike-süsteemi. Tootja on eShift-komponendid ajamiga elektriliselt ühendanud. Elektrooniliste käiguvahetussüsteemide käitsemist on kirjeldatud eraldi kasutusjuhendis.

Veakoodi kuva

eBike'i süsteemi komponente kontrollitakse pidevalt automaatselt. Vea avastamisel ilmub pardaarvutile vastav veakood.

Olenevalt vea tüübist võidakse ajam vajaduse korral automaatselt välja lülitada. Ilma ajami toeta edasisõitmine on aga alati võimalik. Enne pikemaid sõite tuleks lasta eBike'i kontrollida.

► **Laske kõik parandustööd teha ainult autoriseeritud jalgrattamüüjal.**

Kood	Põhjus	Abi
410	Üks või mitu pardaarvuti nuppu on blokeeritud.	Kontrollige, kas nupud on kinni kiilunud, nt sissetunginud mustuse tõttu. Vajaduse korral puhastage nupud.
414	Juhtpuldi ühendamisprobleemid	Laske liitekohti ja ühendusi kontrollida
418	Üks või mitu juhtpuldi nuppu on blokeeritud.	Kontrollige, kas nupud on kinni kiilunud, nt sissetunginud mustuse tõttu. Vajaduse korral puhastage nupud.
419	Konfiguratsiooniviga	Käivitage süsteem uuesti. Kui probleem ei kao, võtke ühendust oma Boschi eBike'i müüjaga.
422	Ajamisõlme ühendamisprobleem	Laske liitekohti ja ühendusi kontrollida
423	eBike'i aku ühendamisprobleem	Laske liitekohti ja ühendusi kontrollida
424	Komponentide suhtlusviga	Laske liitekohti ja ühendusi kontrollida
426	Sisemine ajalimiidi ületamise viga	Käivitage süsteem uuesti. Kui probleem ei kao, võtke ühendust oma Boschi eBike'i müüjaga. Selles veaolekus ei saa põhiseadete menüüs lasta kuvada rehvide ümbermõõtu ega seda kohandada.
430	Pardaarvuti sisemine aku on tühi	Laadige pardaarvuti (hoidikus või USB-ühenduse kaudu)
431	Tarkvara versiooniviga	Käivitage süsteem uuesti. Kui probleem ei kao, võtke ühendust oma Boschi eBike'i müüjaga.
440	Ajamisõlme sisemine viga	Käivitage süsteem uuesti. Kui probleem ei kao, võtke ühendust oma Boschi eBike'i müüjaga.
450	Sisemine tarkvaraviga	Käivitage süsteem uuesti. Kui probleem ei kao, võtke ühendust oma Boschi eBike'i müüjaga.
460	Viga USB-ühenduses	Eemaldage kaabel pardaarvuti USB-ühendusest. Kui probleem ei kao, võtke ühendust oma Boschi eBike'i müüjaga.
490	Pardaarvuti sisemine viga	Laske pardaarvutit kontrollida
500	Ajamisõlme sisemine viga	Käivitage süsteem uuesti. Kui probleem ei kao, võtke ühendust oma Boschi eBike'i müüjaga.
502	Jalgratta valgustuse viga	Kontrollige tuld ja selle juurde kuuluvaid kableid. Käivitage süsteem uuesti. Kui probleem ei kao, võtke ühendust oma Boschi eBike'i müüjaga.
503	Kiiruseanduri viga	Käivitage süsteem uuesti. Kui probleem ei kao, võtke ühendust oma Boschi eBike'i müüjaga.

Kood	Põhjus	Abi
510	Sisemine anduriviga	Käivitage süsteem uuesti. Kui probleem ei kao, võtke ühendust oma Boschi eBike'i müüjaga.
511	Ajamisõlme sisemine viga	Käivitage süsteem uuesti. Kui probleem ei kao, võtke ühendust oma Boschi eBike'i müüjaga.
530	Akuviga	Lülitage eBike välja, eemaldage eBike'i aku ja paigaldage seejärel uuesti. Käivitage süsteem uuesti. Kui probleem ei kao, võtke ühendust oma Boschi eBike'i müüjaga.
531	Konfiguratsiooniviga	Käivitage süsteem uuesti. Kui probleem ei kao, võtke ühendust oma Boschi eBike'i müüjaga.
540	Temperatuuriviga	eBike on väljaspool lubatud temperatuurivahemikku. Lülitage eBike'i süsteem välja, et ajamisõlm saaks lubatud kasutustemperatuurini jahtuda või soojeneda. Käivitage süsteem uuesti. Kui probleem ei kao, võtke ühendust oma Boschi eBike'i müüjaga.
550	Tuvastati loata tarbija.	Eemaldage tarbija. Käivitage süsteem uuesti. Kui probleem ei kao, võtke ühendust oma Boschi eBike'i müüjaga.
580	Tarkvara versiooniviga	Käivitage süsteem uuesti. Kui probleem ei kao, võtke ühendust oma Boschi eBike'i müüjaga.
591	Autentimisviga	Lülitage eBike-süsteem välja. Eemaldage aku ja paigaldage see uuesti. Käivitage süsteem uuesti. Kui probleem ei kao, võtke ühendust oma Boschi eBike'i müüjaga.
592	Mitteühilduvad komponendid	Paigaldage ühilduv ekraan. Kui probleem ei kao, võtke ühendust oma Boschi eBike'i müüjaga.
593	Konfiguratsiooniviga	Käivitage süsteem uuesti. Kui probleem ei kao, võtke ühendust oma Boschi eBike'i müüjaga.
595, 596	Suhtlusviga	Kontrollige ajami kaableid ja käivitage süsteem uuesti. Kui probleem ei kao, võtke ühendust oma Boschi eBike'i müüjaga.
602	Sisemine akuviga laadimise ajal	Lahutage laadimisseade akust. Käivitage eBike'i-süsteem uuesti. Ühendage laadimisseade akuga. Kui probleem ei kao, võtke ühendust oma Boschi eBike'i müüjaga.
602	Sisemine akuviga	Käivitage süsteem uuesti. Kui probleem ei kao, võtke ühendust oma Boschi eBike'i müüjaga.
603	Sisemine akuviga	Käivitage süsteem uuesti. Kui probleem ei kao, võtke ühendust oma Boschi eBike'i müüjaga.
605	Aku temperatuuriviga	eBike on väljaspool lubatud temperatuurivahemikku. Lülitage eBike'i-süsteem välja, et ajamisõlm saaks lubatud kasutustemperatuurini jahtuda või soojeneda. Käivitage süsteem uuesti. Kui probleem ei kao, võtke ühendust oma Boschi eBike'i müüjaga.
605	Aku temperatuuriviga laadimise ajal	Lahutage laadimisseade akust. Laske akul jahtuda. Kui probleem ei kao, võtke ühendust oma Boschi eBike'i müüjaga.
606	Välimine akuviga	Kontrollige kaabeldust. Käivitage süsteem uuesti. Kui probleem ei kao, võtke ühendust oma Boschi eBike'i müüjaga.
610	Aku pingeviga	Käivitage süsteem uuesti. Kui probleem ei kao, võtke ühendust oma Boschi eBike'i müüjaga.
620	Laadimisseadme viga	Asendage laadimisseade. Võtke ühendust oma Boschi eBike'i müüjaga.
640	Sisemine akuviga	Käivitage süsteem uuesti. Kui probleem ei kao, võtke ühendust oma Boschi eBike'i müüjaga.
655	Korduv akuviga	Lülitage eBike-süsteem välja. Eemaldage aku ja paigaldage see uuesti. Käivitage süsteem uuesti. Kui probleem ei kao, võtke ühendust oma Boschi eBike'i müüjaga.

Kood	Põhjus	Abi
656	Tarkvara versiooniviga	Võtke ühendust oma Boschi eBike'i müüjaga, et ta värskendaks tarkvara.
7xx	Ajami viga	Järgige lülitussüsteemi tootja kasutusjuhendit.
800	Seesmine ABSi viga	Võtke ühendust oma Boschi eBike'i müüjaga.
810	Ratta kiirusanduri ebasutavad signaalid. Võtke ühendust oma Boschi eBike'i müüjaga.	Võtke ühendust oma Boschi eBike'i müüjaga.
820	Viga esiratta kiirusanduri juhtmes.	Võtke ühendust oma Boschi eBike'i müüjaga.
821...826	Esiratta kiirusanduri ebasutavad signaalid. Anduri ketas võib puududa, olla vigane või valesti paigaldatud; esi- ja tagaratta oluliselt erinev läbimõõt; ekstreemne sõiduolukord, nt tagarattal sõitmine	Käivitage süsteem uuesti ja tehke vähemalt 2 minutit vältav proovisõit. ABSi märgutuli peab kustuma. Kui probleem ei kao, võtke ühendust oma Boschi eBike'i müüjaga.
830	Viga tagaratta kiirusanduri juhtmes.	Võtke ühendust oma Boschi eBike'i müüjaga.
831 833...835	Tagaratta kiirusanduri ebasutavad signaalid. Anduri ketas võib puududa, olla vigane või valesti paigaldatud; esi- ja tagaratta oluliselt erinev läbimõõt; ekstreemne sõiduolukord, nt tagarattal sõitmine	Käivitage süsteem uuesti ja tehke vähemalt 2 minutit vältav proovisõit. ABSi märgutuli peab kustuma. Kui probleem ei kao, võtke ühendust oma Boschi eBike'i müüjaga.
840	Seesmine ABSi viga	Võtke ühendust oma Boschi eBike'i müüjaga.
850	Seesmine ABSi viga	Võtke ühendust oma Boschi eBike'i müüjaga.
860, 861	Pingevarustuse viga	Käivitage süsteem uuesti. Kui probleem ei kao, võtke ühendust oma Boschi eBike'i müüjaga.
870, 871 880 883...885	Suhtlusviga	Käivitage süsteem uuesti. Kui probleem ei kao, võtke ühendust oma Boschi eBike'i müüjaga.
889	Seesmine ABSi viga	Võtke ühendust oma Boschi eBike'i müüjaga.
890	ABSi märgutuli on vigane või puudub; ABS võib olla talitluseta.	Võtke ühendust oma Boschi eBike'i müüjaga.
Näit puudub	Pardaarvuti sisemine viga	Käivitage oma eBike uuesti, lülitades selle välja ja uuesti sisse.

Välisseadmete varustamine energiaga USB-pordi kaudu

USB-ühenduse abil saab käitada või laadida enamikku seadmeid, mille energiavarustus on võimalik USB kaudu (nt erinevad mobiiltelefonid).

Laadimise eelduseks on, et eBike'il on pardaarvuti ja piisavalt laetud aku.

Avage pardaarvuti USB ühenduse kaitsekate (9). Ühendage välise seadme USB-pesa USB laadimiskaabli Micro A – Micro B (saadaval teie Boschi eBike'i müüja juures) pardaarvuti USB-pesaga (8).

Tarbija lahtumise järel tuleb USB-pesa jälle kaitsekatega (9) hoolikalt sulgeda.

► **USB-ühendus ei ole veekindel pistikühendus. Vihmas sõites ei tohi olla ühendatud ühtegi välist seadet ja USB ühendus peab olema kaitsekatega (9) täielikult kaetud.**

Tähelepanu! Nyoniga ühendatud tarbijad võivad mõjutada eBike'i tegevusraadiust.

Juhised eBike'iga sõitmiseks

eBike'i hooldamine

Jälgige eBike'i töö- ja hoiutemperatuure. Kaitske ajamisõlme, pardaarvutit ja akut ekstreemsete temperatuuride eest (nt intensiivne päikesekiirgus ilma samaaegse ventilatsioonita). Ekstreemsed temperatuurid võivad komponente (eriti akut) kahjustada.

Hoidke oma Nyon'i ekraan puhas. Määrdmise korral võidakse heledust valesti tuvastada. Navigeerimisrežiimis võib päevane/öine ümberlülitus toimuda valel ajal.

Keskonnatingimuste äkilise muutumise korral võib klaas muutuda seestpoolt uduseks. Lühikese aja möödudes temperatuur ühtlustub ning udu klaasilt kaob.

Hooldus ja korrashoid

Hooldus ja puhastus

Mitte ühtegi komponenti, kaasa arvatud ajamisõlm, ei tohi kasta vette ega puhastada survepesuriga.

Pardaarvuti puhastamiseks kasutage pehmet lappi, mida on niisutatud vaid veega. Ärge kasutage puhastusvahendeid.

Laske eBike-süsteemile vähemalt kord aastas teha tehniline ülevaatus (mis hõlmab mehaanikat, süsteemitarkvara ajakohasuse kontrolli jmt).

Jalgratta tootja või jalgratta müüja võib määrata hoolduse tähtaja läbitud kilomeetraži või teatud ajavahemiku alusel. Sellisel juhul kuvab pardaarvuti iga kord pärast sisselülitamist hoolduse tähtaega tekstinäidikul ca 4 sekundit.

eBike'i hooldamiseks või parandamiseks pöörduge autoriseeritud jalgrattamüüja poole.

► **Laske kõik parandustööd teha ainult autoriseeritud jalgrattamüüjal.**

Müüjijärgne teenindus ja kasutusala nõustamine

Kõigi küsimuste korral eBike'i ja selle komponentide kohta pöörduge autoriseeritud jalgrattamüüja poole.

Volitatud jalgrattamüüjate kontaktandmed leiab veebisaidilt www.bosch-ebike.com

Transport

► **Kui transportide eBike'i väljaspool oma autot, nt auto pakiraamil, siis eemaldage pardaarvuti ja eBike'i aku, et vältida kahjustusi.**

Kasutuskõlbmatuks muutunud seadmete ringlussevõtt



Ajamisõlm, pardaarvuti koos käsitsemisüksusega, aku, kiiruseandur, lisavarustus ja pakend tuleb loodushoidlikult

taaskasutusse suunata.

Ärge visake oma eBike'i ega selle komponente olmejäätmete hulka!



Vastavalt Euroopa Liidu direktiivile 2012/19/EL elektri- ja elektroonikaseadmete jäätmete kohta ja vastavalt direktiivile 2006/66/EÜ tuleb defektsed või kasutusressursi ammendanud akud/patareid eraldi kokku koguda ja keskkonnasäästlikult ringlusse võtta.

Boschi eBike'i kasutusressursi ammendanud komponendid andke üle volitatud jalgrattamüüjale.

Tootja jätab endale õiguse muudatuste tegemiseks.

Drošības noteikumi



Izlasiet drošības noteikumus un norādījumus lietošanai. Drošības noteikumu un norādījumu neievērošana var izraisīt aizdegšanos un būt par cēloni elektriskajam triecienam vai nopietnam savainojumam.

Pēc izlasīšanas uzglabājiet šos noteikumus turpmākai izmantošanai.

Šajā lietošanas pamācībā izmantotais termins **akumulators** attiecas uz visiem oriģinālajiem Bosch elektrovelosipēdu eBike akumulatoriem.

- ▶ **Nenovērsieties no maršruta, kas tiek parādīts uz bortdatora displeja.** Pilnīgi nekoncentrējoties uz ielas satiksmi, var piedzīvot satiksmes negadījumu. Ja vēlaties ievadīt datus savā bortdatorā, lai izmainītu gaitas atbalsta līmeni, vispirms apstājieties un tikai tad ievadiet bortdatorā vajadzīgos datus.
- ▶ **Pirms uzsākat treniņu programmu, konsultējieties ar ārstu, lai uzzinātu, kāda slodze varētu būt Jums piemērota.** Tas ļaus izvairīties no iespējamās pārslodzes.
- ▶ **Izmantojot sirds ritma devēju, parādīto sirdsdarbības frekvenci var izkropļot iespējamie elektromagnētiskie traucējumi.** Parādītā sirdsdarbības frekvence var kalpot tikai ieskatam. Mēs nevaram uzņemt atbildību par sekām, kas ir radušās nepareizi parādītas sirdsdarbības frekvences dēļ.
- ▶ **Nyon nav medicīniskais izstrādājums.** Darbības režīmā <Fitness (Vingrinājumi)> parādītās vērtības var atšķirties no faktiskajām vērtībām.
- ▶ **Neatveriet bortdatoru.** Atverot bortdatoru, tas var tikt bojāts, un bez tam zaudē spēku bortdatoram noteiktās garantijas saistības.
- ▶ **Nelietojiet bortdatoru kā rokturi.** Paceļot elektrovelosipēdu aiz bortdatora, tas var tikt neatgriezeniski sabojāts.
- ▶ **Lietojiet bortdatoru Nyon tikai kopā ar tam paredzēto vadības moduli, kas ir apgādāts ar kursorsvīru.** Kursorsvira uz vadības moduļa pieņem visas funkcijas tādā pašā apjomā, kā kursorsvirai uz bortdatora.
- ▶ **Ievēribai!** Lietojot bortdatoru ar *Bluetooth®* funkciju, var rasties traucējumi citām iekārtām un ierīcēm, lidmašīnām un medicīniskajām ierīcēm (piemēram, sirds stimulatoriem un dzirdes aparātiem). Tāpat nevar pilnīgi izslēgt kaitējumu nodarīšanu cilvēkiem un dzīvniekiem, kas atrodas bortdatora lietošanas vietas tiešā tuvumā. Nelietojiet bortdatoru ar *Bluetooth®* funkciju medicīnisku ierīču, degvielas uzpildes staciju un ķīmisku iekārtu tuvumā, kā arī vietās ar paaugstinātu sprādzienbīstamību. Nelietojiet bortdatoru ar *Bluetooth®* funkciju lidmašīnās. Nepieļaujiet ilgstošu bortdatora darbību ķermeņa tiešā tuvumā.
- ▶ *Bluetooth®* vārdiskais apzīmējums, kā arī grafiskais attēlojums (logotips) ir firmas Bluetooth SIG, Inc. reģistrēta preču zīme un īpašums. Ikvienš šā vārdiskā apzīmējuma vai grafiskā attēlojuma lietojums no

uzņemuma Bosch eBike Systems puses notiek saskaņā ar licenci.

- ▶ **Bortdators ir apgādāts ar radio interfeisu. Tāpēc jāievēro vietējie lietošanas ierobežojumi, kādi pastāv, piemēram, lidmašīnās vai slimnīcās.**
- ▶ **Izlasiet un ievērojiet visu elektrovelosipēda eBike sistēmu lietošanas pamācībās un paša elektrovelosipēda eBike lietošanas pamācība sniegtos drošības noteikumus un lietošanas norādījumus.**

Drošības noteikumi saistībā ar navigāciju

- ▶ **Brauciena laikā neplānojiet maršrutu. Pārtrauciet braucienu un tikai šajā stāvoklī ievadiet bortdatorā datus par jaunu mērķa vietu.** Pilnīgi nekoncentrējoties uz ielas satiksmi, var piedzīvot satiksmes negadījumu.
- ▶ **Pārtrauciet pārvietošanos pa maršrutu, ja navigācijas ierīce norāda ceļu, kura pārvarēšanai Jūsu braukšanas prasme ir nepietiekama vai arī kas ir riskants vai bīstams.** Ļaujiet, lai navigācijas ierīce piedāvā Jums alternatīvu maršrutu.
- ▶ **Brauciena laikā nemiet vērā satiksmes ceļazīmes arī tad, ja navigācijas ierīce novirza Jūs pa noteiktu ceļu.** Izstrādājot maršrutu, navigācijas ierīce var neņemt vērā būvlaukumus vai uz laiku pastāvošus apvedceļus.
- ▶ **Nelietojiet navigācijas ierīci situācijās, kas ir kritiskas satiksmes drošībai vai neskaids (pastāvot ielu satiksmes sastrēgumiem, satiksmei notiekot pa apvedceļiem u.c.).** Vienmēr ņemiet sev līdzi braucienā papildu kartes un sakaru līdzekļus.

Izstrādājuma un tā funkciju apraksts

Pielietojums

Bortdators Nyon ir paredzēts Bosch elektrovelosipēdu eBike sistēmas vadībai un ar braucienu saistīto datu indikācijai. Bortdators Nyon nav paredzēts navigācijai bez velosipēda (ejot kājām vai braucot automašīnā). Papildus šeit aprakstītajām funkcijām var gādīties, ka ir tikušas ieviestas programmatūras izmaiņas problēmu novēršanai un funkciju uzlabojumi.

Attēlotās sastāvdaļas

Attēloto sastāvdaļu numerācija atbilst lietošanas pamācības sākumā esošajās grafikas lappusēs sniegtajiem attēliem. Visi velosipēda daļu attēli, izņemot bortdatoru ar vadības moduli, ātruma devēju un attiecīgos turētājus, ir shematiski un var atšķirties no Jūsu elektrovelosipēda eBike.

- (1) Kursorsvira
- (2) Taustiņš **Home** (Mājup)
- (3) Bortdators
- (4) Bortdatora turētājs
- (5) Taustiņš bortdatora ieslēgšanai un izslēgšanai

- (6) Taustiņš velosipēda apgaismojuma ieslēgšanai un izslēgšanai
- (7) Spožuma devējs
- (8) USB interfeisa pieslēgvietā
- (9) USB interfeisa pieslēgvietas aizsargvāciņš
- (10) Vadības modulis
- (11) Kursorsvira uz vadības moduļa
- (12) Taustiņš **Home** (Mājup) uz vadības moduļa
- (13) Taustiņš gaitas atbalsta līmeņa pazemināšanai
- (14) Taustiņš gaitas atbalsta līmeņa paaugstināšanai
- (15) Taustiņš pārvietošanas / brauciena uzsākšanas palīdzības aktivizēšanai **WALK** (Staiģāt)
- (16) Bortdatora fiksators
- (17) Bortdatora bloķējošā skrūve
USB uzlādes kabelis (Micro A–Micro B) ^{A)}

A) nav attēlots, var iegādāties kā papildpiederumu

Tehniskie dati

Bortdators	Nyon	
Izstrādājuma kods		BUI275
Iekšējā atmiņa kopumā	GB	8
Maks. uzlādes strāva no USB interfeisa pieslēgvietas	mA	500
Uzlādes spriegums no USB interfeisa pieslēgvietas	V	5
USB uzlādes kabelis		1 270 016 360
Darba temperatūra	°C	-5...+40
Uzglabāšanas temperatūra	°C	-10...+50
Uzlādes temperatūra	°C	0...+40
Litija-jonu akumulators, iekšējais	V	3,7
	mAh	710
Aizsardzības tips		IP x7 (ūdensdrošs)
Atbalstītie bezvadu datortikla (WLAN) standarti		802.11b/g/n (2,4 GHz)
Svars, apt.	kg	0,2
WLAN		
- frekvence	MHz	2400–2480
- raidīšanas jauda	mW	<100
<i>Bluetooth®</i>		
- frekvence	MHz	2400–2480
- raidīšanas jauda	mW	<10

Atbilstības deklarācija

Uzņēmumi Robert Bosch GmbH un Bosch eBike Systems ar šo deklarē, ka **Nyon** tipa radioierīces atbilst direktīvai 2014/53/EU. EK atbilstības deklarācijas pilns teksts ir pieejams, atverot interneta vietni <https://www.ebike-connect.com/conformity>

Montāža

Bortdatora ievietošana un izņemšana (attēls A)

Lai **ievietotu** bortdatoru (3), no priekšpusē iebīdīet to turētājā (4).

Lai **izņemtu** bortdatoru (3), nospiediet fiksatoru (16) un izbīdīet to no turētāja (4) virzienā uz priekšpusi.

► Novietojot elektrovelosipēdu stāvvietā, izņemiet no tā bortdatoru.

Bortdatoru ir iespējams iestiprināt turētājā, nodrošinoties pret tā izņemšanu. Šim nolūkam noņemiet turētāju (4) no stūres. Ievietojiet bortdatoru turētājā. No apakšas ieskrūvējiet bloķējošo skrūvi (17) (vītne M3, garums 8 mm) šim nolūkam paredzētajā turētāja vītņurbumā. No jauna nostipriniet turētāju uz stūres.

Piezīme. Bloķējošā skrūve nav uzskatāma par aizsardzību pret zagļiem.

Lietošana

Elektrovelosipēda eBike sistēmas lietošanas uzsākšana

Priekšnoteikumi

Elektrovelosipēda eBike sistēmu var aktivizēt vienīgi tad, ja tiek izpildīti šādi priekšnoteikumi.

- Elektrovelosipēdā ir ievietots līdz pietiekamai pakāpei uzlādēts akumulators skatīt akumulatora lietošanas pamācību).
- Bortdators ir pareizi ievietots turētājā

Elektrovelosipēda eBike sistēmas ieslēgšana un izslēgšana

Lai **ieslēgtu** elektrovelosipēda eBike sistēmu, pastāv šādas iespējas.

- Ievietojiet bortdatoru turētājā (4).
- Ja elektrovelosipēdā eBike ir ievietots bortdators un akumulators, vienreiz īslaicīgi nospiediet bortdatora ieslēgšanas-izslēgšanas taustiņu (5).
- Ja elektrovelosipēdā ir ievietots bortdators, nospiediet akumulatora ieslēgšanas-izslēgšanas taustiņu (ir iespējami arī tādi velosipēdu ražotāja konstruktīvie risinājumi, kas neļauj braucējam piekļūt elektrovelosipēda eBike akumulatora ieslēgšanas-izslēgšanas taustiņam - skatīt akumulatora lietošanas pamācību).

Piedziņa aktivizējas, līdzko tiek pagriezts pedālis (izņemot laiku, kad darbojas pārvietošanas palīdzības funkcija vai ir izvēlēts gaitas atbalsta līmenis **OFF** ((zslēgts))). Motora jauda tiek automātiski ieregulēta atbilstoši ar bortdatora palīdzību izvēlētajam gaitas atbalsta līmenim.

Līdzko elektrovelosipēda pārvietošanās normālā režīmā tiek izbeigta, nospiežot pedāli, kā arī tad, ja elektrovelosipēds ir sasniedzis ātrumu **25/45 km/h**, gaitas atbalsts caur elektrovelosipēda eBike piedziņu izslēdzas. Piedziņa no

jauna automātiski aktivizējas, līdzko tiek pagriezts pedālis un elektrovelosipēda ātrums kļūst mazāks par **25/45 km/h**.

Lai **izslēgtu** elektrovelosipēda eBike sistēmu, pastāv šādas iespējas.

- Nospiediet bortdatora ieslēgšanas-izslēgšanas taustiņu **(5)** un turiet to nospiestu vismaz 1 sekundi ilgi.
- Izslēdziet elektrovelosipēda eBike akumulatoru, nospiežot tā ieslēgšanas-izslēgšanas taustiņu (ir iespējami arī tādi velosipēdu ražotāja konstruktīvie risinājumi, kas neļauj braucējam piekļūt elektrovelosipēda eBike akumulatora ieslēgšanas-izslēgšanas taustiņam - skatīt velosipēdu ražotāja piegādāto lietošanas pamācību).
- Izņemiet bortdatoru no turētāja.

Ja aptuveni 10 minūtes ilgi no elektrovelosipēda eBike piedziņas mezgla netiek patērēta jauda (piemēram, ja elektrovelosipēds eBike ir novietots) un netiek nospiesti nevienš elektrovelosipēda eBike bortdatora vai vadības bloka taustiņš, elektrovelosipēda eBike sistēma automātiski izslēdzas, lai taupītu enerģiju.

Vadības sistēma Nyon

Vadības sistēmā Nyon ietilpst trīs sastāvdaļas:

1. bortdators Nyon ar vadības moduli
2. viedtālruna lietotne **Bosch eBike Connect**
3. tiešsaistes portāls www.eBike-Connect.com

Vairumu iestatījumu un funkciju var administrēt vai lietot no visām trim sistēmas sastāvdaļām. Atsevišķiem iestatījumiem un funkcijām var piekļūt un tās vadīt tikai no noteiktām sastāvdaļām. Datu sinhronizācija starp sastāvdaļām notiek automātiski, izmantojot esošos **Bluetooth®** un interneta savienojumus. Pārskats par iespējamajām funkcijām ir sniegts sekojošajā tabulā.

Bortdatora funkcijas	A	B	C
Viedtālruna lietotnes funkcijas		B	
Tiešsaistes portāla funkcijas			C

	A	B	C
Pieteikšanās/Reģistrēšana	✓	✓	✓
Iestatījumu maiņa	✓	✓	✓
Braukšanas datu reģistrēšana	✓		
Braukšanas datu parādīšana reālā laikā	✓		
Braukšanas datu sagatavošana un analīze		✓	✓
Lietotāja definēto indikācijas datu veidošana		✓	✓
Pašreizējās atrašanās vietas indikācija ^{A)}	✓	✓	✓
Navigācija	✓		
Maršruta plānošana	✓	✓	✓

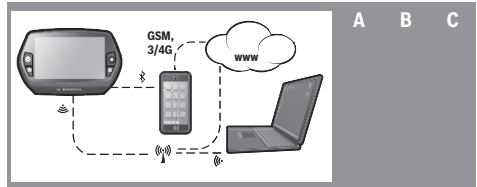

	A	B	C
Atlikušā brauciena tāluma indikācija (aplis ap pašreizējo atrašanās vietu)	✓	✓	
Treņa efekts reālajā laikā	✓		
Pārskats par braucienu		✓	✓
Statistika Dashboard (Datu panelis)	✓	✓	✓
Papildu funkciju iegāde		✓	

A) nepieciešama GPS funkcija

Papildu funkcijas

Vadības sistēmas Nyon standarta funkcijas var papildināt, iegādājoties papildu funkcijas viedtālrunā Apple iPhones programmu tirdzniecības tiešsaistes veikalā AppStore vai arī Google programmu tirdzniecības tiešsaistes veikalā PlayStore Android ierīcēm.

Papildus bezmaksas lietotnei **Bosch eBike Connect**, par maksu var iegādāties vairākas papildu funkcijas. Sīku piedāvājamo papildu lietotņu sarakstu var atrast tiešsaistes lietošanas pamācībā, atverot interneta vietni www.Bosch-eBike.com/nyon-manual.

Bortdatora elektrobarošana

Ja bortdators ir ievietots turētājā **(4)**, elektrovelosipēdā ir ievietots pietiekoši uzlādēts elektrovelosipēda eBike akumulators un ir ieslēgta elektrovelosipēda eBike sistēma, bortdatora Nyon akumulators saņem enerģiju no elektrovelosipēda eBike akumulatora.

Ja bortdators ir izņemts no turētāja **(4)**, tā elektrobarošana notiek no paša bortdatora Nyon akumulatora. Ja bortdatora Nyon akumulators ir izlādējies, uz bortdatora displeja tiek izvadīts brīdinošs ziņojums.

Lai uzlādētu bortdatora iekšējo akumulatoru, ievietojiet bortdatoru atpakaļ turētājā **(4)**. Ņemiet vērā, ka laikā, kad nenotiek elektrovelosipēda akumulatora uzlāde un 10 minūtes ilgi netiek nospiesti nevienš taustiņš, elektrovelosipēda sistēma automātiski izslēdzas. Šādā gadījumā izbeidzas arī bortdatora akumulatora uzlāde. Bortdatora iekšējo akumulatoru var uzlādēt arī no USB interfeisa pieslēgvietas. Šim nolūkam noņemiet aizsargvāciņu **(9)**. Izmantojot piemērotu USB savienojošo kabeli, savienojiet bortdatora USB interfeisa pieslēgvietu **(8)** ar tirdzniecībā pieejamu USB uzlādes ierīci (neietilpst standarta piegādes komplektā) vai arī ar datora USB interfeisa pieslēgvietu (uzlādes spriegums 5 V, maks. uzlādes strāva 500 mA).

Ja bortdators ir izņemts no turētāja **(4)**, tā atmiņā tiek saglabātas visas parametru vērtības, ko pēc tam var nolasiņt uz indikatora.

Bortdatora Nyon iekšējais kalendārs un pulkstenis darbojas 6 mēnešus bez Nyon akumulatora atkārtotas uzlādes. Pēc

bortdatora Nyon ieslēgšanas un GPS satelītu uzmeklēšanas no jauna tiek iestatīts pareizs laiks un datums.

Piezīme. Lai nodrošinātu maksimālu bortdatora Nyon akumulatora kalpošanas laiku, tas bortdatora uzglabāšanas laikā ik pēc sešiem mēnešiem atkārtoti jāuzlādē.

Bortdatora iedarbināšana

Bortdators Nyon tiek piegādāts ar daļēji uzlādētu akumulatoru. Pirms bortdatora Nyon lietošanas pirmo reizi tā akumulators pilnīgi jāuzlādē no USB interfeisa pieslēgvietas (skatīt „Bortdatora elektrobarošana“, Lappuse Latviešu – 3) vai arī no elektrovēlspēda sistēmas. Lai varētu izmantot visas vadības sistēmas funkcijas, tā jāreģistrē tiešsaistē.

Reģistrēšana no bortdatora

- Nospiežot ieslēgšanas-izslēgšanas taustiņu **(5)**, ieslēdziet bortdatoru.
- Ar kursorsvīras **(1)** palīdzību izvēlieties valodu, kurai dodama priekšroka (izvēle notiek, nospiežot kursorsvīru) un sekojiet norādījumiem uz displeja.

Pastāv šādas iespējas, kā iedarbināt bortdatoru Nyon:

- **<TEST RIDE (PĀRBAUDES BRAUCIENS)>**
Jūs varat veikt pārbaudes braucienu, pirms tam nepiesakoties un neievadot nekādus datus. Pēc bortdatora izslēgšanas visi braukšanas dati tiek dzēsti.
- **<SET UP (REĢISTRĀCIJA)> → <OFFLINE (BEZSAISTE)>**
Šis ir maksimāli saīsināts sistēmas Nyon reģistrācijas process. Šajā gadījumā reģistrācija notiek bezsaistes režīmā, kas nozīmē, ka braukšanas un lietotāja dati tiek saglabāti bortdatorā. Sekojiet norādījumiem uz displeja vai izvēlieties vienu no uz displeja parādītajiem atbilstošajiem variantiem. Pēc sistēmas izslēgšanas tajā ievadītie dati tiek saglabāti, taču netiek sinhronizēti ar tiešsaistes portālu vai ar viedtālruna lietojumprogrammu.
- **<SET UP (REĢISTRĀCIJA)> → <ONLINE (TIEŠSAISTE)> → <PHONE (TĀLRUNIS)>**
Šis ir pilns reģistrēšanas process. Ievietojiet bortdatoru Nyon turētājā **(4)**, uzstādiet savā viedtālrunī lietotni **Bosch eBike Connect** un ar šīs lietotnes palīdzību reģistrējiet sistēmu. Pēc sekmīgas pieteikšanās braukšanas dati tiek saglabāti un sinhronizēti ar viedtālruna lietojumprogrammu un ar tiešsaistes portālu.
- **<SET UP (REĢISTRĀCIJA)> → <ONLINE (TIEŠSAISTE)> → <WI-FI (WI-FI)>**
Šis ir pilns reģistrēšanas process. Uzmeklējiet vietu bezvadu lokālā tīkla (WLAN) uztveršanas diapazona robežās. Ievietojiet bortdatoru Nyon turētājā **(4)**. Pēc tīkla izvēles un atpazīšanas parametru (kopā ar paroli) ievadīšanas bortdators Nyon savienojas ar izvēlēto bezvadu lokālo tīklu (WLAN), un no tiešsaistes portāla www.eBike-Connect.com pienāk paziņojums, ka ir iespējams veikt reģistrēšanu. Pēc veiktās pieteikšanās braukšanas dati tiek saglabāti un sinhronizēti ar tiešsaistes portālu. Noslēgumā no bortdatora Nyon var izveidot savienojumu ar Jūsu viedtālruni, izmantojot īsceļu (**<Settings (Iestatījumi)> → <Connections**

(Savienojumi)> → <Connect Smartphone (Pievienot viedtālruni)>).

Reģistrēšana ar viedtālruni un Bluetooth® savienojuma palīdzību

Viedtālrunis neietilpst Nyon piegādes komplektā. Lai veiktu reģistrēšanu ar viedtālruni palīdzību, ir nepieciešams interneta savienojums, par kuru var nākties veikt papildu maksājumus Jūsu mobilā tālruna pakalpojumu sniedzējam atbilstoši līguma nosacījumiem. Arī datu sinhronizēšanai starp viedtālruni un tiešsaistes portālu ir nepieciešams interneta savienojums.

Lai varētu izmantot visas bortdatora funkcijas, jālieto viedtālrunis ar operētājsistēmas Android versiju 4.0.3 un augstāku vai arī operētājsistēmu iOS 8 un augstāku. Pārbaudīto un lietošanai atļauto viedtālrunu sarakstu var atrast tiešsaistes lietošanas pamācībā, kas ir pieejama, atverot interneta vietni www.Bosch-eBike.com/nyon-manual.

Vajadzības gadījumā ar bortdatoru var savienot arī šajā sarakstā nenorādītos viedtālrunus, kuros tiek pielietotas augšminētās operētājsistēmas. Taču sarakstā nenorādītajiem viedtālruniem netiek garantēta pilnīga saderība ar bortdatoru.

No viedtālrunu Apple iPhones programmu tirdzniecības tiešsaistes veikala AppStore vai arī no Google programmu tirdzniecības tiešsaistes veikala PlayStore Android ierīcēm lejupielādējiet un uzstādiet savā viedtālrunī lietotni **Bosch eBike Connect**.

Palaidiet lietotni „Bosch eBike Connect“ un sekojiet norādījumiem uz displeja. Sīkākus norādījumus par to var atrast tiešsaistes lietošanas pamācībā, kas ir pieejama, atverot interneta vietni www.Bosch-eBike.com/nyon-manual.

Pēc lietotnes **Bosch eBike Connect** aktivizēšanas un **Bluetooth®** savienojuma izveidošanas ar bortdatoru datu sinhronizēšana starp bortdatoru un viedtālruni notiek automātiski.

Reģistrēšana tiešsaistē

Lai veiktu reģistrēšanu tiešsaistē, ir nepieciešama piekļuve internetam. Ar interneta pārlūkprogrammas palīdzību atveriet tiešsaistes portālu **Bosch eBike Connect** interneta vietnē www.eBike-Connect.com un sekojiet norādījumiem uz displeja. Sīkākus norādījumus par to var atrast tiešsaistes lietošanas pamācībā, atverot interneta vietni www.Bosch-eBike.com/nyon-manual.

Bortdatora indikācija un iestatījumi

Piezīme. Visi tālākajās lappusēs parādītie ekrāna attēli un ekrāna teksti atbilst esošajai programmatūras versijai. Tāpēc, sakārā ar to, ka programmatūra tiek atjaunināta vairākas reizes vienā gadā, ir iespējams, ka ekrāna attēli un/ vai ekrāna teksti pēc programmatūras atjaunināšanas nedaudz mainīsies.

Vadības loģika

Vadības modulis (10) ļauj nomainīt indikācijas tipu arī brauciena laikā. Pie tam brauciena laikā abas rokas var turēt uz stūres.

Lietojot bortdatora vadības elementus, pastāv šādas iespējas:

- Ar ieslēgšanas-izslēgšanas taustiņu (5) var ieslēgt un izslēgt bortdatoru.
- Ar taustiņu **Home** (Mājup) ((2) vai (12)) var piekļūt izvēlētajam darbības režīmam, izmantojot išeļu **<Settings (Iestatījumi)>** → **<My Nyon (Mans Nyon)>**.
- Ar velosipēda apgaismošanas taustiņu (6) var ieslēgt un izslēgt velosipēda apgaismojumu.
- Ar kursorsvīru (1) var veikt navigāciju attiecīgā darbības režīma izvēlnes ietvaros. Nospiežot kursorsvīru (1), var aktivizēt attiecīgo izvēlnes pozīciju.

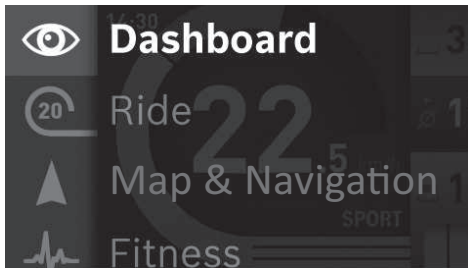

Ja aktivajā darbības režīmā kursorsvīra (1) tiek pārvirzīta pa kreisi, vīrs aktivajam darbības režīmam atbilstošā ekrāna attēla atveras pārklājums ar galveno izvēlni, kas ļauj pāriet uz citu darbības režīmu (skatīt augstāk parādīto attēlu).

Ja aktivajā darbības režīmā kursorsvīra (1) tiek pārvirzīta pa labi, vīrs aktivajam darba režīmam atbilstošā ekrāna attēla atveras pārklājums ar šim režīmam pieejamajiem iestatījumu variantiem. Ar kursorsvīras palīdzību pārvietojiet kursoru uz vēlamo iestatījumu un tad to aktivizējiet, nospiežot kursorsvīru (1).

Ieteikums. Pavirzot kursorsvīru (1) augšup vai lejup, no tobrīd aktivā darbības režīma var tieši pārslēgties uz nākošo darbības režīmu. Ja bortdators Nyon ir ievietots elektrovelosipēdā eBike, tas pēc ieslēgšanas parāda darbības režīmu **<Ride (Brauciens)>** (Brauciens). Ja bortdators Nyon ir izņemts no elektrovelosipēdā eBike, tas pēc ieslēgšanas parāda darbības režīmu **<Dashboard (Datu panelis)>** (Datu panelis).

Galvenā izvēlne

Simbols	Darbības režīms	Funkcija
	<Dashboard (Datu panelis)>	Šajā darbības režīmā lietotājam tiek parādīti dažādi statistikas dati, savienojuma statusus un sinhronizācijas statusus.
	<Ride (Brauciens)>	Šajā darbības režīmā tiek pārsūtīti esošie braukšanas dati.
	<Map & Navigation (Karte un navigācija)>	Šajā darbības režīmā var no interneta lejupielādēt karšu materiālu uz atvērtais ielu kartes (Open Street Map - OSM) bāzes. Izmantojot šīs kartes, lietotājs var realizēt navigāciju.
	<Fitness (Vingrinājumi)>	Šajā darbības režīmā lietotājs var piekļūt dažādiem vingrinājumiem saistītai informācijai.
	<Settings (Iestatījumi)>	Šajā darbības režīmā lietotājs var veikt bortdatora galveno iestatījumus.

Darbības režīms <Dashboard (Datu panelis)> (Datu panelis)

Šajā darbības režīmā lietotājam tiek parādīti dažādi statistikas dati, savienojuma statusus un sinhronizācijas statusus.

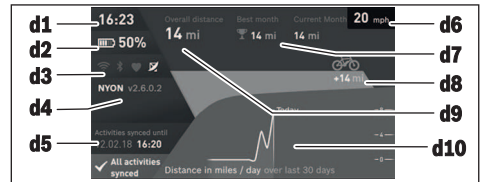

d1 Diennakts laiks

d2 Elektrovelosipēda akumulatora uzlādes pakāpe

d3 Savienojuma statuss

d4 Informācija par Nyon versiju

d5 Informācija par Nyon sinhronizāciju

d6 Ātruma/Apgaismošanas statusa indikācija (ja bortdators ir ievietots)/ Bortdatora akumulatora uzlādes pakāpes indikācija (ja bortdators ir izņemts)

d7 Parastais nobraukto kilometru skaits mēneša laikā

d8 Nobraukto kilometru skaits, salīdzinot ar iepriekšējo mēnesi

d9 Kopējais kilometru skaits

d10 Dienā nobraukto kilometru skaits pēdējo 30 dienu laikā

Tiek sinhronizēti šādi parametri:

- atmiņā saglabātie maršruti un vietas
- lietotāja definētie ekrāna attēli un braukšanas režīmi

– lietotāja iestatījumi

Sinhronizēšana notiek caur bezvadu tīklu WLAN vai caur interfeisu Bluetooth®. Ja ir deaktivizēti abi savienojuma veidi, tiek izvadīts atbilstošs kļūmes ziņojums.

Darbības režīms Ride (Brauciens)



Šajā darbības režīmā tiek pārsūtīti esošie braukšanas dati.

- r1 Diennakts laiks
- r2 Braucēja nodrošinātā pedāļu griešanas jauda
- r3 Ātrums
- r4 Motora jauda
- r5 Gaitas atbalsta līmeņa indikators
- r6 Pārnesumu pārslēgšanas ieteikums / eShift indikatori
- r7 Dienā nobraukto kilometru skaitītājs
- r8 Vidējais ātrums
- r9 Atlikušais brauciena tālums
- r10 Elektrovelosipēda akumulatora uzlādes pakāpe

Darbības režīms Karte un navigācija

Šajā darbības režīmā var no interneta lejupielādēt karšu materiālu uz atvērtais ielu kartes (Open Street Map - OSM) bāzes. Izmantojot šīs kartes, lietotājs var realizēt navigāciju. Dzīves vietā izmantojamais karšu materiāls attiecīgā pircēja iegādātajam elektrovelosipēdam tiek uzstādīts velosipēdu tirdzniecības vietā. Vajadzības gadījumā, izmantojot viedtālruni lietotni **Bosch eBike Connect**, var lejupielādēt arī citas kartes un tad pārsūtīt tās uz bortdatoru. Sīkākus norādījumus par to var atrast tiešsaistes lietošanas pamācībā, kas ir pieejama, atverot interneta vietni <http://www.Bosch-eBike.com/nyon-manual>.

Ja ir pieejams aktīvs bezvadu tīkla (WLAN) savienojums, tad, izmantojot išeju **<Settings (Iestatījumi)>** → **<Map & Navigation (Karte un navigācija)>** → **<Map Manager (Karšu vadība)>**, ir iespējams tieši bortdatorā Nyon ielādēt jebkuras kartes. Pēc bortdatora Nyon ieslēgšanas tas sāks uzmeklēt satelītus, no kuriem ir uzverami GPS signāli. Līdzko bortdators Nyon ir atradis pietiekošu satelītu skaitu, darbības režīmā **<Map & Navigation (Karte un navigācija)>** kartē tiek parādīta aktuālā bortdatora atrašanās vieta. Nelabvēlīgos laika apstākļos vai neizdevīgā atrašanās vietā satelītu uzmeklēšana var nedaudz ieilgt. Ja ilgākā laika posmā nav ticis atrasts neviens satelīts, pārstartējiet bortdatoru Nyon.

Pavirzot kursorsvīru (1) pa labi un displeja labējā malā izvēloties attiecīgo apakšizvēlni, var izmainīt kartes fragmenta mērogu tā, lai uz displeja varētu parādīt

elektrovelosipēda brauciena tālumu, ko var nodrošināt Jūsu elektrovelosipēda eBike akumulators, vai arī izvēlēties vienu no iespējamajiem navigācijas variantiem. Mērogmaiņas iestatījumu kartes fragmentam var izmainīt, nospiežot kursorsvīru.

Atlikušo akumulatora sniedzamības tālumu var vienkārši palielināt, izmantojot papildu funkciju **Topogrāfiskā sniedzamība**. Izmantojot funkciju **Topogrāfiskā sniedzamība**, atlikusi akumulatora sniedzamība tiek aprēķināta un parādīta, ņemot vērā apvidus topogrāfiskos apstākļus. Topogrāfiskās sniedzamības aprēķins nepārsniedz attālumu 100 km. Sīkākus norādījumus par to var atrast tiešsaistes lietošanas pamācībā, kas ir pieejama, atverot interneta vietni <http://www.Bosch-eBike.com/nyon-manual>.

Izvēlnes pozīcijā **<Points of Interest (Apskates vietas)>** (Interesantas vietas) tiek parādītas arī tuvumā esošās elektrovelosipēdu tirdzniecības vietas **Bosch eBike experts**. Izvēloties kādu no tirdzniecības vietām, tiek aprēķināti un piedāvāti iespējamie maršruti līdz tai.

Pēc tam, kad ir ievadīti dati par mērķa vietu (pilsēta, iela, mājas numurs), tiek piedāvāti 3 dažādi maršruti: **<Scenic (Glezains)>** (Glezains), **<Fast (Ātrs)>** (Ātrs) un **<MTB>** (Mountainbike - Kalnu velosipēds), no kuriem var izvēlēties vajadzīgo maršrutu. Bez tam Jūs varat nokļūt vajadzīgajā vietā, izvēloties kādu no piedāvātajiem mērķa vietām vai izmantojot bortdatora atmiņā saglabātās vietas un maršrutus. (Sīkākus norādījumus par to var atrast tiešsaistes lietošanas pamācībā, kas ir pieejama, atverot interneta vietni <http://www.Bosch-eBike.com/nyon-manual>.) Izvēlētie maršruti tiek izvadīti uz bortdatora displeja, kā parādīts sekojošajā attēlā.

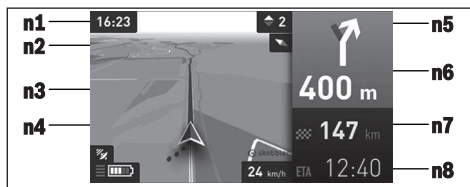

- n1 Diennakts laiks
- n2 Kompassa adata
- n3 Karte
- n4 Ātrums
- n5 Pārnesumu pārslēgšanas ieteikums
- n6 Ieteikums par novirzi no maršruta un attālums novirzes dēļ
- n7 Attālums līdz mērķa vietai
- n8 Aprēķinātais ierašanās laiks mērķa vietā

Navigācijas laikā ar to saistītā informācija (piemēram, pēc 50 m pagriezies pa kreisi) uzklājuma veidā tiek parādīta uz displeja arī citos darbības režīmos.

Pavirzot kursorsvīru pa labi, maršrutam tiek parādīts arī augstuma profils. Tālummaiņas funkcija dod iespēju arī pārbidīt karti, ļaujot apskatīt apkārtni.

Ja navigācijas laikā brauciens tiek pārtraukts, un pēc tam tiek izsaukta izvēlne **<Map & Navigation (Karte un navigācija)>** (Karte un navigācija), bortdatators uzdod jautājumu, vai Jūs vēlaties turpināt navigāciju vai ne. Ja atbildēsiet, ka vēlaties turpināt navigāciju, navigācijas ierīce Jūs aizvadīs līdz pēdējai norādītajai mērķa vietai.

Ja Jūs caur interneta portālu esat importējis GPX maršrutus, tie jāpāršūta uz Jūsu bortdatoru Nyon caur interfeisu **Bluetooth®** vai caur WLAN savienojumu. Vajadzības gadījumā šos maršrutus var aktivizēt. Ja Jūs atrodaties maršruta tuvumā, Jūs varat ļaut Jūs aizvadīt līdz maršruta sākuma punktam vai arī ar navigācijas ierīces palīdzību tieši uzsākt pārvietošanos pa maršrutu.

Izmantojot starpmērķus, pēc starpmērķa sasniegšanas bortdatators Jūs par to informēs, izvadot uz displeja ziņojumu. Bortdatators Nyon nav paredzēts navigācijai bez velosipēda (ejot kājām vai braucot automašīnā).

Veicot augstuma mērīšanu pie temperatūras, kas zemāka par 0°C, jāreķinās ar lielām rezultātu novirzēm.

Darbības režīms Fitness (Vingrinājumi)



Šajā darbības režīmā lietotājs var piekļūt dažādiem vingrinājumiem saistītai informācijai.

Balstoties uz reģistrācijas laikā noteikto aktivitātes līmeni, tiek aprēķināts un parādīts pašreizējā aktivitātes līmeņa pieauguma efekts (treniņa efekts).

Lai varētu kontrolēt lietotāja sirdsdarbības frekvenci, jālieto īpaša krūšu josta, ko caur interfeisu **Bluetooth®** var savienot ar bortdatoru Nyon.

Ziņas par ar bortdatoru saderīgiem krūšu jostu modeļiem var atrast tiešsaistes lietošanas pamācībā, kas ir pieejama, atverot vietni www.Bosch-eBike.com/nyon-manual.

Krūšu josta neietilpst piegādes komplektā.



f1 Diennakts laiks

f2 Pašreizējā noslodze / sirdsdarbības frekvence*

f3 Pašreizējā treniņa efekta attēlojums

f4 Treniņa efekts

f5 Izlietotās kilokalorijas

f6 Pašreizējā pedāļu griešanas frekvence

f7 Pašreizējais ātrums

f8 Ilgums

Izmantojot apakšizvēlni, bortdatoru var pārslēgt sirdsdarbības frekvences vidējās vērtības vai arī individualizētu parametru indikācijai. Sīkākus norādījumus par to var atrast tiešsaistes lietošanas pamācībā, kas ir pieejama, atverot interneta vietni www.Bosch-eBike.com/nyon-manual.

Darbības režīms Iestatījumi



Šajā darbības režīmā lietotājs var veikt bortdatora galvenos iestatījumus.

Piezīme. Dažus pamata iestatījumus var izmainīt tikai tad, ja bortdatators Nyon ir ievietots turētājā **(4)**. Lai atvērtu izvēlni **<Settings (Iestatījumi)>** (Iestatījumi), atveriet galveno izvēlni un tad pavirziet kursorsvīru **(1)** leņķu, līdz uz displeja parādās ziņojums **<Settings (Iestatījumi)>** (Iestatījumi).

Ieteikums. Izvēlnē **<Settings (Iestatījumi)>** (Iestatījumi) atveras arī tad, ja kursorsvīra tiek pavirzīta leņķu uz ilgāku laiku.

Šis izvēlnes ietvaros var veikt šādus iestatījumus:

- **<Connections (Savienojumi)>** (Savienojumi): šis iestatījums ļauj veikt interfeisa **Bluetooth®** iestatījumus, izveidot jaunu savienojumu ar viedtālruni, izveidot WiFi savienojumu vai konfigurēt bortdatoru sirdsdarbības frekvences mērīšanai. Ja ir aktivizēts WiFi savienojums, bortdatators Nyon meklē pieejamos bezvadu tīklus. Uzmeklētie tīkli tiek parādīti saraksta veidā. Ar kursorsvīras **(1)** palīdzību izvēlieties vajadzīgo tīklu un tad ievadiet paroli.
- **<Map & Navigation (Karte un navigācija)>** (Karte un navigācija): šis iestatījums ļauj konfigurēt kartes attēlojumu un displeja un aktivizēt kartes attēlojuma automātisku pielāgošanu apkārtējā apgaismojuma spožumam.
- **<My Profile (Mans profils)>** (Mans profils): šis iestatījums ļauj parādīt aktīvā lietotāja vārdu.
- **<My eBike (Mans elektrovelosipēds)>** (Mans elektrovelosipēds): ja bortdatators Nyon ir ievietots elektrovelosipēdā, ražotāja iestatīto riteņa apkārtmēra vērtību var izmainīt $\pm 5\%$ robežās.
- Velosipēda ražotājs vai tirgotājs var noteikt elektrovelosipēda noskrējumu un/vai laika posmu līdz brīdim, kad veicams serviss. Izvēlnes punkts **<Service>** (Serviss) ļauj nolasīt brīdinājumu par to, ka ir pagājis servisa termiņš.
- Izvēlnes punkts **<Shift Recommendation (Ieteikums pārslēgšanai)>** (Pārnesumu pārslēgšanas ieteikums) ļauj ieslēgt un izslēgt pārnesumu pārslēgšanas ieteikuma indikāciju.
- Ja Jūsu elektrovelosipēds eBike ir aprīkots ar funkciju **eShift**, Jūs no šejienes varat arī konfigurēt eShift sistēmu.
- Sistēmas informācijas lappusē ir sniegts pārskats par izmantotajām elektrovelosipēda eBike sastāvdaļām. Šajā lappusē tiek parādīts attiecīgās sastāvdaļas sērijas numurs, mehāniskās daļas versija, programmatūras versija un citi svarīgi dati par sastāvdaļām.
- Izvēlnes punkts **<Battery status (Akumulatora status)>** (Akumulatora uzlādes pakāpe) dod iespēju nolasīt elektrovelosipēdā eBike ievietotā akumulatora pašreizējo uzlādes pakāpi.
- **<My Nyon (Mans Nyon)>** (Mans Nyon): šajā lappusē var meklēt atjauninājumus, konfigurēt taustiņu Home (Mājup), izvēlieties automātisku 0 vērtības iestatīšanu

skaitītājiem, piemēram, dienā nobraukto kilometru skaitītājam, patērēto kaloriju skaitītājam un vidējo vērtību skaitītājam ik nakti, kā arī atiestatīt bortdatoru Nyon, atgriežoties pie rūpnīcas iestatījumiem.

- Izvēlnes punkts **<Automatic brightness (Automātisks spilgtums)>** ļauj aktivizēt displeja spožuma automātisku pielāgošanu.
- Izvēlnes punkts **<Altitude correction (Augstuma iestatšana)>** (Augstuma korekcija) dod iespēju kompensēt ar laika apstākļiem saistītās izmaiņas, pielāgojot uz displeja redzamās vērtības pašreizējam augstumam.
- Izvēlnes punkts **<Region & Language (Reģions un valoda)>** (Reģions un valoda): šis iestatījums ļauj parādīt ātruma un attāluma vērtību kilometros vai jūdzēs, izvēlēties diennakts laika indikāciju 12 stundu vai 24 stundu formātā, kā arī iestatīt laika zonu un valodu, kurai dodama priekšroka. Diennakts laiks tiek automātiski iestatīts, izmantojot GPS signālu.
- Izvēlnes punkts **<Help (Palīdzība)>** (Palīdzība) palīdz rast atbildes uz biežāk uzdotajiem jautājumiem (FAQ), sniegt kontaktinformāciju, kā arī informāciju par sistēmu un licencēm.

Statusa indikatori

Atkarībā no izvēlētā bortdatora Nyon darbības režīma, uz displeja var nebūt redzami visi statusa indikatori. Informācija, kas ir redzama uz galvenā displeja, netiek vēlreiz parādīta ar statusa indikatoru palīdzību. Indikatoru izvietojums var mainīties. Laikā, kad bortdators ir izņemts no turētāja, velosipēda apgaismojuma indikatora vietā tiek parādīts bortdatora Nyon akumulatora uzlādes pakāpes indikators.

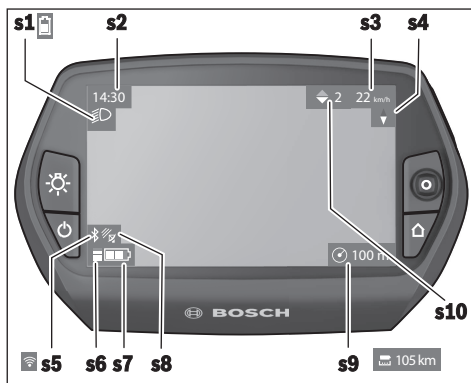

- s1** Velosipēda apgaismojuma indikators / Nyon akumulatora uzlādes pakāpes indikators
- s2** Diennakts laika indikators
- s3** Ātruma indikators
- s4** Ziemeļu debesspuses indikators
- s5** Indikatoru Bluetooth®/WLAN savienojums
- s6** Gaitas atbalsta līmeņa indikators
- s7** Elektrovelosipēda eBike akumulatora uzlādes pakāpe
- s8** GPS signāla indikators
- s9** Mērogmaiņas pakāpes / Atlikušā brauciena tāluma indikators
- s10** Pārnesumu pārslēgšanas ieteikums

- s8** GPS signāla indikators
- s9** Mērogmaiņas pakāpes / Atlikušā brauciena tāluma indikators
- s10** Pārnesumu pārslēgšanas ieteikums

Bortdatora Nyon atiestatīšana

Ja bortdators Nyon negaidīti pārstāj darboties, to var atiestatīt, vienlaicīgi nospiežot taustiņus **(1)**, **(2)**, **(5)** un **(6)**. Veiciet atiestatīšanu tikai tad, ja tas ir absolūti nepieciešams, jo atiestatīšanas laikā var tikt pazaudēti daudzi iestatījumi.

Bortdatora ieslēgšana un izslēgšana

Lai **ieslēgtu** bortdatoru, islaicīgi nospiediet ieslēgšanas-izslēgšanas taustiņu **(5)**.

Lai **izslēgtu** bortdatoru, nospiediet ieslēgšanas-izslēgšanas taustiņu **(5)** un turiet to nospiestu vismaz 1 sekundi ilgi.

Ja bortdators Nyon ir izņemts no turētāja un 5 minūtes ilgi netiek nospiesti nevienš no tā taustiņiem, bortdators pāriet energotaupīšanas režīmā (izslēdzas displeja fona apgaismojums) un vēl pēc 5 minūtēm automātiski izslēdzas.

Akumulatora uzlādes pakāpes indikators

Akumulatora uzlādes pakāpes indikators **r10 (s7)** rāda elektrovelosipēda eBike akumulatora uzlādes pakāpi. Elektrovelosipēda eBike akumulatora uzlādes pakāpi var nolasīt uz indikatora **s1**. Elektrovelosipēda eBike akumulatora uzlādes pakāpi var nolasīt arī ar elektrovelosipēda akumulatora LED diožu palīdzību.

Katrs no segmentiem indikatora **r10** akumulatora simbolā atbilst aptuveni akumulatora uzlādes pakāpei 20 %:

Elektrovelosipēda akumulators ir pilnīgi uzlādēts.

Elektrovelosipēda akumulatoru nepieciešams uzlādēt.

Gaitas atbalsta nepieciešamā akumulatora enerģija ir izlietota, un gaitas atbalsts tiks pakāpeniski izslēgts. Atlikusī akumulatora enerģija tiks izlietota velosipēda apgaismojuma nodrošināšanai un bortdatora elektrobarošanai.

Atlikušās elektrovelosipēda akumulatora enerģijas pietiek, lai vēl aptuveni 2 stundas nodrošinātu velosipēda apgaismošanu. Šeit nav ņemti vērā citi elektroenerģijas patērētāji (piemēram, automātiskā piedziņa, ārejo ierīču uzlāde no USB interfeisa pieslēgvietas u. c.).

Ja bortdators ir izņemts no turētāja **(4)**, tiek saglabāta pēdējā parādītā akumulatora uzlādes pakāpe.

Gaitas atbalsta līmeņa iestatīšana

Ar vadības moduļa **(10)** palīdzību var iestatīt, cik stiprs būs elektrovelosipēda eBike piedziņas atbalsts, griežot pedāļus. Lietotājs var jebkurā laikā izmainīt gaitas atbalsta līmeni, tai skaitā brauciena laikā.

Piezīme. Dažiem elektrovelosipēda izpildījumiem ir iespējams, ka gaitas atbalsta līmenis ir fiksēts, un to nav iespējams izmainīt. Bez tam ir iespējams, ka

elektrovelosipēdam ir pieejams mazāks skaits gaitas atbalsta līmeņu, nekā šeit ir norādīts.

Ja ražotājs elektrovelosipēdam eBike ir konfigurējis režīmu **eMTB Mode**, gaitas atbalsta līmenis **SPORT** tiek nomainīts ar līmeni **eMTB**. Režīmā **eMTB Mode** gaitas atbalsta koeficients un griezes moments tiek dinamiski pielāgots pedāļu griešanas spēkam. Režīms **eMTB Mode** tiek izmantots vienīgi elektrovelosipēdu Performance Line CX piedziņai.

Elektrovelosipēdā ir pieejami šādi gaitas atbalsta līmeņi.

- **OFF**: gaitas atbalsts ir izslēgts, elektrovelosipēdu eBike var lietot kā normālu velosipēdu, kas pārvietojas, griežot pedāļus. Šajā gaitas atbalsta līmenī pārvietošanās palīdzības funkciju nav iespējams aktivizēt.
- **ECO**: visefektīvākais gaitas atbalsts, nodrošina maksimālu brauciena tālumu
- **TOUR**: pastāvīgs gaitas atbalsts, nodrošina lielu brauciena tālumu
- **SPORT/eMTB**:
SPORT: stiprs gaitas atbalsts, paredzēts sporta braucieniem kalnainā apvidū, kā arī braucieniem pilsētas satiksmes plūsmā
eMTB: optimāls gaitas atbalsts braucieniem jebkurā apvidū, sporta braucieniem, uzlabota dinamika, maksimāla veikspēja
- **TURBO**: maksimāls gaitas atbalsts, ātriem sporta braucieniem ar maksimālu pedāļu griešanas ātrumu

Lai **paaugstinātu** gaitas atbalsta līmeni, atkārtoti spiediet taustiņu **+** (**14**) uz vadības moduļa, līdz indikatorā parādās vēlamais gaitas atbalsta līmenis, bet, lai **pazeminātu** gaitas atbalsta līmeni, atkārtoti spiediet taustiņu **-** (**13**).

Izvēlētajam gaitas atbalsta līmenim atbilstošā motora jauda tiek parādīta indikatorā **r4**. Maksimālā motora jauda ir atkarīga no izvēlēta gaitas atbalsta līmeņa.

Ja bortdators ir izņemts no turētāja (**4**), tiek saglabāts pēdējais parādītais gaitas atbalsta līmenis, bet motora jaudas indikators **r4**, paliek tukšs.

Pārvietošanās palīdzības funkcijas ieslēgšana un izslēgšana

Pārvietošanās palīdzības funkcija var atvieglot elektrovelosipēda pārvietošanu pie rokas. Izmantojot šo funkciju, pārvietošanās ātrums ir atkarīgs no izvēlēta pārneseuma un var sasniegt 6 km/st. Jo mazāks ir izvēlētais pārneseums, jo mazāks ir ātrums, ko nodrošina pārvietošanās palīdzības funkcija (pie pilnas jaudas).

► **Pārvietošanās palīdzības funkciju drīkst izmantot vienīgi elektrovelosipēda pārvietošanai pie rokas.** Ja pārvietošanās palīdzības funkcijas izmantošanas laikā elektrovelosipēda riteņi nesaskaras ar zemi, var notikt savainošanās.

Lai aktivizētu pārvietošanās palīdzības funkciju, islaicīgi nospiediet taustiņu (**15**) uz bortdatora. 3 sekunžu laikā pēc

pārvietošanās palīdzības funkcijas aktivizēšanas nospiediet taustiņu **+** un turiet to nospiestu. Līdz ar to ieslēdzas elektrovelosipēda eBike piedziņa.

Pārvietošanās palīdzības funkcija **izslēdzas**, realizējoties vienam no šādiem apstākļiem:

- tiek atlaists taustiņš **+**,
- elektrovelosipēda eBike riteņi tiek bloķēti (piemēram, aktivizējot bremsi vai atduroties pret šķērslī),
- ja elektrovelosipēda pārvietošanās ātrums pārsniedz 6 km/st.

Pēc taustiņa **+** atlaišanas pārvietošanās palīdzības funkcija saglabā gatavību vēl nākošās 3 sekundes. Āajā laika posmā vēlreiz nospiežot taustiņu **+**, pārvietošanās palīdzības funkcija no jauna aktivizējas.

Piezīme. Dažām sistēmām pārvietošanās palīdzības funkcija tieši ieslēdzas, nospiežot taustiņu **WALK**.

Piezīme. Gaitas atbalsta līmeni **OFF** pārvietošanās palīdzības funkciju nav iespējams aktivizēt.

Elektrovelosipēda apgaismojuma ieslēgšana un izslēgšana

Izplūdimā, kurā apgaismojošo elementu elektrobarošana tiek nodrošināta no elektrovelosipēda eBike sistēmas, priekšējais un aizmugurējais apgaismojums vienlaicīgi ieslēdzas un izslēdzas ar bortdatora palīdzību, nospiežot taustiņu (**6**).

Ja apgaismojums ir ieslēgts, uz displeja parādās velosipēda apgaismojuma indikators **s1**.

Velosipēda apgaismojuma ieslēgšana un izslēgšana neietekmē displeja fona apgaismojumu.

Elektroniskā pārneseuma pārslēgšana eShift (izvēles variants)

Ar eShift saprot elektroniskās pārneseuma pārslēgšanas sistēmas savienošanu ar elektrovelosipēda eBike sistēmu. Ražotāja uzņēmumā sistēmas eShift sastāvdaļas tiek elektriski savienotas ar piedziņas mezglu. Elektroniskās pārneseuma pārslēgšanas sistēmas lietošana ir aprakstīta šīs sistēmas lietošanas pamācībā.

Kļūmju kodu indikācija

Elektrovelosipēda eBike sistēmas sastāvdaļas tiek pastāvīgi un automātiski pārbaudītas. Ja tiek konstatēta kļūme, uz bortdatora displeja parādās attiecīgs kļūmes kods.

Atkarībā no kļūmes veida, elektrovelosipēda piedziņa var automātiski izslēgties. Taču jebkurā gadījumā braucienu var turpināt arī bez gaitas atbalsta. Tomēr pirms turpmākajiem braucieniem elektrovelosipēdu nepieciešams pārbaudīt.

► **Uztiect visus elektrovelosipēda remonta darbus vienīgi speciālistiem no pilnvarotas velosipēdu tirdzniecības vietas.**

Kods	Cēlonis	Kļūmju novēršana
410	Ir iestrēdzis viens vai vairāki bortdatora taustiņi.	Pārbaudiet, vai taustiņi nav iestrēguši, piemēram, tajos iekļuvušo netīrumu dēļ. Vajadzības gadījumā veiciet taustiņu tīrīšanu.
414	Vadības moduļa savienojumu kļūme	Nodrošiniet, lai tiktu pārbaudīti kontaktsavienotāji un savienojumi
418	Ir iestrēdzis viens vai vairāki vadības moduļa taustiņi.	Pārbaudiet, vai taustiņi nav iestrēguši, piemēram, tajos iekļuvušo netīrumu dēļ. Vajadzības gadījumā veiciet taustiņu tīrīšanu.
419	Konfigurācijas kļūme	Pārstartējiet sistēmu. Ja problēma joprojām pastāv, sazinieties ar tuvāko Bosch elektrovelosipēdu tirdzniecības vietu.
422	Piedziņas moduļa savienojumu kļūme	Nodrošiniet, lai tiktu pārbaudīti kontaktsavienotāji un savienojumi
423	Elektrovelosipēda akumulatora savienojumu kļūme	Nodrošiniet, lai tiktu pārbaudīti kontaktsavienotāji un savienojumi
424	Sastāvdaļu savstarpējo sakaru kļūme	Nodrošiniet, lai tiktu pārbaudīti kontaktsavienotāji un savienojumi
426	Atbildes laika pārsniegšanas iekšējā kļūme	Pārstartējiet sistēmu. Ja problēma joprojām pastāv, sazinieties ar tuvāko Bosch elektrovelosipēdu tirdzniecības vietu. Šīs kļūmes gadījumā pamata iestatījumu izvēlnē nav iespējams nolasīt vai pielāgot riteņa apkārtmēru.
430	Ir izlādējies bortdatora iekšējais akumulators	Uzlādējiet bortdatora akumulatoru (turētājā vai caur USB interfeisa pieslēgvietu)
431	Nepareiza vai novecojusi programmatūras versija	Pārstartējiet sistēmu. Ja problēma joprojām pastāv, sazinieties ar tuvāko Bosch elektrovelosipēdu tirdzniecības vietu.
440	Piedziņas moduļa iekšējā kļūme	Pārstartējiet sistēmu. Ja problēma joprojām pastāv, sazinieties ar tuvāko Bosch elektrovelosipēdu tirdzniecības vietu.
450	Programmatūras iekšējā kļūme	Pārstartējiet sistēmu. Ja problēma joprojām pastāv, sazinieties ar tuvāko Bosch elektrovelosipēdu tirdzniecības vietu.
460	USB interfeisa pieslēgvietas kļūme	Atvienojiet savienojošo kabeli no bortdatora USB interfeisa pieslēgvietas. Ja problēma joprojām pastāv, sazinieties ar tuvāko Bosch elektrovelosipēdu tirdzniecības vietu.
490	Bortdatora iekšējā kļūme	Nodrošiniet, lai tiktu pārbaudīts bortdators
500	Piedziņas moduļa iekšējā kļūme	Pārstartējiet sistēmu. Ja problēma joprojām pastāv, sazinieties ar tuvāko Bosch elektrovelosipēdu tirdzniecības vietu.
502	Velosipēda apgaismojuma kļūme	Pārbaudiet apgaismojošos elementus un savienojošos vadus. Pārstartējiet sistēmu. Ja problēma joprojām pastāv, sazinieties ar tuvāko Bosch elektrovelosipēdu tirdzniecības vietu.
503	Ātruma devēja kļūme	Pārstartējiet sistēmu. Ja problēma joprojām pastāv, sazinieties ar tuvāko Bosch elektrovelosipēdu tirdzniecības vietu.
510	Devēja iekšējā kļūme	Pārstartējiet sistēmu. Ja problēma joprojām pastāv, sazinieties ar tuvāko Bosch elektrovelosipēdu tirdzniecības vietu.
511	Piedziņas moduļa iekšējā kļūme	Pārstartējiet sistēmu. Ja problēma joprojām pastāv, sazinieties ar tuvāko Bosch elektrovelosipēdu tirdzniecības vietu.
530	Akumulatora kļūme	Izslēdziet elektrovelosipēdu, izņemiet elektrovelosipēda akumulatoru un no jauna to ievietojiet elektrovelosipēdā. Pārstartējiet sistēmu. Ja problēma joprojām pastāv, sazinieties ar tuvāko Bosch elektrovelosipēdu tirdzniecības vietu.
531	Konfigurācijas kļūme	Pārstartējiet sistēmu. Ja problēma joprojām pastāv, sazinieties ar tuvāko Bosch elektrovelosipēdu tirdzniecības vietu.
540	Temperatūras kļūme	Elektrovelosipēda temperatūra atrodas ārpus pieļaujamo vērtību diapazona robežām. Izslēdziet elektrovelosipēda sistēmu un nogaidiet, līdz piedziņas modulis ir atdzisis vai uzsilis līdz pieļaujamajai darba temperatūrai. Pārstartējiet sistēmu. Ja problēma joprojām pastāv, sazinieties ar tuvāko Bosch elektrovelosipēdu tirdzniecības vietu.

Kods	Cēlonis	Kļūmju novēršana
550	Ir konstatēts nepieļaujami jaudīgs ārējais elektroenerģijas patērētājs.	Atvienojiet ārējo elektroenerģijas patērētāju. Pārstartējiet sistēmu. Ja problēma joprojām pastāv, sazinieties ar tuvāko Bosch elektrovelosipēdu tirdzniecības vietu.
580	Nepareiza vai novecojusi programmatūras versija	Pārstartējiet sistēmu. Ja problēma joprojām pastāv, sazinieties ar tuvāko Bosch elektrovelosipēdu tirdzniecības vietu.
591	Autentificēšanas kļūme	Izslēdziet elektrovelosipēda eBike sistēmu. Izņemiet akumulatoru un no jauna to ievietojiet. Pārstartējiet sistēmu. Ja problēma joprojām pastāv, sazinieties ar tuvāko Bosch elektrovelosipēdu tirdzniecības vietu.
592	Nesaderīga sastāvdaļa	Pievienojiet saderīgu displeju. Ja problēma joprojām pastāv, sazinieties ar tuvāko Bosch elektrovelosipēdu tirdzniecības vietu.
593	Konfigurācijas kļūme	Pārstartējiet sistēmu. Ja problēma joprojām pastāv, sazinieties ar tuvāko Bosch elektrovelosipēdu tirdzniecības vietu.
595, 596	Sakaru kļūme	Pārbaudiet piedziņas kabeļu savienojumus un tad pārstartējiet sistēmu. Ja problēma joprojām pastāv, sazinieties ar tuvāko Bosch elektrovelosipēdu tirdzniecības vietu.
602	Akumulatora iekšējā kļūme uzlādes laikā	Atvienojiet uzlādes ierīci no akumulatora. Pārstartējiet elektrovelosipēda sistēmu. Pievienojiet uzlādes ierīci akumulatoram. Ja problēma joprojām pastāv, sazinieties ar tuvāko Bosch elektrovelosipēdu tirdzniecības vietu.
602	Akumulatora iekšējā kļūme	Pārstartējiet sistēmu. Ja problēma joprojām pastāv, sazinieties ar tuvāko Bosch elektrovelosipēdu tirdzniecības vietu.
603	Akumulatora iekšējā kļūme	Pārstartējiet sistēmu. Ja problēma joprojām pastāv, sazinieties ar tuvāko Bosch elektrovelosipēdu tirdzniecības vietu.
605	Akumulatora temperatūras kļūme	Elektrovelosipēda temperatūra atrodas ārpus pieļaujamo vērtību diapazona robežām. Izslēdziet elektrovelosipēda sistēmu un nogaidiet, līdz piedziņas modulis ir atdzisis vai uzsilis līdz pieļaujamajai darba temperatūrai. Pārstartējiet sistēmu. Ja problēma joprojām pastāv, sazinieties ar tuvāko Bosch elektrovelosipēdu tirdzniecības vietu.
605	Akumulatora temperatūras kļūme uzlādes laikā	Atvienojiet uzlādes ierīci no akumulatora. Nogaidiet, līdz akumulators ir atdzisis. Ja problēma joprojām pastāv, sazinieties ar tuvāko Bosch elektrovelosipēdu tirdzniecības vietu.
606	Akumulatora ārējā kļūme	Pārbaudiet savienojošo kabeli. Pārstartējiet sistēmu. Ja problēma joprojām pastāv, sazinieties ar tuvāko Bosch elektrovelosipēdu tirdzniecības vietu.
610	Akumulatora sprieguma kļūme	Pārstartējiet sistēmu. Ja problēma joprojām pastāv, sazinieties ar tuvāko Bosch elektrovelosipēdu tirdzniecības vietu.
620	Uzlādes ierīces kļūme	Nomainiet uzlādes ierīci. Saizieties ar tuvāko Bosch elektrovelosipēdu tirdzniecības vietu.
640	Akumulatora iekšējā kļūme	Pārstartējiet sistēmu. Ja problēma joprojām pastāv, sazinieties ar tuvāko Bosch elektrovelosipēdu tirdzniecības vietu.
655	Atkārtota akumulatora kļūme	Izslēdziet elektrovelosipēda eBike sistēmu. Izņemiet akumulatoru un no jauna to ievietojiet. Pārstartējiet sistēmu. Ja problēma joprojām pastāv, sazinieties ar tuvāko Bosch elektrovelosipēdu tirdzniecības vietu.
656	Nepareiza vai novecojusi programmatūras versija	Sazinieties ar tuvāko Bosch elektrovelosipēdu tirdzniecības vietu un nodrošiniet, lai tiktu veikta programmatūras atjaunināšana.
7xx	Piedziņas kļūme	Ievērojiet pārnesumu pārslēdzēja ražotāja piegādātājā lietošanas pamācībā sniegtos norādījumus.
800	iekšējā ABS sistēmas kļūme	Sazinieties ar tuvāko Bosch elektrovelosipēdu tirdzniecības vietu.

Kods	Cēlonis	Kļūmju novēršana
810	Neiespējami riteņa ātruma sevēja signāli. Sazinieties ar tuvāko Bosch elektrovelosipēdu tirdzniecības vietu.	Sazinieties ar tuvāko Bosch elektrovelosipēdu tirdzniecības vietu.
820	Kļūme priekšējā riteņa ātruma devēja vadā.	Sazinieties ar tuvāko Bosch elektrovelosipēdu tirdzniecības vietu.
821...826	Neiespējami priekšējā riteņa ātruma devēja signāli. Devēja disks var nebūt uzstādīts, tas var būt bojāts vai uzstādīts nepareizi, var būt stipri atšķirīgas riepas diametra vērtības priekšējam un aizmugurējam ritenim, kā arī tas var būt vērojams ekstremālās braukšanas situācijā, piemēram, braucot uz aizmugurējā riteņa	Pārstartējiet sistēmu un tad veiciet vismaz 2 minūtes ilgu mēģinājuma braucienu. Pie tam bremžu pretbloķēšanas sistēmas ABS kontrollampai jāizdzies. Ja problēma joprojām pastāv, sazinieties ar tuvāko Bosch elektrovelosipēdu tirdzniecības vietu.
830	Kļūme aizmugurējā riteņa ātruma devēja vadā - devējs.	Sazinieties ar tuvāko Bosch elektrovelosipēdu tirdzniecības vietu.
831 833...835	Neiespējami aizmugurējā riteņa ātruma devēja signāli. Devēja disks var nebūt uzstādīts, tas var būt bojāts vai uzstādīts nepareizi, var būt stipri atšķirīgas riepas diametra vērtības priekšējam un aizmugurējam ritenim, kā arī tas var būt vērojams ekstremālās braukšanas situācijā, piemēram, braucot uz aizmugurējā riteņa	Pārstartējiet sistēmu un tad veiciet vismaz 2 minūtes ilgu mēģinājuma braucienu. Pie tam bremžu pretbloķēšanas sistēmas ABS kontrollampai jāizdzies. Ja problēma joprojām pastāv, sazinieties ar tuvāko Bosch elektrovelosipēdu tirdzniecības vietu.
840	Iekšējā ABS sistēmas kļūme	Sazinieties ar tuvāko Bosch elektrovelosipēdu tirdzniecības vietu.
850	Iekšējā ABS sistēmas kļūme	Sazinieties ar tuvāko Bosch elektrovelosipēdu tirdzniecības vietu.
860, 861	Elektrobarošanas kļūme	Pārstartējiet sistēmu. Ja problēma joprojām pastāv, sazinieties ar tuvāko Bosch elektrovelosipēdu tirdzniecības vietu.
870, 871 880 883...885	Sakaru kļūme	Pārstartējiet sistēmu. Ja problēma joprojām pastāv, sazinieties ar tuvāko Bosch elektrovelosipēdu tirdzniecības vietu.
889	Iekšējā ABS sistēmas kļūme	Sazinieties ar tuvāko Bosch elektrovelosipēdu tirdzniecības vietu.
890	Bremžu pretbloķēšanas sistēmas ABS kontrollampa ir bojāta vai arī tās trūkst, iespējams, ka ABS sistēma nefunkcionē.	Sazinieties ar tuvāko Bosch elektrovelosipēdu tirdzniecības vietu.
Nav indikācijas	Bortdatora iekšējā kļūme	Pārstartējiet elektrovelosipēda eBike sistēmu, to izslēdzot un ieslēdzot.

Ārējo ierīču elektrobarošana no USB interfeisa pieslēgvietas

No USB interfeisa pieslēgvietām var darbināt vai uzlādēt parastākās ierīces, kuru elektrobarošana ir iespējama no USB interfeisa (piemēram, dažādus mobilos tālrunus).

Lai būtu iespējama ārējo ierīču uzlādēšana, elektrovelosipēdā jābūt ievietotam bortdatoram un pietiekoši uzlādētam akumulatoram.

Atveriet bortdatora USB interfeisa pieslēgvietas aizsargvāciņu (9). Ar Micro A / Micro B USB savienojošo kabeli (pieejams Bosch elektrovelosipēdu eBike tirdzniecības vietās) savienojiet ārējās ierīces USB interfeisa pieslēgvietu ar USB interfeisa pieslēgvietu (8) uz bortdatora.

Pēc ārējā patērētāja atvienošanas USB interfeisa pieslēgvietā no jauna rūpīgi jānosedz ar aizsargvāciņu (9).

► **Ar USB interfeisa pieslēgvietā nav iespējams veidot ūdensdrošu savienojumu. Veicot braucienu lietus laikā, USB interfeisa pieslēgvietai nedrīkst pievienot ārējo ierīci, bet tai jābūt pilnībā nosegtai ar aizsargvāciņu (9) .**

Uzmanību! Pievienotais ārējais elektroenerģijas patērētājs var samazināt elektrovelosipēda brauciena tālumu.

Ieteikumi braukšanai ar elektrovlosipēda eBike sistēmu

Saudzīga apiešanās ar elektrovlosipēdu eBike

Ņemiet vērā elektrovlosipēda eBike sastāvdaļu lietošanas un uzglabāšanas temperatūras vērtības. Sargājiet piedziņas mezglu, bortdatoru un akumulatoru no ekstremālas temperatūras (piemēram, neturiet šīs sastāvdaļas stipros saules staros bez ventilācijas). Minētās sastāvdaļas (jo īpaši akumulatori) pie ekstremālām temperatūras vērtībām var tikt bojātas.

Uzturiet bortdatora Nyon displeju tīru. Ja displejs ir netīrs, var tikt nepareizi atpazīti apgaismojuma spilgtums. Minētā iemesla dēļ, bortdatoram darbojoties navigācijas režīmā, attēls var tikt nepareizi pielāgots dienas vai nakts apgaismojuma apstākļiem.

Pēkšņi izmainoties apkārtējā gaisa īpašībām, displejs no iekšpusēs var pārklāties ar ūdens kondensātu. Taču pēc neilga laika notiek temperatūras izlīdzināšanās, un ūdens kondensāts iztvaiko.

Apkalpošana un apkope

Apkalpošana un tīrīšana

Elektrovlosipēda sastāvdaļas, ieskaitot piedziņas moduli, nedrīkst iegremdēt ūdenī un tīrīt ar augstspiediena tīrītāju.

Lietojiet bortdatora tīrīšanai mikstu, ar ūdeni samitrinātu audumu. Nelietojiet tīrīšanas līdzekļus.

Nodrošiniet, lai elektrovlosipēda eBike sistēma vismaz reizi gadā tiktu tehniski pārbaudīta (īpaši mehāniskā daļa) un tiktu aktualizēta sistēmas programmatūra).

Bez tam velosipēda ražotājs vai tirgotājs var noteikt elektrovlosipēda noskrējumu un/vai laika posmu līdz brīdim, kad veicams serviss. Šādā gadījumā ik reizi pēc ieslēgšanas bortdators 4 s ilgi uz displeja parāda ziņojumu par servisa termiņa paiešanu.

Lai veiktu elektrovlosipēda eBike apkalpošanu vai remontu, griezieties pilnvarotā velosipēdu tirdzniecības vietā.

- **Uzticiet visus elektrovlosipēda remonta darbus vienīgi speciālistiem no pilnvarotas velosipēdu tirdzniecības vietas.**

Klientu apkalpošanas dienests un konsultācijas par lietošanu

Ja rodas jautājumi par elektrovlosipēda eBike sistēmu un tās sastāvdaļām, griezieties pilnvarotā velosipēdu tirdzniecības vietā.

Pilnvaroto velosipēdu tirdzniecības vietu kontaktinformāciju var atrast interneta vietnē www.bosch-ebike.com

Transportēšana

- **Ja vēlaties ņemt sev līdzi savu elektrovlosipēdu eBike ārpus savas automašīnas, piemēram, iestiprinot to automašīnas turētājā, izņemiet no elektrovlosipēda bortdatoru un akumulatoru, lai pasargātu tos no bojājumiem.**

Atbrīvošanās no nolietotajiem izstrādājumiem



Piedziņas mezgls, bortdators kopā ar vadības bloku, akumulators, ātruma devējs, piederumi un iesaiņojuma materiāli jāpakļauj otrreizējai pārstrādei apkārtējai videi nekaitīgā veidā.

Neizmetiet nolietotos elektrovlosipēdus eBike un to sastāvdaļas sadzīves atkritumu tvirtnē!



Atbilstoši Eiropas Savienības direktīvai 2012/19/ES, lietošanai nederīgie elektroinstrumenti, kā arī, atbilstoši Eiropas Savienības direktīvai 2006/66/EK, bojātie vai nolietotie akumulatori un baterijas jāsavāc atsevišķi un jāpakļauj otrreizējai pārstrādei apkārtējai videi nekaitīgā veidā.

Vairs nenogādājiet nolietotos elektrovlosipēdus eBike un to sastāvdaļas pilnvarotā velosipēdu tirdzniecības vietā.

Tiesības uz izmaiņām tiek saglabātas.

Saugos nuorodos



Perskaitykite visas šias saugos nuorodas ir reikalavimus. Nesilaikant saugos nuorodų ir reikalavimų gali trenkti elektros smūgis, kilti gaisras, galima smarkiai susižaloti ir sužaloti kitus asmenis.

Saugokite visas saugos nuorodas ir reikalavimus, kad ir ateityje galėtumėte jais pasinaudoti.

Šioje naudojimo instrukcijoje vartojama sąvoka **akumuliatorius** taikoma visiems originaliems Bosch „eBike“ akumuliatoriams.

- ▶ **Nenukreipkite dėmesio į dviračio kompiuterio rodmenis.** Jei į eismą nesutelkiate viso dėmesio, rizikuojate patekti į avariją. Jei dviračio kompiuteriye norite ne tik pakeisti pavaros galios lygmenį, bet ir įvesti atitinkamus duomenis, sustokite ir juos įveskite.
- ▶ **Prieš pradėdami treniuotis, kreipkitės į gydytoją, kad patartų, kokį krūvį galite prisiimti.** Tik taip išvengsite galimos perkrovos.
- ▶ **Naudojant širdies dažnio jutiklį, dėl elektromagnetinių trikdžių gali būti parodytas klaidingas širdies dažnis.** Rodomas širdies ritmas yra tik orientacinis. Neprisimame atsakomybės už pasekmes dėl parodyto klaidingo širdies ritmo.
- ▶ **„Nyon“ nėra medicinos technikos gaminy.** Parodytos vertės, veikiant <Fitness (Fizinė būklė)> režimu, nuo faktinių verčių gali skirtis.
- ▶ **Neatidarykite dviračio kompiuterio .** Atidarius dviračio kompiuterį, jis gali būti nepataisomai sugadintas ir prarandama teisė pateikti pretenzijas dėl garantijos.
- ▶ **Dviračio kompiuterio nenaudokite kaip rankenos.** „eBike“ keldami už dviračio kompiuterio, galite nepataisomai sugadinti dviračio kompiuterį.
- ▶ **Dviračio kompiuterį „Nyon“ naudokite tik su jam priklausančiu valdymo bloku, kuris yra su svirtelė.** Svirtelė ant valdymo bloko atlieka tokias pačias funkcijas kaip ir svirtelė ant dviračio kompiuterio.
- ▶ **Atsargiai!** Naudojantis dviračio kompiuteriu su *Bluetooth*® gali būti trikdomas kitų prietaisų ir įrenginių, lėktuvų, o taip pat medicinos prietaisų (pvz., širdies stimuliatorių, klausos aparatų) veikimas. Be to, yra likutinė rizika, kad bus pakenkta labai arti esantiems žmonėms ir gyvūnams. Dviračio kompiuterio su *Bluetooth*® nenaudokite arti medicinos prietaisų, degalinių, chemijos įrenginių, sričių su sprogia atmosfera ir teritorijų, kuriose atliekami sprogdinimai. Dviračio kompiuterio su *Bluetooth*® nenaudokite lėktuvuose. Venkite ilgalaikio eksploatavimo prie kūno.
- ▶ *Bluetooth*® žodinis prekės ženklas, o taip pat vaizdinis prekės ženklas (logotipas) yra registruoti prekių ženklai ir „Bluetooth SIG, Inc.“ nuosavybė. „Bosch eBike Systems“ šiuos žodinį ir vaizdinį prekės ženklus naudoja pagal licenciją.
- ▶ **Dviračio kompiuteris yra su radijo sąsaja. Būtina laikytis vietinių eksploatavimo apribojimų, pvz., lėktuvuose ar ligoninėse.**

- ▶ **Perskaitykite visose „eBike“ sistemos naudojimo instrukcijose bei jūsų „eBike“ naudojimo instrukcijoje pateiktas saugos nuorodas ir reikalavimus ir jų laikykitės.**

Su navigacija susijusios saugos nuorodos

- ▶ **Važiudami neplanuokite maršrutų. Sustokite ir naują tikslą įveskite tik tada, kai stovite.** Jei į eismą nesutelkiate viso dėmesio, rizikuojate patekti į avariją.
- ▶ **Nutraukite maršrutą, jei navigacija jums siūlo kelią, kuris, atsižvelgiant į jūsų vairavimo įgūdžius, yra rizikingas ar pavojingas.** Paprašykite, kad navigacijos sistema parodytų alternatyvų maršrutą.
- ▶ **Neignoruokite kelio ženklų net ir tada, jei navigacija jums rodo tam tikrą kelią.** Navigacijos sistema negali įvertinti statybviečių ir apylankų.
- ▶ **Nesinaudokite navigacija saugumo atžvilgiu kritinėse arba nesaugiose situacijose (esant uždarytiems keliams, apylankoms ir t. t.).** Naudokitės papildomais žemėlapiais ir ryšio priemonėmis.

Gaminio ir savybių aprašas

Naudojimas pagal paskirtį

Dviračio kompiuteris „Nyon“ yra skirtas Bosch „eBike“ sistemai valdyti ir važiavimo duomenims rodyti. „Nyon“ nėra skirtas navigacijai bei dviračio (keliautojams pėsčiomis ir automobilių vairuotojams) .

Be čia aprašytų funkcijų gali būti, kad bet kuriuo metu bus atliekami programinės įrangos pakeitimai, skirti klaidoms pašalinti ir funkcijoms praplėsti.

Pavaizduoti prietaiso elementai

Pavaizduotų komponentų numeriai atitinka instrukcijos pradžioje pateiktos schemos numerius.

Visi dviračio dalių, išskyrus pavaros bloką, dviračio kompiuterį su valdymo bloku, greičio jutiklį ir priklausančius laikiklius, paveikslėliai yra scheminiai ir nuo jūsų „eBike“ gali skirtis.

- (1) Valdymo svirtelė
- (2) Mygtukas **Home**
- (3) Dviračio kompiuteris
- (4) Dviračio kompiuterio laikiklis
- (5) Dviračio kompiuterio įjungimo-išjungimo mygtukas
- (6) Dviračio apšvietimo mygtukas
- (7) Šviesumo jutiklis
- (8) USB įvorė
- (9) USB įvorės apsauginis gaubtelis
- (10) Valdymo blokas
- (11) Svirtelė ant valdymo bloko
- (12) Mygtukas **Home** ant valdymo bloko

- (13) Pavaros galios mažinimo mygtukas
 (14) Pavaros galios didinimo mygtukas
 (15) Pagalbos pradant važiuoti/pagalbos stumiant mygtukas **WALK**
 (16) Dviračio kompiuterio fiksatorius
 (17) Dviračio kompiuterio blokavimo varžtas
 USB įkrovimo kabelis („Micro A“ – „Micro B“) ^{A)}

A) nepavaizduota, bet galima įsigyti kaip papildomą įrangą

Techniniai duomenys

Dviračio kompiuteris	Nyon	
Gaminio kodas		BUI275
Bendra vidinė atmintis	GB	8
USB jungties maks. įkrovimo srovė	mA	500
USB jungties įkrovimo įtampa	V	5
USB įkrovimo kabelis		1 270 016 360
Darbinė temperatūra	°C	-5...+40
Sandėliavimo temperatūra	°C	-10...+50
Įkrovimo temperatūra	°C	0...+40
Vidinis ličio jonų akumuliatorius	V	3,7
	mAh	710
Apsaugos tipas		IP x7 (nepralaidus vandeniui)
Palaikomi WLAN standartai		802.11b/g/n (2,4 GHz)
Apytikslis svoris	kg	0,2
WLAN		
– Dažnis	MHz	2400–2480
– Siuntimo galia	mW	<100
Bluetooth®		
– Dažnis	MHz	2400–2480
– Siuntimo galia	mW	<10

Atitikties deklaracija

Šiuo dokumentu „Robert Bosch GmbH“, „Bosch eBike Systems“ patvirtina, kad šio tipo radijo ryšio stotelė **Nyon** atitinka 2014/53/ES direktyvą. Visas ES atitikties deklaracijos tekstas pateiktas šiuo interneto adresu:
<https://www.ebike-connect.com/conformity>

Montavimas

Dviračio kompiuterio įdėjimas ir išėmimas (žr. A pav.)

Norėdami **įdėti** dviračio kompiuterį **(3)**, stumkite jį iš priekio į laikiklį **(4)**.

Norėdami išimti dviračio kompiuterį **(3)**, paspauskite fiksatorių **(16)** ir stumkite jį į priekį iš laikiklio **(4)**.

► Pastatę „eBike“, išimkite dviračio kompiuterį.

Dviračio kompiuterį, siekiant apsaugoti jį nuo išėmimo, galima užfiksuoti laikiklyje. Tuo tikslu laikiklį **(4)** nuimkite nuo vairo. Dviračio kompiuterį įdėkite į laikiklį. Iš apačios, į specialų laikiklyje esantį sriegį įsukite blokavimo varžtą **(17)** (sriegis M3, 8 mm ilgio). Laikiklį vėl pritvirtinkite prie vairo.

Nurodymas: Blokavimo varžtas nėra apsauga nuo vagystės.

Naudojimas

„eBike“ sistemos eksploatacijos pradžia

Būtinės sąlygos

„eBike“ sistema galima suaktyvinti tik tada, jei tenkinamos šios sąlygos:

- Įdėtas pakankamai įkrautas „eBike“ akumuliatorius (žr. akumuliatoriaus naudojimo instrukciją).
- Dviračio kompiuteris tinkamai įdėtas į laikiklį.

„eBike“ sistemos įjungimas / išjungimas

Norėdami **įjungti** „eBike“ sistemą, galite naudotis šiomis galimybėmis:

- Dviračio kompiuterį įdėkite į laikiklį **(4)**.
- Esant įdėtam dviračio kompiuteriui ir „eBike“ akumuliatoriui, vieną kartą trumpai paspauskite dviračio kompiuterio įjungimo-išjungimo mygtuką **(5)**.
- Esant įdėtam dviračio kompiuteriui, paspauskite „eBike“ akumuliatoriaus įjungimo-išjungimo mygtuką (taip pat yra galimi kitokie dviračių gamintojų sprendimai, kuriems esant prieigos prie akumuliatoriaus įjungimo-išjungimo mygtuko nėra; žr. akumuliatoriaus eksploataavimo instrukciją).

Pavara suaktyvinama, kai paliečiate paminas (išskyrus, kai įjungta pagalbos stumiant funkcija arba pavaros galios lygmuo **OFF**). Variklio galia atitinka dviračio kompiuteriye nustatytą pavaros galios lygmenį.

Kai važiuodami įprastiniu režimu nustojate minti paminas arba kai tik pasiekiate **25/45 km/h** greitį, „eBike“ pavaros galia išjungiamas. Pavara automatiškai suaktyvinama, kai tik pradėdote minti paminas ir greitis nukrenta žemiau **25/45 km/h**.

Norėdami **išjungti** „eBike“ sistemą, galite naudotis šiomis galimybėmis:

- Mažiausiai 1 sekundę spauskite dviračio kompiuterio įjungimo-išjungimo mygtuką **(5)**.
- „eBike“ akumuliatoriaus įjungimo-išjungimo mygtuku išjunkite akumuliatorių (taip pat yra galimi specifiniai dviračių gamintojų sprendimai, kuriems esant prieigos prie akumuliatoriaus įjungimo-išjungimo mygtuko nėra; žr. akumuliatoriaus eksploataavimo instrukciją).
- Iš laikiklio išimkite dviračio kompiuterį.

Jei apie 10 min neprireikia „eBike“ pavaros galios (pvz., „eBike“ stovi) arba nepaspaudžiamas joks dviračio kompiuterio ar „eBike“ valdymo bloko mygtukas, kad būtų tausojama energija, „eBike“ sistema, o tuo pačiu ir akumuliatorius, automatiškai išsijungia.

Valdymo sistema „Nyon“

Valdymo sistemą „Nyon“ sudaro trys komponentai:

1. dviračio kompiuteris „Nyon“ su valdymo bloku,
2. išmaniojo telefono taikomoji programa **Bosch eBike Connect**,
3. internetinis portalas www.eBike-Connect.com

Visais komponentais galima administruoti nustatymus ir funkcijas bei jomis naudotis. Kai kuriuos nustatymus ir funkcijas galima pasiekti ir valdyti tik tam tikrais komponentais. Esant *Bluetooth®*/internetiniams ryšiu, duomenys sinchronizuojami automatiškai. Žemiau esančioje lentelėje pateikta galima funkcijų apžvalga.

Dviračio kompiuterio funkcijos	A	B	C
Išmaniojo telefono taikomosios programos funkcijos	A	B	C
Internetinio portalo funkcijos	A	B	C
			
Prisijungimas/registracija	✓	✓	✓
Nustatymų keitimas	✓	✓	✓
Važiavimo duomenų nustatymas	✓		
Važiavimo duomenų faktinio laiko rodmuo	✓		
Važiavimo duomenų paruošimas / analizė		✓	✓
Rodmenų pagal vartotojo poreikius nustatymas		✓	✓
Esamosios buvimo vietos rodmuo ^{A)}	✓	✓	✓
Navigacija	✓		
Maršruto planavimas	✓	✓	✓
Likusio kelio rodmuo (sritis apie esamąją buvimo vietą)	✓	✓	
Treniravimosi efektas faktiniu laiku	✓		
Važiavimų apžvalga		✓	✓
Statistika Dashboard	✓	✓	✓
„Premium“ funkcijų pirkimas		✓	

A) Reikia GPS

„Premium“ funkcijos

Valdymo sistemos „Nyon“ standartinės funkcijas galima papildyti „Premium“ funkcijomis, nusipirkus jas, naudojantis „AppStore“, skirta „Apple iPhone“, arba „Google PlayStore“, skirta „Android“ prietaisams.

Be nemokamos taikomosios programos

Bosch eBike Connect galima naudotis ir mokamomis „Premium“ funkcijomis. Išsamų siūlomų papildomų taikomųjų programų sąrašą rasite internetinėje naudojimo instrukcijoje www.Bosch-eBike.com/nyon-manual.

Energijos tiekimas į dviračio kompiuterį

Jei dviračio kompiuteris yra laikiklyje **(4)**, į „eBike“ yra įdėtas pakankamai įkrautas „eBike“ akumulatorius ir įjungta „eBike“ sistema, tai į dviračio kompiuterio akumulatorių energija tiekama iš „eBike“ akumulatoriaus.

Jei dviračio kompiuteris išimamas iš laikiklio **(4)**, energija tiekama iš dviračio kompiuterio akumulatoriaus. Kai dviračio kompiuterio akumulatorius beveik išsikrauna, ekrane parodomas sėjėjamasis pranešimas.

Norėdami įkrauti dviračio kompiuterio akumulatorių, dviračio kompiuterį vėl įstatykite į laikiklį **(4)**. Atkreipkite dėmesį į tai, kad jei „eBike“ akumulatoriaus neįkraunate tiesiogiai, „eBike“ sistema, nepaspaudus jokio mygtuko, po 10 minučių automatiškai išsijungia. Tokiu atveju nebeįkraunamas ir dviračio kompiuterio akumulatorius.

Dviračio kompiuterį galite įkrauti ir naudodamiesi USB jungtimi. Tuo tikslu atidenkite apsauginį gaubtelį **(9)**. Dviračio kompiuterio USB įvare **(8)** „Micro-USB“ kabeliu sujunkite su standartiniu USB krovikliu (neįeina į standartinį tiekiamą komplektą) arba kompiuterio USB jungtimi (5 V įkrovimo įtampa; maks. 500 mA įkrovimo srovė).

Jei dviračio kompiuteris išimamas iš laikiklio **(4)**, visos funkcijų vertės išsaugomos ir toliau gali būti rodomos.

Pakartotinai neįkrovus dviračio kompiuterio akumulatoriaus, data ir paros laikas maks. 6 mėnesius išsaugomi. Vėl įjungus ir GPS sėkmingai nustačius buvimo vietą, data ir laikas nustatomi iš naujo.

Nurodymas: Norint užtikrinti maksimalią dviračio kompiuterio akumulatoriaus eksploataavimo trukmę, dviračio kompiuterio akumulatorių kas šešis mėnesius reikia įkrauti.

Dviračio kompiuterio paruošimas eksploatuoti

„Nyon“ tiekiamas su iš dalies įkrautu akumulatoriumi. Prieš pradėdami naudoti pirmą kartą „Nyon“ akumulatorių reikia visiškai įkrauti, naudojantis USB jungtimi (žr. „Energijos tiekimas į dviračio kompiuterį“, Puslapis Lietuvių k. – 3) arba „eBike“ sistema.

Norėdami naudotis visomis valdymo sistemos funkcijomis, turite papildomai prisiregistruoti internete.

Prisijungimas dviračio kompiuteriu

- Įjungimo-išjungimo mygtuku **(5)** įjunkite dviračio kompiuterį.
- Valdymo svirtelė **(1)** pasirinkite jums tinkamiausią kalbą (pasirenkama paspaudus svirtelę) ir sekite nurodymus.

Norėdami įjungti „Nyon“, galite pasinaudoti viena iš šių galimybių:

– <TEST RIDE (VAŽIAVIMO TESTAS)>

Galite atlikti bandomąjį važiavimą, prieš tai neprijungę ir neįvedę duomenų. Išjungus visi važiavimo duomenys pašalinami.

– <SET UP (ĮDIEGTI)> → <OFFLINE (ATJUNGTAS)>

Tai yra labai trumpas, tik su „Nyon“ susijęs registracijos procesas. Šiuo atveju „Offline“ reiškia, kad važiavimo ir naudotojo duomenys išsaugomi tik dviračio kompiuteriye. Sekite nurodymus arba pasirinkite vieną iš pasiūlytų atsakymo galimybių. Išjungus „Nyon“, įvesti duomenys

išlieka, tačiau nesinchronizuojami su internetiniu portalu ar išmaniojo telefono taikomąja programa.

– **<SET UP (DIEGTI)>** → **<ONLINE (PRIJUNGTAS)>** → **<PHONE (TELEFONAS)>**

Tai yra visas registracijos procesas. „Nyon“ įstatykite į laikiklį (4), į savo išmanųjį telefoną įkelkite taikomąją programą **Bosch eBike Connect** ir prisiregistruokite, naudodamiesi taikomąja programa. Prisijungus, važiavimo duomenys išsaugomi ir sinchronizuojami su išmaniojo telefono taikomąja programa ir internetiniu portalu.

– **<SET UP (DIEGTI)>** → **<ONLINE (PRIJUNGTAS)>** → **<WI-FI (WI-FI)>**

Tai yra visas registracijos procesas. Būkite „WLAN“ tinklo priėmimo diapazone. „Nyon“ įstatykite į laikiklį (4). Pasirinkus tinklą ir įvedus vardą su slaptažodžiu, „Nyon“ įrenginys prisijungia prie jūsų pasirinkto „WLAN“ tinklo ir jus nukreipiami į internetinį portalą www.eBike-Connect.com, kuriame galite atlikti registraciją. Prisijungus, važiavimo duomenys išsaugomi ir sinchronizuojami su internetiniu portalu. Ryšį su savo išmaniuoju telefonu po to galite sukurti iš savo „Nyon“ (**<Settings (Nuostatos)>** → **<Connections (Ryšiai)>** → **<Connect Smartphone (Prijungti išmanųjį telefoną)>**).

Registracija, naudojantis išmaniuoju telefonu ir „Bluetooth®“ ryšiu

Išmanusis telefonas į tiekiamą komplektą neįeina. Norint registruotis išmaniuoju telefonu, reikia internetinio ryšio, dėl kurio priklausomai nuo sutarties sąlygų, telefono paslaugų teikėjas gali pateikti sąskaitą. Internetinio ryšio taip pat reikia ir duomenų tarp išmaniojo telefono ir internetinio portalo sinchronizacijai.

Kad galėtumėte naudotis visomis dviračio kompiuterio funkcijomis, jums reikia išmaniojo telefono su operacinėmis sistemomis „Android 4.0.3“ ir aukštesnės versijos arba „iOS 8“ ir aukštesnės versijos. Išbandytų/aprobuotų išmaniųjų telefonų sąrašą rasite internetinėje naudojimo instrukcijoje www.Bosch-eBike.com/nyon-manual.

Prie dviračio kompiuterio, esant tam tikroms aplinkybėms, galima prijungti ir sąrašė nepateiktus išmaniuosius telefonus su aukščiau nurodytomis operacinėmis programomis. Tačiau tokiu atveju visiškai dviračio kompiuterio suderinamumas su sąrašė nepateiktais išmaniaisiais telefonais užtikrintas nebus.

Iš „AppStore“, skirtos „Apple iPhone“, arba „Google PlayStore“, skirtos „Android“ prietaisams, į savo išmanųjį telefoną įkelkite taikomąją programą **Bosch eBike Connect**.

Paleiskite taikomąją programą „Bosch eBike Connect“ ir sekite nurodymus. Išsamius nurodymus, kaip tai atlikti, rasite internetinėje naudojimo instrukcijoje www.Bosch-eBike.com/nyon-manual.

Kai yra suaktyvinta taikomoji programa **Bosch eBike Connect** ir su jūsų dviračio kompiuteriu sukurtas **Bluetooth®** ryšys, duomenys tarp dviračio kompiuterio ir išmaniojo telefono sinchronizuojasi automatiškai.

Internetinė registracija

Internetinei registracijai reikia internetinės prieigos. Savo naršykle atidarykite internetinį portalą **Bosch eBike Connect**, esantį www.eBike-Connect.com ir sekite nurodymus. Išsamius nurodymus, kaip tai atlikti, rasite internetinėje naudojimo instrukcijoje www.Bosch-eBike.com/nyon-manual.

Dviračio kompiuterio rodmenys ir nustatymai

Nurodymas: Visi naudotojo sąsajoje pateikti paveikslėliai ir tekstai, pateikti tolimesniuose puslapiuose, atitinka aprobuotos programinės įrangos versiją. Kadangi per metus programinė įranga kelis kartus atnaujinama, gali būti, kad po atnaujinimo naudotojo sąsajos paveikslėliai ir/arba tekstas šiek tiek pasikeis.

Valdymo loginė schema

Rodmenys važiavimo metu galima keisti valdymo bloku (10). Tokiu būdu abi rankos važiuojant gali likti ant vairo.

Dviračio kompiuterio valdymo elementais galite:

- Įjungimo-išjungimo mygtuku (5) galite įjungti ir išjungti dviračio kompiuterį.
- Mygtuku **Home** (2) arba (12) patenkate į **<Settings (Nuostatos)>** → **<My Nyon (Mano Nyon)>** nustatytą veikimo režimą.
- Dviračio apšvietimo mygtuku (6) galite įjungti ir išjungti dviračio apšvietimą.
- Valdymo svirtelę (1) galite judėti atitinkamame veikimo režime. Spausdami valdymo svirtelę (1) galite pasirinkti parinktį.

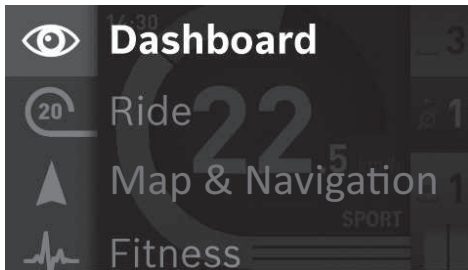

Valdymo svirtelę (1) palenkę kairėn, aktyvaus veikimo režimo langą galite perdengti pagrindinio meniu langu ir perjungti į pagrindinį meniu (žr. pav. viršuje).

Jei būdami aktyvaus veikimo režimo lange valdymo svirtelę (1) palenkiate dešinėn, esamasis langas perdengiamas aktyvaus veikimo režimo galimomis nustatymo parinktimis. Valdymo svirtelę judėkite iki pageidaujamos parinktės ir pageidaujamą parinktį pasirinkite paspausdami valdymo svirtelę (1).

Patarimas: Būdami aktyviame veikimo režime, valdymo svirtelės (1) paspaudimu aukštyn arba žemyn galite iškart perjungti kitą veikimo režimą. Jei „Nyon“ yra primontuotas prie „eBike“, įjungus rodomas veikimo režimas **<Ride (Važiavimas)>**. Jei „Nyon“ nėra primontuotas prie „eBike“, rodomas veikimo režimas **<Dashboard (Reikmenų skydelis)>**.

Pagrindinis meniu

Simbolis	Veikimo režimas	Funkcija
	<Dashboard (Reikmenų skydelis)>	Šis veikimo režimas jums rodo įvairius statistinius duomenis, prisijungimo būseną ir sinchronizacijos būseną.
	<Ride (Važiavimas)>	Šis veikimo režimas perduoda jums esamuosius važiavimo duomenis.
	<Map & Navigation (Žemėlapis ir navigacija)>	Pasirinkę šį veikimo režimą, iš interneto galite parsisiųsti žemėlapius, kurie yra patalpinti „Open Street Map“ (atviras kelių žemėlapis, AKŽ). Pagal šiuos žemėlapius galite važiuoti.
	<Fitness (Fizinė būklė)>	Naudodamiesi šiuo veikimo režimu, galite peržiūrėti įvairių su fizine parengtimi susijusių informaciją.
	<Settings (Nuostatos)>	Naudodamiesi šiuo veikimo režimu, galite atlikti pagrindinius savo dviračio kompiuterio nustatymus.

Veikimo režimas <Dashboard (Reikmenų skydelis)>

Šis veikimo režimas jums rodo įvairius statistinius duomenis, prisijungimo būseną ir sinchronizacijos būseną.

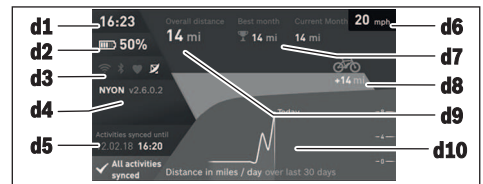

d1 Paros laikas

d2 „eBike“ akumulatoriaus įkrovos būklės rodmuo

d3 Prisijungimo būseną

d4 Informacija apie „Nyon“ versiją

d5 Informacija apie „Nyon“ sinchronizaciją

d6 Greičio/apšvietimo būsenos rodmuo (esant įstatytam dviračio kompiuteriui)

Dviračio kompiuterio akumulatoriaus įkrovos būklės rodmuo (esant nuimtam dviračio kompiuteriui)

d7 Daugiausia nuvažiuota kilometrų per mėnesį

d8 Nuvažiuoti kilometrai palyginti su ankstesniu mėnesiu

d9 Bendras kilometrų skaičius

d10 Nuvažiuota kilometrų per dieną, vertinant 30 paskutinių dienų

Sinchronizuojami:

- išsaugoti maršrutai ir vietovės

- pagal naudotojo poreikius sukurtas ekranas ir važiavimo režimas
- Naudotojo nustatymai

Sinchronizuojama per „WLAN“ arba „Bluetooth®“. Jei abu prisijungimo būdai deaktyvinami, gausite atitinkamą pranešimą apie triktį.

Veikimo režimas „Ride“



Šis veikimo režimas perduoda jums esamuosius važiavimo duomenis.

- r1 Paros laikas
- r2 Individuali mynimo galia
- r3 Greitis
- r4 Variklio galia
- r5 Pavaros galios lygmens rodmuo
- r6 Perjungimo rekomendacija/„eShift“ rodmennis
- r7 Dienos kilometrų skaitiklis
- r8 Vidutinis greitis
- r9 Likęs kelias
- r10 „eBike“ akumulatoriaus įkrovos būklės rodmuo

Veikimo režimas „Žemėlapis ir navigacija“

Pasirinkę šį veikimo režimą, iš interneto galite parsisiųsti žemėlapius, kurie yra patalpinti „Open Street Map“ (atviras kelių žemėlapis, AKŽ). Pagal šiuos žemėlapius galite važiuoti.

Gyvenamosios vietos žemėlapius pirkėjui instaliuoja dviračių prekybos atstovas. Jei reikia, naudojantis išmaniojo telefono taikomąja programa **Bosch eBike Connect** galima parsisiųsti ir į savo dviračio kompiuterį kelti papildomus žemėlapius. Išsamius nurodymus, kaip tai atlikti, rasite internetinėje naudojimo instrukcijoje www.Bosch-eBike.com/nyon-manual.

Jei turite aktyvų „WLAN“ ryšį, naudojantis **<Settings (Nuostatos)>** → **<Map & Navigation (Žemėlapiai ir navigacija)>** → **<Map Manager (Žemėlapių tvarkytuvė)>** į „Nyon“ tiesiogiai galima kelti bet kokius žemėlapius. Kai įjungiate „Nyon“, kad galėtų priimti GPS signalus, „Nyon“ pradeda ieškoti palydovo. Kai surandama pakankamai palydovų, jums, esant veikimo režimui **<Map & Navigation (Žemėlapiai ir navigacija)>**, žemėlapyje parodoma esamoji buvimo vieta. Esant nepalankioms oro sąlygoms ar nepalankiai buvimo vietai, palydovo paieška gali trukti kiek ilgiau. Jei po ilgesnio laiko nerandamas joks palydovas, „Nyon“ įjunkite iš naujo.

Valdymo svirtelę (1) palenkę dešinėn, dešiniajame krašte pasirinkę pomeniu, galite keisti žemėlapių iškarpos mastelio nustatymą, įjungti savo „eBike“ akumulatoriaus atsargos

ridos rodmens arba pasirinkti vieną iš įvairių navigacinių parinkčių. Žemėlapių iškarpos mastelio nustatymą galima keisti ir valdymo svirtelės paspaudimu.

Paprastąją akumulatoriaus likutinę ridos atsargą galima padidinti naudojant funkciją **Topografinė ridos atsarga**. Pasirinkus **Topografinė ridos atsarga**, akumulatoriaus likutinė ridos atsarga apskaičiuojama ir parodoma įvertinant topografines sąlygas. Apskaičiuota topografinė ridos atsarga yra maks. 100 km. Išsamius nurodymus, kaip tai atlikti, rasite internetinėje naudojimo instrukcijoje www.Bosch-eBike.com/nyon-manual.

Pasirinkus **<Points of Interest (Lankytinos vietos)>**, jums taip pat bus parodyta artimiausia **Bosch eBike experts**. Pasirinkus prekybos atstovą, iki jo apskaičiuojamas maršrutas ir siūloma jį pasirinkti.

Įvedus tikslą (miestą, gatvę, namo numerį) jums pasiūlomi 3 skirtingi maršrutai (**<Scenic (Vaizdingas)>**, **<Fast (Greitas)>** ir **<MTB>** (Kalnų dviračio)), iš kurių galite pasirinkti vieną. Taip pat galite pasirinkti, kad jus parvestų namo, pasirinkti vieną iš paskutinių tikslų, išsaugotų vietų ar maršrutų. (Išsamius nurodymus, kaip tai atlikti, rasite internetinėje naudojimo instrukcijoje www.Bosch-eBike.com/nyon-manual.) Kaip pavaizduota tolimesniame paveikslėlyje, jums rodomas pasirinktas maršrutas.

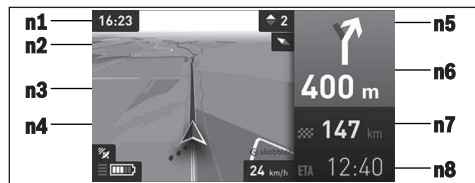

- n1 Paros laikas
- n2 Kompasso rodyklė
- n3 Žemėlapis
- n4 Greitis
- n5 Perjungimo rekomendacija
- n6 Posūkio nuoroda ir atstumas iki išsišakojimo
- n7 Atstumas iki tikslo vietos
- n8 Numatomas atvykimo laikas į tikslo vietą

Navigacijos metu informacija apie kelią (pvz., už 50 m išsukti į kairę) pateikiama perdengiant kitų veikimo režimų langus.

Spustelėjus svirtelę dešinėje, jūsų maršrutas bus rodomas taip pat su aukščio profiliu. Norint atpažinti teritoriją, žemėlapių taip pat galima paslinkti, naudojant mastelio keitimo funkciją.

Jei vedami navigacijos nutraukiate važiavimą ir po to iškveičiate **<Map & Navigation (Žemėlapiai ir navigacija)>**, bus parodytas klausimas, ar norite tęsti navigaciją ar ne. Jei norite tęsti navigaciją, tai navigacijos sistema ves jus į paskiausiai pasirinktą tikslą.

Jei iš internetinio portalo parsisiuntėte GPX maršrutus, tai **Bluetooth®** arba „WLAN“ ryšiu jie bus perkelti į jūsų „Nyon“. Šiuos maršrutus, kai reikia, galite įjungti. Jei esate netoli

maršruto, galite pasirinkti, kad jus nuvestų į pradžios vietą arba iškart pradėti maršruto navigaciją.

Naudojant tarpinius tikslus, kai pasiekiamas tarpinis tikslas, apie tai informuojama pranešimu.

„Nyon“ nėra skirtas navigacijai be dviračio (keliautojams pėsčiomis ir automobilių vairuotojams).

Kai temperatūra yra žemiau 0 °C, aukščio matavimai bus su didesnėmis nuokrypomis.

Veikimo režimas „Fitness“



Naudodamiesi šiuo veikimo režimu, galite peržiūrėti įvairių su fizine parengtimi susijusių informaciją.

Remiantis registravimosi metu nustatytu jūsų aktyvumo lygiu, jums rodomas jūsų ligšiolinio aktyvumo pagal išvermingumą efektas (treniravimosi efektas).

Norėdami patikrinti savo širdies dažnį, galite pasinaudoti krūtinės diržu, kurį *Bluetooth*® ryšiu galite sujungti su „Nyon“.

Suderinamus modelius rasite internetinėje naudojimo instrukcijoje www.Bosch-eBike.com/nyon-manual.

Krūtinės diržas į tiekiamą komplektą neįeina.



f1 Paros laikas

f2 Esamoji galia/širdies dažnis

f3 Esamojo treniravimosi efekto vaizdavimas

f4 Treniravimosi efektas

f5 Sunaudotos kilokalorijos

f6 Esamasis mynimo dažnis

f7 Esamasis greitis

f8 Trukmė

Naudodamiesi pomeniu, galite atkurti vidutines vertes arba perjungti į individualius rodmenis. Išsamius nurodymus, kaip tai atlikti, rasite internetinėje naudojimo instrukcijoje www.Bosch-eBike.com/nyon-manual.

Veikimo režimas „Nustatymai“



Naudodamiesi šiuo veikimo režimu, galite atlikti pagrindinius savo dviračio kompiuterio nustatymus.

Nurodymas: Kai kuriuos pagrindinius nustatymus galima keisti tik tada, kai „Nyon“ įstatytas į laikiklį **(4)**. Norėdami patekti į meniu **<Settings (Nuostatos)>**, valdymo svirtelę **(1)** pagrindiniame meniu lenkite žemyn, kol bus parodyta **<Settings (Nuostatos)>**.

Patarimas: Jei valdymo svirtelę žemyn spausite ilgai, taip pat pateksite į meniu **<Settings (Nuostatos)>**.

Galite atlikti šiuos nustatymus:

- **<Connections (Ryšiai)>**: galite konfigūruoti *Bluetooth*® nustatymus, naują išmaniojo telefono ryšį, „WiFi“ ryšį ir širdies dažnio matuoklį. Jei suaktyvinate „WiFi“, „Nyon“ ieško esamų tinklų. Pateikiamas rastų tinklų sąrašas. Valdymo svirtelę **(1)** pasirinkite pageidaujimą tinklą ir įveskite slaptažodį.
- **<Map & Navigation (Žemėlapiai ir navigacija)>**: čia galite konfigūruoti žemėlapių vaizdą ir įjungti automatinį vaizdo priderinimą priklausomai nuo aplinkos šviesumo.
- **<My Profile (Mano profilis)>**: čia parodomas aktyvus naudotojas.
- **<My eBike (Mano eBike)>**: kai „Nyon“ yra įstatytas, ±5 %-ais galite pakeisti gamintojo iš anksto nustatytą rato apskritimo vertę.
- Dviračio gamintojas arba dviračių prekybos atstovas techninės priežiūros terminą gali nustatyti nurodymas veikimo galią ir/arba laiko intervalą. Pasirinkus **<Service>**, jums bus parodytas terminas, kada reikia atlikti techninę priežiūrą.
- Pasirinkę **<Shift Recommendation (Rekomenduojamas jungimas)>**, galite įjungti arba išjungti perjungimo rekomendacijų rodyimą.
- Jei jūsų „eBike“ yra su „eShift“, čia taip pat galite konfigūruoti „eShift“ sistemą.
- Sistemos informacinis puslapis pateiks jums apžvalgą apie esamus „eBike“ komponentus. Rodomas atitinkamo komponento serijos numeris, aparatinės įrangos versija, programinės įrangos versija ir kiti su komponentu susiję parametrai.
- Esamoji įdėto „eBike“ akumulatoriaus įkrovos būklė rodoma meniu punkte **<Battery status (Baterijos būseną)>**.
- **<My Nyon (Mano Nyon)>**: čia galite ieškoti naujinių, konfigūruoti „Home“ mygtuką, nustatyti, kad skaitikliai, pvz., dienos kilometrų, sunaudotų kalorijų ir vidutinės vertės, kiekvieną naktį būtų atstatomi į „0“, arba atkurti „Nyon“ gamyklinius nustatymus.
- Pasirinkę **<Automatic brightness (Automatinis šviesis)>**, galite pasirinkti automatinį ekrano skaišcio priderinimą.
- Norėdami kompensuoti pakitimus dėl oro sąlygų.
- **<Altitude correction (Aukštumos korektūra)>** parodytą vertę galite priderinti prie faktinio aukščio.
- **<Region & Language (Regionas & kalba)>**: galite nustatyti, kad greitis ir atstumas būtų rodomi kilometrais ar mylėmis, laikas 12 ar 24 valandų formatu, pasirinkti laiko zoną ir nustatyti kalbą, kuriai teikiate pirmenybę. Esamasis paros laikas automatiškai perimamas iš GPS signalo.
- Meniu punkte **<Help (Pagalba)>** rasite FAQ (dažniausiai užduodamus klausimus), kontaktus bei informaciją apie sistemą ir licenciją.

Būsenos rodmenys

Priklausomai nuo vaizduojamo veikimo režimo, ne visada rodomi visi būsenos rodmenys. Rodmenys, kurie jau yra rodomi pagrindiniame lange, dar kartą neberodomi.

Rodmenų padėtys gali skirtis. Jei dviračio kompiuteris išimamas iš laikiklio, tai vietoj dviračio apšvietimo rodmens rodoma dviračio kompiuterio „Nyon“ akumuliatoriaus įkrovos būklė.

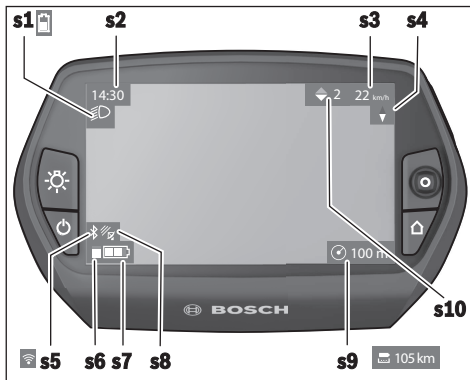

- s1** Dviračio apšvietimo rodmuo/„Nyon“ akumuliatoriaus įkrovos būklės rodmuo
- s2** Paros laiko rodmuo
- s3** Greičio rodmuo
- s4** Šiaurės krypties rodmuo
- s5** Bluetooth®/WLAN ryšio indikatorius
- s6** Pavaros galios lygmens rodmuo
- s7** „eBike“ akumuliatoriaus įkrovos būklės rodmuo
- s8** GPS signalo rodmuo
- s9** Mastelio srities/likusio kelio rodmuo
- s10** Perjungimo rekomendacija

„Nyon“ atkūrimas

Jei „Nyon“ netikėtai taptų nevaldomas, tai kartu paspaudus mygtukus **(1)**, **(2)**, **(5)** ir **(6)** galima atlikti jo atkūrimą. Atkūrimą atlikite tik tada, kad būtina, nes jį atlikus dingsta įvairiausi nustatymai.

Dviračio kompiuterio įjungimas/išjungimas

Norėdami dviračio kompiuterį **įjungti**, trumpai paspauskite įjungimo/išjungimo mygtuką **(5)**.

Norėdami dviračio kompiuterį **išjungti**, ilgiau kaip 1 sekundę spauskite įjungimo-išjungimo mygtuką **(5)**.

Jei „Nyon“ išimamas iš laikiklio ir 5 minutes nepaspaudžiamas joks mygtukas, „Nyon“ persijungia į energijos taupymo režimą (foninis apšvietimas išjungtas) ir dar po 5 minučių automatiškai išsijungia.

Akumuliatoriaus įkrovos būklės indikatorius

Akumuliatoriaus įkrovos būklės rodmuo **r10** (**s7**) rodo „eBike“ akumuliatoriaus įkrovos būklę. „Nyon“ akumuliatoriaus įkrovos būklė rodo rodmuo **s1**. „eBike“ akumuliatoriaus įkrovos būklė rodo „eBike“ akumuliatoriaus šviesos diodai.

Rodmenyje **r10** kiekvienas brūkšnelis akumuliatoriaus simboliuje atitinka apie 20 % įkrovos:

▣▣▣▣ „eBike“ akumuliatorius yra visiškai įkrautas.

▣▣▣▣ „eBike“ akumuliatorių reikia įkrauti.

▣▣▣▣ Įkrova, skirta pavaros galiai sukurti, yra išsekvota, todėl pavaros galios veikimas švelniai išjungiamas. Likusi įkrova naudojama dviračio apšvietimui ir dviračio kompiuteriui.

„eBike“ akumuliatoriaus įkrovos pakaks dar maždaug 2 valandoms dviračio apšvietimui. Į kitus elektros energiją naudojančius įtaisus (pvz., automatinę pavarų dėžę, išorinių prietaisų įkrovimą per USB jungtį) čia neatsižvelgiama.

Jei dviračio kompiuteris išimamas iš laikiklio **(4)**, tai paskiausiai parodyta akumuliatoriaus įkrovos būklė išsaugoma.

Pavaros galios lygmens nustatymas

Valdymo bloke **(10)** galite nustatyti, kokia galia „eBike“ pavana jums turi padėti minant. Pavaros galios lygmenį bet kada, net ir važiuojant, galima keisti.

Nurodymas: Kai kuriuose modeliuose gali būti, kad pavaros galios lygmuo yra nustatytas iš anksto ir jo keisti negalima. Taip pat gali būti, kad bus mažiau pavaros galios lygmenų, nei čia nurodyta.

Jei gamintojas „eBike“ konfigūruavo su **eMTB Mode**, pavaros galios lygmuo **SPORT** pakeičiamas **eMTB**. Veikiant **eMTB Mode** režimu, pavaros galios koeficientas ir sukimo momentas dinamiškai pritaikomi priklausomai nuo paminų mynimo jėgos. **eMTB Mode** galimas tik „Performance Line CX“ pavaroms.

Maksimalus galimas pavaros galios lygmenų kiekis:

- **OFF:** variklis išjungtas, „eBike“ kaip įprastas dviratis toliau gali judėti tik minant. Pagalba stumiant šiame pavaros galios lygmenyje negali būti suaktyvinta.
- **ECO:** veiksminga pavaros galia, esant maksimaliam efektyvumui, skirta maksimaliai ridos atsargai
- **TOUR:** tolygi pavaros galia, skirta maršrutui su didele ridos atsarga
- **SPORT/eMTB:**
SPORT: didelė pavaros galia, skirta sportiniam važiavimui kalnuotomis vietovėmis bei dalyvaujant miesto eisme
eMTB: optimali pavaros galia bet kurioje vietovėje, sportiška važiavimo pradžia, geresnė dinamika, maksimalus našumas
- **TURBO:** maksimali pavaros galia dideliu mynimo dažniui, skirta sportiniam važiavimui

Norėdami pavaros galios lygmenį **padidinti**, pakartotinai spauskite valdymo bloko mygtuką **+** **(14)**, kol rodmenyje atsiras pageidaujamas pavaros galios lygmuo, o norėdami **sumažinti**, spauskite mygtuką **-** **(13)**.

Iškviesta variklio galia rodoma rodmenyje **r4**. Maksimali variklio galia priklauso nuo pasirinkto pavaros galios lygmens.

Jei dviračio kompiuteris išimamas iš laikiklio **(4)**, paskiausiai parodytas pavaros galios lygmuo išsaugomas, o variklio galios rodmuo **r4** lieka tuščias.

Pagalbos stumiant įjungimas/išjungimas

Pagalba stumiant jums gali palengvinti stumti „eBike“. Pasirinkus šią funkciją, greitis priklauso nuo nustatytos pavaros ir gali būti maks. 6 km/h. Kuo žemesnė pasirinkta pavana, tuo mažesnis ir šios funkcijos greitis (veikiant maksimalia galia).

► **Funkciją „Pagalba stumiant“ leidžiama naudoti tik stumiant „eBike“.** Jei naudojant funkciją „Pagalba stumiant“ „eBike“ ratai neličia pagrindo, iškyla sužalojimo pavojus.

Norėdami suaktyvinti pagalbą stumiant, trumpai paspauskite savo dviračio kompiuterio mygtuką **(15)**. Suaktyvinę, per 3 s paspauskite mygtuką **+** ir laikykite jį paspaustą. „eBike“ pavana įjungžiama.

Pagalba stumiant **išjungžiama**, kai tik įvykdoma viena iš šių sąlygų:

- atleidžiame mygtuką **+**,
- užblokuojami „eBike“ ratai (pvz., stabdant arba atsitrenkus į kliūtį),
- greitis viršija 6 km/h.

Atleisus mygtuką **+**, pagalba stumiant dar 3 s išlieka parengties būsenos. Jei per šį laiką vėl paspausite mygtuką **+**, pagalba stumiant bus iš naujo suaktyvinama.

Nurodymas: Kai kuriose sistemose pagalbą stumiant galima tiesiogiai įjungti paspaudus mygtuką **WALK**.

Nurodymas: Esant nustatytam pavaros galios lygmeniui **OFF**, pagalba stumiant negali būti suaktyvinta.

Dviračio apšvietimo įjungimas ir išjungimas

Modelyje, kuriame energiją važiavimo šviesai tiekia „eBike“ sistema, valdymo kompiuterio mygtuku **(6)** vienu metu galima įjungti ir išjungti priekinį ir užpakalinį žibintus. Esant įjungtai šviesai, rodomas apšvietimo simbolis **s1**. Dviračio apšvietimo įjungimas ir išjungimas ekrano fono apšvietimui įtakos nedaro.

„eShift“ (pasirinktina)

„eShift“ – tai elektroninių perjungimo sistemų prijungimas prie „eBike“ sistemos. Gamintojas „eShift“ komponentų elektros jungtis yra sujungęs su pavaros bloku. Elektroninių perjungimo sistemų valdymas aprašytas atskiroje naudojimo instrukcijoje.

Klaidos kodo rodmuo

„eBike“ sistemos komponentai automatiškai nuolat tikrinami. Jei aptinkama klaida, dviračio kompiuteryje atsiranda atitinkamas klaidos kodas.

Priklausomai nuo klaidos tipo, pavana, jei reikia, automatiškai išjungžiama. Toliau galima važiuoti nenaudojant pavaros galios. Prieš kitus važiavimus „eBike“ reikėtų patikrinti.

► **Dėl bet kokių remonto kreipkitės tik į įgalioją dviračių prekybos atstovą.**

Kodas	Priežastis	Šalinimas
410	Užblokuotas vienas arba keli dviračio kompiuterio mygtukai.	Patikrinkite, ar mygtukai užstrigo dėl patekusių nešvarumų. Jei reikia, mygtukus išvalykite.
414	Valdymo bloko ryšio problema	Kreipkitės į specialistus, kad patikrintų jungtis ir laidus
418	Užblokuotas vienas arba keli valdymo bloko mygtukai.	Patikrinkite, ar mygtukai užstrigo dėl patekusių nešvarumų. Jei reikia, mygtukus išvalykite.
419	Konfigūravimo klaida	Iš naujo paleiskite sistemą. Jei problema išlieka, susisiekite su Bosch „eBike“ prekybos atstovu.
422	Pavaros bloko ryšio problema	Kreipkitės į specialistus, kad patikrintų jungtis ir laidus
423	„eBike“ akumulatoriaus ryšio problema	Kreipkitės į specialistus, kad patikrintų jungtis ir laidus
424	Komponentų tarpusavio ryšio klaida	Kreipkitės į specialistus, kad patikrintų jungtis ir laidus
426	Vidinė laiko viršijimo klaida	Iš naujo paleiskite sistemą. Jei problema išlieka, susisiekite su Bosch „eBike“ prekybos atstovu. Įvykus šiai klaidai, pagrindiniai nustatymų meniu rato apskritimo ilgio pažiūrėti ir priderinti negalima.
430	Išsikrovęs dviračio kompiuterio vidinis akumulatorius	Įkraukite dviračio kompiuterį (laikiklyje arba naudodamiesi USB jungtimi)
431	Programinės įrangos versijos klaida	Iš naujo paleiskite sistemą. Jei problema išlieka, susisiekite su Bosch „eBike“ prekybos atstovu.
440	Vidinė pavaros bloko klaida	Iš naujo paleiskite sistemą. Jei problema išlieka, susisiekite su Bosch „eBike“ prekybos atstovu.
450	Vidinė programinės įrangos klaida	Iš naujo paleiskite sistemą. Jei problema išlieka, susisiekite su Bosch „eBike“ prekybos atstovu.

Kodas	Priežastis	Šalinimas
460	USB jungties triktis	Iš dviračio kompiuterio USB jungties ištraukite kabelį. Jei problema išlieka, susisiekite su Bosch „eBike“ prekybos atstovu.
490	Vidinė dviračio kompiuterio klaida	Kreipkitės į specialistus, kad patikrintų dviračio kompiuterį
500	Vidinė pavaros bloko klaida	Iš naujo paleiskite sistemą. Jei problema išlieka, susisiekite su Bosch „eBike“ prekybos atstovu.
502	Dviračio apšvietimo klaida	Patikrinkite žibintą ir jo laidus. Iš naujo paleiskite sistemą. Jei problema išlieka, susisiekite su Bosch „eBike“ prekybos atstovu.
503	Greičio jutiklio klaida	Iš naujo paleiskite sistemą. Jei problema išlieka, susisiekite su Bosch „eBike“ prekybos atstovu.
510	Vidinė jutiklio klaida	Iš naujo paleiskite sistemą. Jei problema išlieka, susisiekite su Bosch „eBike“ prekybos atstovu.
511	Vidinė pavaros bloko klaida	Iš naujo paleiskite sistemą. Jei problema išlieka, susisiekite su Bosch „eBike“ prekybos atstovu.
530	Akumulatoriaus klaida	Išjunkite „eBike“, išimkite „eBike“ akumuliatorių ir „eBike“ akumuliatorių vėl įdėkite. Iš naujo paleiskite sistemą. Jei problema išlieka, susisiekite su Bosch „eBike“ prekybos atstovu.
531	Konfigūravimo klaida	Iš naujo paleiskite sistemą. Jei problema išlieka, susisiekite su Bosch „eBike“ prekybos atstovu.
540	Temperatūros klaida	„eBike“ yra už leidžiamosios temperatūros diapazono ribų. Išjunkite „eBike“ sistemą, kad pavaros blokas arba atvėstų, arba sušiltų iki leidžiamojo temperatūros diapazono ribų. Iš naujo paleiskite sistemą. Jei problema išlieka, susisiekite su Bosch „eBike“ prekybos atstovu.
550	Buvo atpažintas neleistinas energiją naudojantis prietaisas.	Pašalinkite energiją naudojančią prietaisą. Iš naujo paleiskite sistemą. Jei problema išlieka, susisiekite su Bosch „eBike“ prekybos atstovu.
580	Programinės įrangos versijos klaida	Iš naujo paleiskite sistemą. Jei problema išlieka, susisiekite su Bosch „eBike“ prekybos atstovu.
591	Autentifikavimo klaida	Išjunkite „eBike“ sistemą. Išimkite akumuliatorių ir vėl jį įdėkite. Iš naujo paleiskite sistemą. Jei problema išlieka, susisiekite su Bosch „eBike“ prekybos atstovu.
592	Nesuderinami komponentai	Naudokite tinkamą ekraną. Jei problema išlieka, susisiekite su Bosch „eBike“ prekybos atstovu.
593	Konfigūravimo klaida	Iš naujo paleiskite sistemą. Jei problema išlieka, susisiekite su Bosch „eBike“ prekybos atstovu.
595, 596	Ryšio klaida	Patikrinkite link pavarų mechanizmo nuvestus laidus ir iš naujo paleiskite sistemą. Jei problema išlieka, susisiekite su Bosch „eBike“ prekybos atstovu.
602	Vidinė akumulatoriaus klaida įkrovimo proceso metu	Kroviklį atjunkite nuo akumulatoriaus. Iš naujo paleiskite „eBike“ sistemą. Kroviklį įstatykite ant akumulatoriaus. Jei problema išlieka, susisiekite su Bosch „eBike“ prekybos atstovu.
602	Vidinė akumulatoriaus klaida	Iš naujo paleiskite sistemą. Jei problema išlieka, susisiekite su Bosch „eBike“ prekybos atstovu.
603	Vidinė akumulatoriaus klaida	Iš naujo paleiskite sistemą. Jei problema išlieka, susisiekite su Bosch „eBike“ prekybos atstovu.
605	Akumulatoriaus temperatūros klaida	„eBike“ yra už leidžiamosios temperatūros diapazono ribų. Išjunkite „eBike“ sistemą, kad pavaros blokas arba atvėstų, arba sušiltų iki leidžiamojo temperatūros diapazono ribų. Iš naujo paleiskite sistemą. Jei problema išlieka, susisiekite su Bosch „eBike“ prekybos atstovu.

Kodas	Priežastis	Šalinimas
605	Akumuliatoriaus temperatūros klaida įkrovimo proceso metu	Kroviklį atjunkite nuo akumuliatoriaus. Palaukite, kol akumuliatorius atvės. Jei problema išlieka, susisiekite su Bosch „eBike“ prekybos atstovu.
606	Išorinė akumuliatoriaus klaida	Patikrinkite, kaip sujungti laidai. Iš naujo paleiskite sistemą. Jei problema išlieka, susisiekite su Bosch „eBike“ prekybos atstovu.
610	Akumuliatoriaus įtampos klaida	Iš naujo paleiskite sistemą. Jei problema išlieka, susisiekite su Bosch „eBike“ prekybos atstovu.
620	Kroviklio klaida	Pakeiskite kroviklį. Susisiekite su Bosch „eBike“ prekybos atstovu.
640	Vidinė akumuliatoriaus klaida	Iš naujo paleiskite sistemą. Jei problema išlieka, susisiekite su Bosch „eBike“ prekybos atstovu.
655	Kelios akumuliatoriaus klaidos	Išjunkite „eBike“ sistemą. Išimkite akumuliatorių ir vėl jį dėkite. Iš naujo paleiskite sistemą. Jei problema išlieka, susisiekite su Bosch „eBike“ prekybos atstovu.
656	Programinės įrangos versijos klaida	Susisiekite su Bosch „eBike“ prekybos atstovu, kad jis atliktų programinės įrangos naujinimą.
7xx	Pavarų mechanizmo klaida	Prašome laikytis pavarų mechanizmo gamintojo pateiktos naudojimo instrukcijos.
800	Vidinė ABS klaida	Susisiekite su Bosch „eBike“ prekybos atstovu.
810	Negalimi signalai rato greičio jutiklyje. Susisiekite su Bosch „eBike“ prekybos atstovu.	Susisiekite su Bosch „eBike“ prekybos atstovu.
820	Link priekinio rato greičio jutiklio einančio laido gedimas.	Susisiekite su Bosch „eBike“ prekybos atstovu.
821...826	Negalimi signalai priekiniame rato greičio jutiklyje. Gali būti, kad nėra jutiklio disko, jis yra pažeistas arba netinkamai sumontuotas; labai skiriasi priekinio ir užpakalinio ratų skersmenys; ekstremali važiavimo situacija, pvz., važiavimas ant užpakalinio rato	Iš naujo įjunkite sistemą ir ne mažiau kaip 2 minutes atlikite bandomąjį važiavimą. ABS kontrolinės lemputės turi užgesti. Jei problema išlieka, susisiekite su Bosch „eBike“ prekybos atstovu.
830	Link užpakalinio rato greičio jutiklio einančio laido gedimas.	Susisiekite su Bosch „eBike“ prekybos atstovu.
831 833...835	Negalimi signalai užpakaliniame rato greičio jutiklyje. Gali būti, kad nėra jutiklio disko, jis yra pažeistas arba netinkamai sumontuotas; labai skiriasi priekinio ir užpakalinio ratų skersmenys; ekstremali važiavimo situacija, pvz., važiavimas ant užpakalinio rato	Iš naujo įjunkite sistemą ir ne mažiau kaip 2 minutes atlikite bandomąjį važiavimą. ABS kontrolinės lemputės turi užgesti. Jei problema išlieka, susisiekite su Bosch „eBike“ prekybos atstovu.
840	Vidinė ABS klaida	Susisiekite su Bosch „eBike“ prekybos atstovu.
850	Vidinė ABS klaida	Susisiekite su Bosch „eBike“ prekybos atstovu.
860, 861	Įtampos tiekimo gedimas	Iš naujo paleiskite sistemą. Jei problema išlieka, susisiekite su Bosch „eBike“ prekybos atstovu.
870, 871 880 883...885	Ryšio klaida	Iš naujo paleiskite sistemą. Jei problema išlieka, susisiekite su Bosch „eBike“ prekybos atstovu.
889	Vidinė ABS klaida	Susisiekite su Bosch „eBike“ prekybos atstovu.
890	Pažeista ABS kontrolinė lemputė arba jos nėra; gali būti, kad neveikia ABS.	Susisiekite su Bosch „eBike“ prekybos atstovu.

Kodas	Priežastis	Šalinimas
Nėra rodmenis	Vidinė dviračio kompiuterio klaida	Iš naujo paleiskite „eBike“ sistemą, t. y. ją išjunkite ir vėl įjunkite.

Elektros energijos tiekimas į išorinius prietaisus per USB jungtį

Naudojantis USB jungtimi, galima naudoti ar įkrauti daugelį prietaisų, į kuriuos energija gali būti tiekama per USB jungtį (pvz., mobiliojo ryšio telefonus).

Būtina įkrovimo sąlyga: į „eBike“ turi būti įstatytas dviračio kompiuteris ir pakankamai įkrautas akumuliatorius.

Atidėkite dviračio kompiuterio USB jungties apsauginį gaubtelį (9). Išorinio prietaiso USB jungtį „Micro A“– „Micro B“ USB įkrovimo kabeliu (galima įsigyti iš Bosch „eBike“ prekybos atstovo) sujunkite su dviračio kompiuterio USB įvare (8).

Atjungus energiją naudojančių prietaisų, USB jungtį vėl reikia rūpestingai uždengti apsauginiu gaubteliumi (9).

► **USB jungtis nėra vandeniui nepralaidi kištukinė jungtis. Važiuojant per lietuviškas išorines prietaisus prijungti draudžiama, o USB jungtis turi būti gerai uždengta apsauginiu gaubteliumi (9).**

Dėmesio: Prie „Nyon“ prijungti energiją naudojančius prietaisus gali pakenkti „eBike“ ridos atsargai.

Važiavimo su „eBike“ sistema nuorodos

Tausojanti „eBike“ eksploatacija

„eBike“ komponentus eksploatuokite ir sandėliuokite nurodytose eksploataavimo ir sandėliavimo temperatūrose. Pavaros bloką, dviračio kompiuterį ir akumuliatorių saugokite nuo ekstremalių temperatūrų (pvz., intensyvių saulės spindulių, jei tuo pačiu metu nevedinama). Ekstremali temperatūra komponentus (ypač akumuliatorių) gali pažeisti.

„Nyon“ ekraną laikykite švarų. Jei jis nešvarus, gali būti klaidingai įvertinamas skaistis. Veikiant navigacinio režimu, gali būti sumaišytas perjungimas iš dienos į naktį ir atvirkščiai.

Staiga pasikeitus aplinkos sąlygoms, iš vidaus gali aprasoti stiklas. Po trumpo laiko pertraukos temperatūra susivienodins ir aprasojimas dings.

Priežiūra ir servisas

Priežiūra ir valymas

Bet kurį komponentą, taip pat ir pavaros bloką, į vandenį panardinti ir plauti aukšto slėgio srove draudžiama. Dviračio kompiuterį valykite minkštu, tik vandeniu sudrėkintu skudurėliu. Nenaudokite jokių valymo priemonių. Ne rečiau kaip kartą metuose kreipkitės į specialistus, kad patikrintų jūsų „eBike“ sistemos techninę būklę (taip pat ir mechaniką, sistemos programines įrangos versiją). Be to, dviračio gamintojas arba dviračių prekybos atstovas techninės priežiūros terminą gali nustatyti nurododamas veikimo galią ir/arba laiko intervalą. Tokiu atveju, kaskart

įjungus, dviračio kompiuteris 4 s jums rodydys techninės priežiūros terminą.

Dėl „eBike“ techninės priežiūros ir remonto prašome kreiptis į įgaliotą dviračių prekybos atstovą.

► **Dėl bet kokių remonto kreipkitės tik į įgaliotą dviračių prekybos atstovą.**

Klientų aptarnavimo skyrius ir konsultavimo tarnyba

Iškilius bet kuriems, su „eBike“ sistema ir jos komponentais susijusiems klausimams, kreipkitės į įgaliotą dviračių prekybos atstovą.

Įgaliotų prekybos atstovų kontaktus rasite internetiniame puslapyje www.bosch-ebike.com

Transportavimas

► **Jei „eBike“ gabenate pritvirtinę prie automobilio išorės, pvz., prie automobilio krovinio laikiklio, kad išvengtumėte pažeidimų, nuimkite dviračio kompiuterį ir „eBike“ akumuliatorių.**

Šalinimas



Pavaros blokas, dviračio kompiuteris su valdymo bloku, akumuliatorius, greičio jutiklis, papildoma įranga ir pakuotės turi būti ekologiškai utilizuojami.

„eBike“ ir jo komponentų nemeskite į buitinių atliekų konteinerius!



Pagal Europos direktyvą 2012/19/ES, naudoti nebetinkami elektriniai prietaisai ir, pagal Europos direktyvą 2006/66/EB, pažeisti ir išieškoti akumuliatoriai ar baterijos turi būti surenkami atskirai ir perdirbami aplinkai nekenksmingu būdu.

Nebetinkamus naudoti Bosch „eBike“ komponentus prašome atiduoti įgaliotiems prekybos atstovams.

Galimi pakeitimai.